

*Материалы региональной научно-практической конференции
студентов и молодых учёных
г. Краснодар, 21 мая 2021*

*Экономика, финансы, проектное управление
и социальная система России: подходы
и перспективы в условиях устойчивого
цифрового развития*

текстовое электронное издание

*Краснодар
2022*



ФГОБУ ВО «Финансовый университет при Правительстве Российской Федерации»

*Материалы региональной научно-практической конференции
студентов и молодых учёных
г. Краснодар, 21 мая 2021*

*Экономика, финансы, проектное управление
и социальная система России: подходы
и перспективы в условиях устойчивого
цифрового развития*

текстовое электронное издание

*Краснодар
2022*

УДК 330:339
ББК 65.05
Э 40

Редакционная коллегия:

- | | |
|--|---|
| Соболев Э.В.,
канд. экон. наук | - председатель оргкомитета конференции, директор Краснодарского филиала Финансового университета; |
| Рюмина Ю.А.,
канд. экон. наук, доцент | - заместитель директора по учебно-методической работе Краснодарского филиала Финансового университета; |
| Константиныди Х.А.,
д-р экон. наук, доцент | - заведующий кафедрой «Менеджмент и маркетинг» Краснодарского филиала Финансового университета; |
| Иголина Л.Л.,
д-р экон. наук, профессор | - заведующий кафедрой «Экономика и финансы» Краснодарского филиала Финансового университета; |
| Ариничев И.В.,
канд. физ.-мат. наук | - заведующий кафедрой «Математика и информатика» Краснодарского филиала Финансового университета; |
| Титоренко М.Ф.,
д-р ист. наук | - заведующий кафедрой «Философия, история и право» Краснодарского филиала Финансового университета; |
| Артюшкова А.Ю.,
канд. пед. наук | - ответственный за организацию работы Научного студенческого общества Краснодарского филиала Финансового университета; доцент кафедры «Менеджмент и маркетинг». |

Рецензент:

Молчан А.С., доктор экономических наук, профессор, профессор кафедры бизнес-аналитики, ФГБОУ ВО «Кубанский государственный технологический университет»

Э 40 Экономика, финансы, проектное управление и социальная система России: подходы и перспективы в условиях устойчивого цифрового развития: Материалы региональной научно-практической конференции студентов и молодых учёных / под общей редакцией Э. В. Соболева, А.Ю. Артюшковой. — [Электронный ресурс]. – Электрон, текстовые дан. (8,0 Мб). – г. Краснодар, 21 мая 2021 г. Издательство: Краснодарский ЦНТИ – филиал ФГБУ «РЭА» Минэнерго России, 2022. – 1 электрон, опт. диск (CD-R). - Систем, требования: процессор x86 с тактовой частотой 500 МГц и выше; 512 Мб ОЗУ; Windows XP/7/8; видеокарта SVGA 1280x1024 High Color (32 bit); привод CD-ROM. - Загл. с экрана.

Сборник содержит публикации материалов региональной научно-практической конференции студентов и молодых ученых по актуальной проблематике социально-экономического развития в цифровую эпоху.

Ответственность за содержание материалов возлагается на авторов.

Текстовое электронное издание

Минимальные системные требования: Компьютер: процессор x86 с тактовой частотой 500 МГц и выше; ОЗУ 512 Мб; 5 Мб на жестком диске; видеокарта SVGA 1280x1024 High Color (32 bit); привод CD-ROM
Операционная система: Windows XP/7/8 Программное обеспечение: Adobe Acrobat Reader версии 6 и старше.

ISBN 978-5-91221-575-9

УДК 330:339
ББК 65.05

© Финансовый университет при Правительстве Российской Федерации, 2022
© Коллектив авторов, 2022

СОДЕРЖАНИЕ

РАЗДЕЛ 1. ВЕКТОРЫ ДОСТИЖЕНИЯ ЭКОНОМИЧЕСКОГО РОСТА, ФИНАНСОВОЙ СТАБИЛЬНОСТИ И СОЦИАЛЬНОЙ СБАЛАНСИРОВАННОСТИ В УСЛОВИЯХ ЦИФРОВОГО РАЗВИТИЯ РОССИИ	10
Апосталиди М.В., Бровкова А.А., Юлдашова А.Б.	10
Тенденции развития инфляции в российской экономике	
Басюк А.С., Чивукувуку Эдсон Арминдо Бернардо	14
Нефтеперерабатывающая отрасль РФ: состояние, перспективы развития	
Даньков Н.А.	18
Тенденции развития стартапов в России и за рубежом	
Даурова Ф.Х., Иванкова К.А., Павлова Ю.С.	23
Иностранные инвестиции в современной экономике России	
Дроздова Я.В., Жорник В.А., Качанова А.Р.	28
Налоговые доходы субъектов РФ – факторы формирования и способы повышения	
Дудина А.С., Пилипенко Е.Р., Шалдашвили К.Н.	34
Анализ самых дорогих и дешёвых мировых валют	
Лебедева Е.И., Серебренникова Д.А.	39
Перспективы цифровой трансформации в России	
Лейцина А.В.	45
Основы функционирования системы обеспечения защиты информации, составляющей банковскую тайну в России	
Леонова С.А.	50
Ноономика как способ преодоления экономического кризиса и достижения экономического роста	
Минкина Д.А., Степанова Г.Ю.	56
Валютные риски транснациональных корпораций и способы их хеджирования	
Михно И.А., Гудым К.Е.	61
Государственный долг РФ	
Павлова А.С., Ладнюк А.В.	68
Оценка эффективности инвестиций в человеческий капитал: Россия и Краснодарский край	
Рявкин З.З., Калиберда Ю.Д.	75
Доходы федерального бюджета в 2019 – 2021 гг	

РАЗДЕЛ 2. ПРИОРИТЕТЫ, СТРАТЕГИИ И МЕХАНИЗМЫ УСТОЙЧИВОГО СОЦИАЛЬНО-ЭКОНОМИЧЕСКОГО РАЗВИТИЯ ТЕРРИТОРИЙ	82
Арзуманян А.Г., Арзуманян К.Р.	82
Оценка конкурентоспособности российской экономики	
Васильева Д.С.	87
Тенденции развития экономики РФ в период пандемии COVID-19	
Власова М.С., Коваленко Л.В., Омельченко М.В.	91
Оценка влияния пандемии на развитие бизнеса в России	
Даньков Н.А.	95
Тенденции развития стартапов в России и за рубежом	
Джабирова М.Ш.	101
Формирующие факторы и структура налоговых доходов на примере Краснодарского края.....	
Каверина Н. А., Лясота О.Ю.	107
Инфляция: факторы, механизм, стратегия преодоления	
Казарян А.В., Романовская А.С.	112
Финансовая грамотность как один из факторов развития экономики в современном мире	
Ладнюк А.В.	118
Влияние миграционных процессов на экономическое развитие стран	
Матвеева Т.М.	128
Инвестиционная привлекательность Краснодарского края	
Мелконян Э.А.	133
Причины возникновения экономических кризисов и пути их преодоления	
Нуродинов Н.А.	138
Анализ ликвидности и платежеспособности организаций аграрно-промышленного комплекса Краснодарского края	
Седышева Н.Н., Петруль Д.С., Кораблева Е.В.	147
Государственное регулирование рынка недвижимости	
Феленюк П.С.	152
Влияние информатизации на процесс глобализации экономики	
Чиби́чьян О.О.	157
Отношения «центр-регионы» в России: условия и факторы реализации	
Шкаленко С.О., Носов Д.В., Муминов Ш.Р.	161
Проблемы регулирования и поддержки малого предпринимательства в Российской Федерации	

РАЗДЕЛ 3. ИННОВАЦИОННЫЕ ЭКОНОМИЧЕСКИЕ, ФИНАНСОВЫЕ И УЧЕТНО-АНАЛИТИЧЕСКИЕ ТЕХНОЛОГИИ В СИСТЕМЕ ОРГАНИЗАЦИИ И УПРАВЛЕНИЯ ПРЕДПРИЯТИЯМИ, ОТРАСЛЯМИ, КОМПЛЕКСАМИ	167
Багнова А.С., Иващенко Я.А.	167
Пути совершенствования налогообложения для самозанятых лиц	
Ильницкая Ю.А., Декуф В.Р.	175
Особенности применения упрощённых способов ведения бухгалтерского учёта и составления бухгалтерской (финансовой) отчётности в условиях цифровизации	
Лебедева Е.А., Миркина Е.Е.	181
Роль потребительского кредита в развитии реального сектора экономики	
Лебедева Е.А., Миркина Е.Е.	186
Изменения в учете запасов согласно принятому ФСБУ 5/2019 «Запасы»	
Ломаева Е.А., Доброзий В.В.	191
Трансформация профессии бухгалтер в условиях развития современной экономики	
Макаровская А.В., Степанович Д.В.	197
Маркетплейсы на финансовом рынке: международная и отечественная практика. Перспективы применения в России	
Макаровская А.В., Степанович Д.В., Чугуряну К.А.	209
Особенности фискальной политики в период пандемии COVID-19	
Мироненко Е.Ю., Сырцев Е.И., Лазакович И.В.	220
Режим таргетирования инфляции в России как метод борьбы с инфляцией	
Павлова А.С.	226
Проблемы теневой экономики на постсоветском пространстве	
Степанова Г.Ю., Чугуряну К.А.	231
Тенденции изменения в учетной политике	
Тимофеева Э.И., Саввина Е.Ю., Денисенко А.А.	236
Статистический анализ рынка труда России	
Целик Л.А., Михно А.А.	243
Налоговые доходы Краснодарского края	
Шляжко П.С.	247
Современные технологии автоматизированной обработки учетно-аналитической информации	

РАЗДЕЛ 4. ПРОЕКТНОЕ УПРАВЛЕНИЕ В СОВРЕМЕННОЙ РОССИИ: ПРОБЛЕМЫ И ПУТИ ИХ РЕШЕНИЯ	251
Абдуллаев Р.	251
Жизнь бизнеса после пандемии (бизнес-тренды 2020-2021 гг.	
Бескровный С.И.	255
Планирование и управление трудовыми ресурсами проекта на примере ООО «LeroyMerlin»	
Бочкова И.О.	263
Финансовое обеспечение реализации инвестиционного проекта на примере компании «Level Up»	
Горячая Ю.Б.	270
Влияние нейромаркетинга на потребительский спрос	
Данилова Е.С.	275
Харизматичность и способы развития харизмы	276
Люлькова Д.В.	282
Мотивация руководителей высшего звена: геймификация	
Кобзарь В.Н.	287
Статистический анализ показателей развития малого бизнеса в Краснодарском крае за 2017-2020 гг. – оценка влияния COVID-19	
Минкина Д.А., Степанова Г.Ю.	294
Маркетинговый анализ деятельности предприятия и применение PESTEL-анализа на примере ПАО «Магнит»	
Мягкова Д.А.	300
Изменения в бизнесе, технологиях, спросе под влиянием COVID-19	
Тарасова Е.А.	305
Модели восприятия изменений в основе формирования систем управления в организации	
Ткаченко Ю.А.	312
Анализ внешней и внутренней среды проекта на примере проекта «Открытие кофейни»	
Ткачёв Б.А.	322
Что такое «Red Guide»? Почему у российских ресторанов нет звезд «Michelin»?	
Усольцева А.Е., Усольцева В.Е.	327
Шестой технологический уклад: прогноз направлений инновационного развития	
Шалов К.Р.	334
Статистический анализ показателей развития малого бизнеса в России	
Шитова М.А.	340
Особенности организации бизнеса в сети Интернет на примере ООО «Вебиум»	

РАЗДЕЛ 5. РАЗВИВАЯ ТУРИЗМ – РАЗВИВАЕМ РОССИЮ	352
Басюк А.С., Купреева В.В.	352
Развитие туризма в условиях пандемии: драйверы лояльности клиентов индустрии и новые тренды	
Басюк А.С., Химчук Е.А.	358
Цифровизация экономики как фактор развития туристского бизнеса в России	
Дзагахов Л.А.	362
Повышение уровня экономики России посредством развития национального туризма	
Кобозева Е.М., Казьмина В.В.	366
Потенциал туристических кластеров Краснодарского края	
Лукошина П.А.	371
Актуальные проблемы развития туристической отрасли в Крыму	
Мамаева Л.И.	376
Влияние пандемии на структуру туризма	
Меликян К.Т.	382
Экологический туризм как направление развития курорта Сочи	
Мягкова Д.А.	387
Разработка сервиса для планирования путешествий в Краснодарский край	
Ривоненко Е.Д.	391
Перспективы развития туризма на Северном Кавказе	
Соболева К.А.	397
Развитие анимационных услуг как способ повышения качества туристических продуктов	
Тужба А.А.	403
Основы построения туристического бизнеса легкомоторной авиации в целях сотрудничества Российской Федерации и Республики Абхазия	
Тужба Е.А.	407
Разработка проекта стратегии развития международной авиации	
Шевчук В.О.	414
Анализ туристического потока в городе-курорте Сочи во время пандемии	

РАЗДЕЛ 6. БИЗНЕС И ИНФОРМАЦИОННЫЕ ТЕХНОЛОГИИ	418
Агтаев И.В.	418
Проблемы выявления недобросовестных поставщиков в сфере проведения государственных закупок	
Дробилко Д.С.	425
Информационные технологии как залог успешного банковского бизнеса	
Куцупий Д.А.	429
Информационный сервис поиска равновесных паросочетаний на двусторонних рынках	
Шаронова К.С.	435
Создание разговорного чат-бота конкретного человека	
РАЗДЕЛ 7. РОССИЙСКОЕ ОБЩЕСТВО В ТРАНСФОРМИРУЮЩЕМСЯ МИРЕ: ОТ ИСТОКОВ К СОВРЕМЕННОСТИ	441
Ладнюк А.В., Павлова А.С.	441
Образование как инструмент интенсификации экономического благосостояния Российской Федерации	
Макаровская А.В., Степанович Д.В., Чугуряну К.А.	447
Сравнительный анализ бюджетно-налоговой политики России и США	
Манджиева Г.Г.	455
Сравнительный анализ сервисов онлайн-перевода	
Манджиева Г.Г., Полянская Н.Ю.	461
Явление лакуарности в экономической терминосфере современного русского языка	
Минкина Д.А.	467
Гендерные стереотипы в деловом общении	
Мягкова Д.А.	473
Исследование по эмоциональному выгоранию студентов	
Чикина А.С.	479
Актуальные вопросы цифровизации трудовых книжек	
Хохов С.А.	483
Показатель качества жизни населения как индикатор экономического положения страны	

РАЗДЕЛ 8. ЭКОНОМИКА КАК НАУКА ОБ ЭКОНОМИЧЕСКОМ РОСТЕ И СТАБИЛЬНОСТИ (ECONOMICS: THE SCIENCE OF ECONOMIC GROWTH AND STABILITY)	488
Васильченко В.В., Федорова Д.В. Features and causes of inflation in Russia (Особенности и причины инфляции в России)	488
Казарян А.В., Романовская А.С. Monopolies and features of their development in the modern world (Монополии и особенности их развития в современном мире)	493
Котюжанская Е.А., Кулинич В.В. The impact of English language skills on career growth and employee salaries (Влияние знания английского языка на карьерный рост и уровень заработной платы)	499
Манджиева Г.Г., Полянская Н.Ю. The Phenomenon of Lacunarity in the Economic Terminological System of the Modern Russian Language (Явление лакунарности в экономической терминосфере современного русского языка)	506
Манджиева Г.Г. Comparative Analysis of Online Translation Services (Сравнительный анализ сервисов онлайн-перевода)	511
Минкина Д.А. Gender stereotypes. Gender in modern marketing (Гендерные стереотипы. Гендер в современном маркетинге)	517
Подгорная А.В. The Role of Digital Technologies in Self-education (Роль информационных технологий в самообразовании)	523
Сабельникова А.А. Freelance work: risk or stability	527

Раздел 1

ВЕКТОРЫ ДОСТИЖЕНИЯ ЭКОНОМИЧЕСКОГО РОСТА, ФИНАНСОВОЙ СТАБИЛЬНОСТИ И СОЦИАЛЬНОЙ СБАЛАНСИРОВАННОСТИ В УСЛОВИЯХ ЦИФРОВОГО РАЗВИТИЯ РОССИИ

УДК 336.748.12

*Апосталиди М.В., Бровкова А.А., Юлдашова А.Б.,
Студентки 4 курса
Федеральное государственное образовательное бюджетное
учреждение высшего образования
«Финансовый университет
при Правительстве Российской Федерации»
г. Краснодар, Россия
e-mail: apostalidim@mail.ru*

*Научный руководитель:
Тимошенко Н.В.,
доцент, к.э.н.,
Федеральное государственное образовательное бюджетное
учреждение высшего образования
«Финансовый университет
при Правительстве Российской Федерации»
г. Краснодар, Россия
e-mail: nvtimoshenko@fa.ru*

ТЕНДЕНЦИИ РАЗВИТИЯ ИНФЛЯЦИИ В РОССИЙСКОЙ ЭКОНОМИКЕ

Аннотация. В статье рассматривается содержание и сущность инфляции, проводится анализ современного состояния инфляционных процессов в российской экономике. Выявляются причины, вызвавшие инфляцию, и определяются текущие тенденции и перспективы.

Ключевые слова: инфляция, девальвация, цена, экономика, монетарная политика, таргетирование.

*Apostalidi M.V., Brovkova A.A., Yuldashova A.B.,
students, 4 courses
Financial University under the Government of the Russian Federation
Krasnodar, Russia
e-mail: apostalidim@mail.ru*

*Scientific adviser:
Timoshenko N.V.,
Doctor of Science (Economics) Docent
Financial University under the Government of the Russian Federation
Krasnodar, Russia*

INFLATION TRENDS IN THE RUSSIAN ECONOMY

Abstract. The article examines the content and essence of inflation, analyzes the current state of inflationary processes in the Russian economy. The reasons that caused inflation are identified and current trends and prospects are determined.

Keywords: inflation, devaluation, price, economics, monetary policy, targeting.

В настоящее время, с точки зрения макроэкономики, экономика Российской Федерации находится под воздействием негативных факторов, как внутренних, так и внешних. Пандемия коронавируса и ограничительные мероприятия из-за распространения инфекции привели к серьезному шоку для экономики множества стран, в том числе и России. На фоне практически отсутствия инвестиций, экономической активности и спроса, одним из последствий является ускорение инфляционных процессов.

Все это говорит о том, что изучение проблем инфляции, ее видов, форм и методов ее снижения остаются актуальными, особенно сегодня, в условиях нестабильности экономической ситуации в мире и в России, в условиях существования антироссийских санкций, к которым добавились коронавирусная пандемия и низкие цены на нефть, что и определило выбор темы статьи.

Существует несколько теорий, которые пытаются объяснить природу инфляции и причины ее возникновения. Представители кейнсианской теории инфляции, среди которых можно выделить Дж. М. Кейнса и Б. Хансена, в своих суждениях об инфляции берут за основу соотношением между доходами и расходами экономических субъектов и их влияние на повышение потребительского спроса. Согласно их мнению рост спроса со стороны государства и юридических лиц становится главной причиной повышения объемов производства и занятости населения.

В кейнсианской теории инфляции большое значение имеет денежный спрос, который, по их мнению, и формирует денежную массу. Поэтому в своих трудах Кейнс советовал государству снижать не номинальную заработную плату, которую он считал не поддающейся изменениям по причине сопротивления со стороны

работников, а проводить целенаправленную денежную политику по снижению темпов инфляции, приводящую в итоге к сокращению реальной зарплаты.

У. Торн, Р. Куэн, являющиеся представителями еще одной теории, связывает повышение цен на товары ростом затрат на их производство. Эта теория напоминает кейнсианскую теорию в том, что на первой своей стадии инфляция является инфляцией спроса, а на второй – она перерастает в инфляцию производственных издержек [1].

В процессе перехода нашей страны к рыночной экономике резко возросло значение денег. Проблемы денежного обращения вышли на передний план как в практических мероприятиях по перестройке экономики страны, так и в мерах по непосредственному регулированию инфляционных процессов.

Динамика уровня инфляции в Российской Федерации за 2008-2020 гг. изображена на рисунке 1.



Рис. 1. Динамика уровня инфляции за 2008-2020 гг. [3]

Наивысшее значение уровня инфляции в Российской Федерации за последние 13 лет было отмечено в 2008 г. в период мирового экономического кризиса, который негативно отразился и на российской экономике. В последующие годы вплоть до 2014 г. наблюдалось снижение уровня инфляции. Однако произошедшее в 2014 г. снижение цен на углеводород, а затем и конфронтация с США и западными странами спровоцировали негативные процессы в национальной экономике, которые обусловили всплеск инфляции до 12,9%.

Однако через непродолжительное время правительство все-таки смогло выявить приоритетные меры, позволившие взять контроль над ситуацией. В связи с этим в 2019 г. ситуация в целом стала улучшаться и в некоторые месяца статистика даже отмечала

отрицательный уровень инфляции. Однако в 2020 г. из-за начавшейся пандемии экономическая ситуация значительно усложнилась и уровень инфляции вновь стал расти, достигнув в целом за 2020 г. значения в 4,91%.

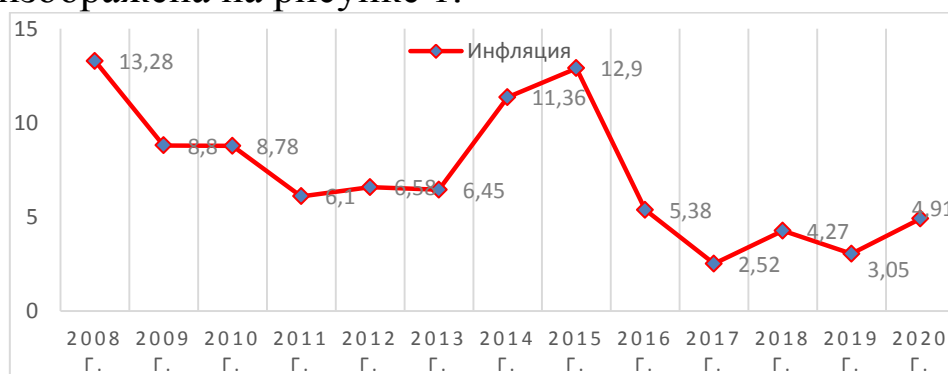
Таким образом, в новейшей истории инфляция в нашей стране была спровоцирована внешними факторами, к которым, как оказалась, была совсем не готова российская экономика.

Отдельно следует упомянуть о пандемии коронавируса, которая стала неожиданно сильным фактором, оказавшим влияние на все стороны макроэкономических процессов. Пандемия COVID-19 затронула экономики всего мирового сообщества и достаточно сильно снизила мировой уровень процентных ставок [2]. При этом временное закрытие предприятий, повсеместные ограничения, «заморозка» туристических и некоторых других отраслей народного хозяйства привели к возникновению своеобразных шоков для мировой экономики, которые в большей степени негативно отразились именно на развивающихся странах, к которым относится и Российская Федерация.

Для сдерживания инфляционных процессов Центральным Банком России особое внимание в последнее время стало уделяться таргетированию инфляции. Данные меры базируются на корректировке уровня базовой процентной ставки ЦБ в зависимости от текущей экономической ситуации в стране. Таргетирование положительно зарекомендовало себя на опыте зарубежных стран и в нашей стране применение данного инструмента носит конструктивный характер.

В ближайшее время уровень инфляции будет продолжать зависеть от экономической ситуации, которую определяют пандемия COVID-19 и внешнеполитическая ситуация в виде отношений с США и их союзниками. При этом Центральный Банк будет продолжать использовать все доступные меры для удержания инфляции в рамках допустимых норм, что даже при сильных внешних шоках не допустит повторения ситуации 2015 г.

Таким образом, причин инфляции для Российской Федерации много. Это обуславливает сложность в выработке правильных решений по регулированию факторов, оказывающих наибольшее влияние на возникновение и уровень инфляционных процессов. При этом меры по регулированию инфляционных процессов в России во многом должны основываться на стабилизации внутриэкономической

ситуации, которая позволит повысить эффективность денежной, налоговой и финансовой политики, а также позволит населению не бояться резких шоков падения курса национальной валюты и не искать возможности инвестирования в сомнительные теневые проекты.

Литература

1. Аслаханова С.А. Сущность инфляции и ее влияние на развитие экономики страны // Финансовая экономика. - 2019. - № 5. - С. 122-125.

2. Балашев Н.Б., Фельдшер А.В. результаты таргетирования инфляции в России к концу 2020 г. // Международный журнал гуманитарных и естественных наук. - 2020. - № 11-3 (50). - С. 93-96.

3. Федеральная служба государственной статистики [Электронный ресурс] // URL: <https://rosinfostat.ru/inflyatsiya/>

УДК 338

*Басюк А.С.,
кандидат экономических наук, доцент
Кубанский государственный технологический университет
г. Краснодар, Россия e-mail: anaitbas@mail.ru
Чивукувуку Э.А.Б.,
студент 2 курса
Кубанский государственный технологический университет
г. Краснодар, Россия*

НЕФТЕПЕРЕРАБАТЫВАЮЩАЯ ОТРАСЛЬ РФ: СОСТОЯНИЕ, ПЕРСПЕКТИВЫ РАЗВИТИЯ

Аннотация. В статье анализируется современное состояние и тенденции развития нефтеперерабатывающей отрасли РФ. Отмечается необходимость модернизации нефтеперерабатывающей отрасли, увеличение глубины очистки первичных нефтепродуктов, внедрение инновационного оборудования российского производства

Ключевые слова: нефтеперерабатывающая отрасль, модернизация, экология, инновационные технологии, стратегический ресурс.

*Basyuk A.S.,
Doctor of Science (Economics), Docent
Kuban state technological University
Krasnodar, Russia*

OIL REFINING INDUSTRY OF THE RUSSIAN FEDERATION: STATE, DEVELOPMENT PROSPECTS

Abstract. The article analyzes the current state and development trends of the oil refining industry in the Russian Federation. The need for modernization of the oil refining industry, an increase in the depth of purification of primary oil products, the introduction of innovative Russian-made equipment is noted.

Keywords: oil refining industry, modernization, ecology, innovative technologies, strategic resource.

Нефтеперерабатывающая промышленность России – организационно высококонцентрированная и территориально диверсифицированная отрасль нефтегазового комплекса, обеспечивающая переработку около 50,8 % объема жидких углеводородов, добываемых в стране. Направления развития и функционирования нефтепереработки в РФ обусловлены структурными и технологическими изменениями, произошедшими в связи с модернизацией отрасли в последние годы [1]. Большое влияние на структуру производства и качество нефтепродуктов оказывают технологическое перевооружение и модернизация оборудования и технологических процессов. Ежегодно ужесточаются требования и нормы по качеству сырья и продуктов переработки углеводородов, а также происходят фискальные изменения, направленные на регулирование экспорта темных нефтепродуктов [2, 3].

Представим динамику мощностей переработки нефти в мире на рисунке 1.



Рисунок 1 – Динамика мощностей переработки нефти в мире

Одним из радикальных механизмов экологизации экономики является замещение нефтепродуктов в транспортном секторе на газ и электроэнергию. Интенсивное развитие рынка электромобилей обусловлено огромной государственной поддержкой, как на финансовом, так и на законодательном уровне.

Средняя глубина переработки нефти на российских нефтеперерабатывающих заводах в 2019 г. составила 82,8 % что на 0,3% больше, чем в предыдущем. Рост данного показателя в последние годы обусловлен вводом в эксплуатацию новых мощных установок замедленного коксования. Одна из приоритетных задач Правительства РФ – к концу 2021 года достигнуть глубины переработки нефти 90%.



Рисунок 2 – Объем производства основных нефтепродуктов в России

Итак, процесс модернизации нефтеперерабатывающей отрасли увеличит качество нефтепродуктов с одной стороны, степень глубины ее очистки, с другой, для модернизации необходимо инновационное оборудование, которое производят заводы нефтегазового машиностроения.

Одна из ключевых проблем российской нефтепереработки и нефтехимии является сильная зависимость от импортных технологий и оборудования. В настоящее время нет запрета на приобретение импортного оборудования, что снижает процесс импортозамещения [4]. К положительным тенденциям можно отнести запуск в действие

новых восьми независимых нефтеперерабатывающих заводов, а также улучшение качества дизельного топлива и бензина [5].

Следовательно, лучшим инструментом обеспечения успеха организаций, не уступая изменениям, является стратегическое управление, поскольку этот фактор позволяет организациям действовать творчески и инновационно, быть осмотрительными и гибкими в отношении своего будущего.

Литература

1. Басюк А.С., Лазько Л.В. Организационно-экономический механизм управления конкурентоспособностью региона и его совершенствование // Научные труды Кубанского государственного технологического университета. 2015. № 4. С.130-138.

2. Басюк А.С. Качество как фактор роста конкурентоспособности предприятия / Экономика и предпринимательство. 2018. № 9 (98). С. 786-789.

3. Басюк А.С., Кузнецов С.М. Инновации как фактор роста эффективности деятельности предприятий сферы услуг / Современная Россия: потенциал инновационных решений и стратегические векторы развития экономики материалы Международной научно-практической конференции. ФГБОУ ВО «Кубанский государственный технологический университет». Краснодар, 2018. С. 164-168.

4. Антошкина А.В., Басюк А.С., Ефанова Д.И. Подходы к исследованию инвестиционной привлекательности региона / Экономика и управление: проблемы, решения. 2019. Т. 3. № 3. С. 70-76

5. Кобозева Е.М. Стратегии территориального маркетинга в контексте устойчивого развития // Устойчивое развитие муниципальных образований в политике децентрализации власти в Российской Федерации: стратегия, проблемы и перспективы. Материалы Всероссийской научно-практической конференции, 2012. С. 60-63.

*Даньков Н.А.,
студент 4 курса
Финансовый университет при Правительстве РФ
(Краснодарский филиал)
г. Краснодар, Россия
e-mail: dankov_nikita99@mail.ru*

*Научный руководитель:
Тимошенко Н.В.,
доцент, к.э.н.
Финансовый университет при Правительстве РФ
(Краснодарский филиал)
г. Краснодар, Россия
e-mail: nvtimoshenko@fa.ru*

ТЕНДЕНЦИИ РАЗВИТИЯ СТАРТАПОВ В РОССИИ И ЗА РУБЕЖОМ

Аннотация. В статье рассматривается проблема развития и финансирования стартапов в условиях пандемии COVID-19. Основываясь на данных статистики, выявлены отрасли, которые выиграли и пострадали от пандемии. Также в работе представлены основные результаты научно-исследовательской работы, в результате чего определены мероприятия и меры, направленные на увеличение финансирования стартапов.

Ключевые слова: стартап, инвестирование стартапов, венчурный рынок, инвестиционный проект.

*Dankov N.A.,
student, 4 courses
Financial University under the Government of Russian Federation
Krasnodar, Russia
e-mail: dankov_nikita99@mail.ru*

*Scientific Adviser:
Timoshenko N.V.,
Candidate of Science (Economics), Docent
Financial University under the Government of Russian Federation
Krasnodar, Russia
e-mail: nvtimoshenko@fa.ru*

STARTUP DEVELOPMENT TRENDS ABROAD AND IN RUSSIA

Abstract. The article discusses the problem of development and financing of startups in the context of the COVID-19 pandemic. Based on statistical data, the industries that have benefited and suffered from the

pandemic have been identified. The paper also presents the main results of research work, as a result of which activities and measures are identified to increase funding for startups.

Keywords: start-up, start-up investment, venture market, investment project.

Сегодня в условиях рыночной экономики происходит быстрое развитие «стартапов». В переводе с английского языка стартапом можно назвать компанию или интернет-проект, при создании которого были использованы инновационные идеи. В основном под стартапом понимают недавно созданные, быстро развивающиеся фирмы и мобильные компании.

Актуальность данной темы вызвана тем, что в период иновационного прогресса большую популярность начали набирать стартапы. В основе стартапа всегда заложена инновационная идея, поэтому от развития стартапов зависит развитие инновационной структуры государства, а также национальной экономики.

Стартап – это проект, в основе которого лежит инновационная идея, направленный на решение имеющейся проблемы, благодаря созданию нового продукта. Поскольку основной целью стартапа является решение какой-либо проблемы, то в первую очередь, при создании стартапа следует проанализировать рынок потребностей, это позволит повысить спрос на созданный стартап [1].

На сегодняшний день понятие «стартап» очень молодое, следовательно, пока не созданы критерии, по которым определяется стартап. Как правило, стартапы основываются на абсолютно новых инновационных идеях или полностью реформированных идеях.

Стартапы пользуются популярностью среди более молодого поколения, однако, по данным статистики, средний возраст предпринимателей, создавших успешный стартап, около 30-35 лет. В данном возрасте, предприниматель серьезно увлечен созданной идеей и обладает трудолюбием [2].

В настоящее время перед отечественной экономикой стоит цель в первую очередь оптимально сберечь свое место на мировой арене, а для этого желательно уделить приоритетное значение совершенствованию инновационных предприятий, так как от них непосредственно зависит уровень конкурентоспособности страны [3].

Проанализировав финансирование стартапов в России, можно сделать вывод, что развитие индустрии стартапов в России проходит

успешно, но в связи с коронавирусом, в 2020 году инвестирование стартапов сократилось. Так в 2020 году в 287 российских стартапов были вложены инвестиции, объемом в 16,3 млрд руб. По сравнению с 2019 г. объем инвестиций в стартапы сократился на 2,3 млрд руб.

В 2020 году корпоративные инвесторы вложились в отечественные стартапы в два раза меньше, чем в 2019 году (рисунок 1).



Рисунок 1 – Вклады отечественных стартапов за 2019-2020 гг. [6]

В 2020 году крупные корпорации проинвестировали только 13 сделок суммой 1,8 млрд руб.

Сокращали объем вложений все типы инвесторов, кроме корпораций и корпоративных фондов. У последних объем инвестиций вырос до 307,6 млн.долл. (рисунок 2).

Венчурный рынок в России в 2020 году

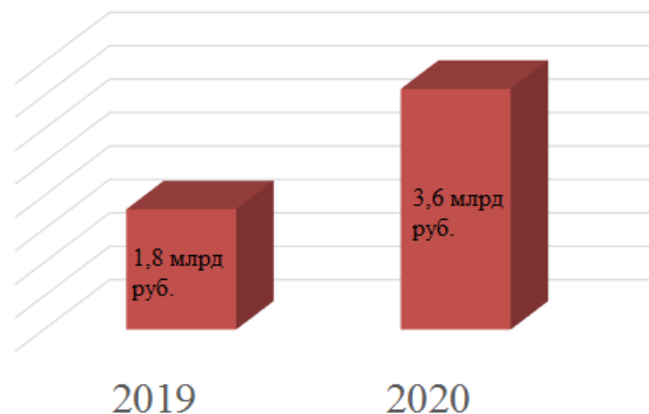

Рисунок 2 – Количество сделок на российском венчурном рынке в разрезе инвесторов в 2020 г. [5]

В 2020 году наибольший объем инвестиций, а также количество сделок приходится на сферу образования: в ней было совершено 36 сделок на сумму 119,1 млн. долл. Это связано с приостановкой работы образовательных учреждений в связи с пандемией, что привело к развитию множества программ для дистанционного обучения [2].

Еще одной отраслью, выигравшей от пандемии, было здравоохранение. В ней было совершено 19 сделок на сумму 44,9 млн. долл. Среди крупнейших — привлечение 8,9 млн. долл. от VEB Ventures в телемедицинскую компанию «Доктор рядом» (общая сумма сделки составляет 15 млн. долл., но часть должны выплатить в 2021 году), привлечение 7,5 млн. долл. в страховой сервис BestDoctor от нескольких инвесторов.

Главным эффектом COVID-19 стало сокращение объемов финансирования. Множество инвесторов предпочли сократить риски и прекратить инвестиции.

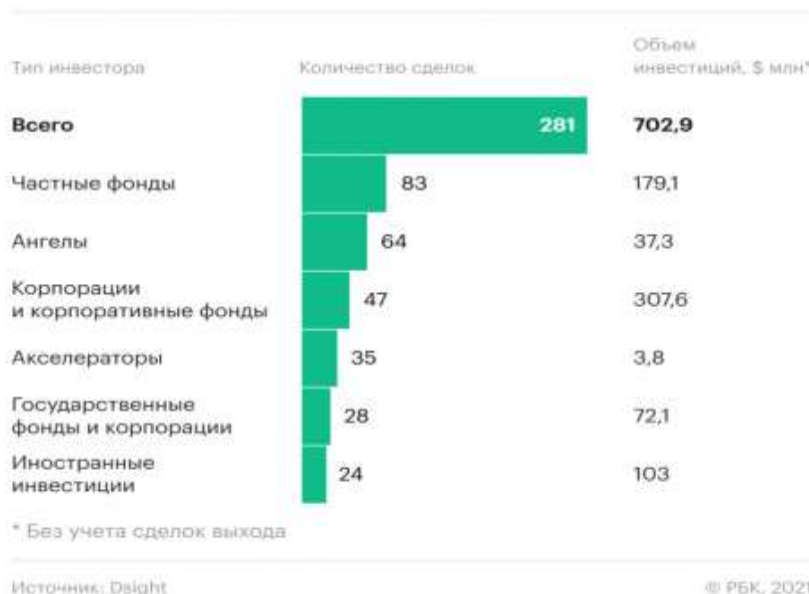
В 2020 году также было приостановлено большинство акселерационных программ. Число данных сделок уменьшилось по сравнению с 2019 годом и стало составлять 35 сделок. Однако, сокращение сделок было компенсировано за счет инвестиций бизнес-ангелов, которые совершили 64 сделки, по данным Dsight.

Таким образом, в связи с COVID-19 понесли убытки небольшое количество сфер: например, туризм, мероприятия, проводящиеся в закрытых помещениях, такие как концерты и непродуктовый ретейл. На российский венчурный рынок было оказано негативное влияние. Однако, в 2021 году ожидается оживление экономики и сокращение темпов кризиса за счет развития новых стартапов, которые были созданы в 2020 году под влиянием пандемии.

В значительной мере для развития стартапа необходима материальная поддержка. Логично, что без финансирования стартап не сможет существовать. Главной задачей для осуществления любого стартапа является механизм финансирования и привлечение необходимых финансовых ресурсов [4].

Российские инновационные компании в первую очередь ориентируются на российских клиентов. Только у 21 % компаний имеются продажи в Евросоюзе, у 16 % – в Азии, а у 15 % – в США. В этом и заключается замедление развития стартапов в России. Некоторым молодым стартапам не хватает средств на разработку своего плана за рубежом, кто-то считает свою идею не уникальной

для зарубежных стран и не реализовывает её. Чаще всего юные стартапы сталкиваются с проблемой полной неосведомленности в рассмотрении специфики стартапа других стран.

Существенной сложностью в реализации стартапа является выведение его на рынок. Нехватка ресурсов для продвижения продукта, а также низкий уровень доверия и ограниченность каналов выхода на потенциальных потребителей. По статистике 59 % стартапов испытывают сложности при выводе продукта на рынок.

Для развития стартапов в России недостаточно ресурсов, чтобы повысить ресурсообеспеченность стартапам необходимо использовать как внутренние, так и внешние источники финансирования, а также государственное финансирование. Не малую роль для развития стартапов могут сыграть государственные субсидии, распределяемые на конкурсной основе.

Повысить эффективность и конкурентоспособность стартапов позволит анализ развития отрасли, рынка и конкурентов. Такой анализ так же позволит выявить в чем заключается заинтересованность потенциальных потребителей для их привлечения.

Таким образом, развитие стартапов в настоящее время проходит неравномерно, так как многие отрасли пострадали от пандемии. Однако в 2020 году наибольший объем инвестиций пришелся на сферу образования и здравоохранения.

Литература

1. Региональные и муниципальные финансы: учебник и практикум / Игонина Л.Л., Берлин С.И., Болдырева Л.В., Мамонова И.В., Радченко М.В., Рощектаев С.А., Солонина С.В., Чулков А.С. / Под ред. редакцией Л.Л. Игониной. М.: Юрайт, 2016. Сер. 61 Бакалавр и магистр. Академический курс (1-е изд.). 480 с.

2. Современные подходы к трансформации концепций государственного регулирования и управления в социально-экономических системах. Сорокожердьев В.В., Хашева З.М., Пименов Г.Г. Journal of Economic Regulation. 2019. Т. 10. № 1. С. 141-144.

3. Тимошенко Н.В. Государственное регулирование как основа прогрессивного развития региональной экономики // Вестник Адыгейского государственного университета. Серия 5: Экономика. 2013. № 2 (120). с. 99.

4. Финансы: учебное пособие / Л.Л. Игониная, М.В. Радченко, Э.В. Соболев, Н.В. Тимошенко; под ред. Л.Л. Игониной. М.: РУСАЙНС, 2019. 298 с.

5. РБК.URL:https://www.rbc.ru/technology_and_media/25/02/2021/60379e789a7947078580a092

6. СТАРТАПЫ. РУ. URL: <http://startapy.ru/>

УДК 330.322

Даурова Ф.Х., Иванкова К.А., Павлова Ю.С.,

студенты 4 курса

Финансовый университет при Правительстве Российской Федерации

г. Краснодар, Россия

e-mail: ksgial@yandex.ru

Научный руководитель:

Тимошенко Н.В.,

доцент, к.э.н.

Финансовый университет при Правительстве Российской Федерации

г. Краснодар, Россия

e-mail: nt-40@mail.ru

ИНОСТРАННЫЕ ИНВЕСТИЦИИ В СОВРЕМЕННОЙ ЭКОНОМИКЕ РОССИИ

Аннотация. В статье исследуются основные аспекты привлечения иностранных инвестиций в современную экономику России, выделяются распространенные виды иностранных инвестиций, которые привлекаются в российскую экономику, рассматриваются тенденции и динамика прямых иностранных инвестиций в России за последние годы.

Ключевые слова: иностранные инвестиции, капиталовложение, российская экономика, диверсификация, прямое инвестирование.

Daurova F.H., Ivankova K.A., Pavlova Y.S.,

students, 4 courses

Financial University under the Government of the Russian Federation

Krasnodar, Russia

e-mail: ksgial@yandex.ru

Scientific Adviser:

Timoshenko N.V.,

Doctor of Science (Economics), Docent

Financial University under the Government of the Russian Federation

Krasnodar, Russia

e-mail: nt-40@mail.ru

FOREIGN INVESTMENT IN THE MODERN RUSSIAN ECONOMY

Abstract. The article examines the main aspects of attracting foreign investment in the modern Russian economy. There are common types of foreign investments that are attracted to the Russian economy. The article considers the trends and dynamics of foreign direct investment in Russia in recent years.

Keywords: foreign investment, capital investment, Russian economy, diversification, direct investment.

На сегодняшний день в условиях непрерывной глобализации происходят многочисленные трансформационные процессы, которые оказывают воздействие на все сегменты жизнедеятельности, в частности экономику. Данные изменения приводят к активизации нестабильности на мировом и российском экономических рынках, что свидетельствует об острой необходимости привлечения дополнительных капиталовложений, которые будут способствовать успешному развитию экономики [1, 2]. Одним из наиболее распространенных видов долгосрочного капиталовложения является иностранное инвестирование, которое выступает в качестве своеобразного стратегического инструмента, позволяющего преобразовать экономические показатели в условиях отдельной организации, области и страны в целом.

Актуальность рассматриваемой темы обусловлена существенной значимостью привлечения иностранных инвестиций в российскую экономику, которая на сегодняшний день характеризуется острой нехваткой собственных финансовых и иных ресурсов, необходимых для благоприятного развития базовых экономических сегментов на территории страны. В связи с этим целью данного исследования является рассмотрение текущего состояния привлечения иностранных инвестиций в современную экономику России.

На территории РФ иностранное инвестирование регламентируется Федеральным законом «Об иностранных инвестициях» [3]. В соответствии с данным правовым актом, иностранные инвестиции представляют собой капиталовложения в виде финансовых или нематериальных средств от лица иностранного инвестора, поступающие в тот или иной объект инвестирования,

избранного непосредственно самим инвестором с целью последующего получения денежной прибыли с доходов данного инвестируемого объекта. Говоря иначе, иностранные инвесторы вкладывают ресурсы в какой-либо объект, наиболее перспективный для своего развития на экономическом рынке, для получения пассивного дохода с прибыли объекта.

Процесс привлечения иностранных инвестиций имеет зависимость от ряда факторов, которые были упомянуты в исследованиях К.В. Ахметова, одного из современных экспертов в области экономики. В соответствии с его авторской позицией, ключевыми факторами привлечения иностранных инвестиций в экономику страны являются: развитость предпринимательской деятельности; налоговая культура отдельных субъектов, региона или страны в целом; нормативно-правовое регулирование инвестирования [4]. Согласно системному принципу выделяются четыре группы взаимосвязанных факторов, определяющих инвестиционный имидж страны: политические, социальные, экономические и финансовые [5].

Вышеприведенные сведения подтверждает и О.М. Тарноградская, отмечая, что в российскую экономику привлекаются несколько видов иностранных инвестиций, представленных прямыми и портфельными инвестициями. Данные виды иностранных инвестиций базируются на выкупе определенной процентной доли финансовых ресурсов, находящихся в обороте инвестируемого объекта.

На сегодняшний день привлекаемые иностранные инвестиции в РФ распределяются по многочисленным сегментам экономики, наглядно представленным на рисунке 1 согласно статистическим данным ЦБ РФ [6].



Рисунок 1 – Объем поступивших прямых иностранных инвестиций в экономику России по видам экономической деятельности за 2020 г.,

Анализируя приведенные сведения, следует отметить, что привлекаемые иностранные инвестиции приходятся по большей части всего на несколько сегментов экономики России: оптовая и розничная торговля, добыча полезных ископаемых и обрабатывающие производства. Тем самым, российская экономика остается без должного дополнительного финансирования, обусловленного неверными приоритетами инвесторов, предпочитающих стабильно развивающиеся отрасли экономики, оставляя без внимания остальные сегменты, остро нуждающиеся в инвестировании.

В соответствии со статистическими сведениями, представленными Федеральной службой государственной статистики, можно выделить динамику прямых инвестиций России за 2016-2020 гг. (таблица 1) [7].

Таблица 1 – Динамика прямых иностранных инвестиций в России, млрд долл. США

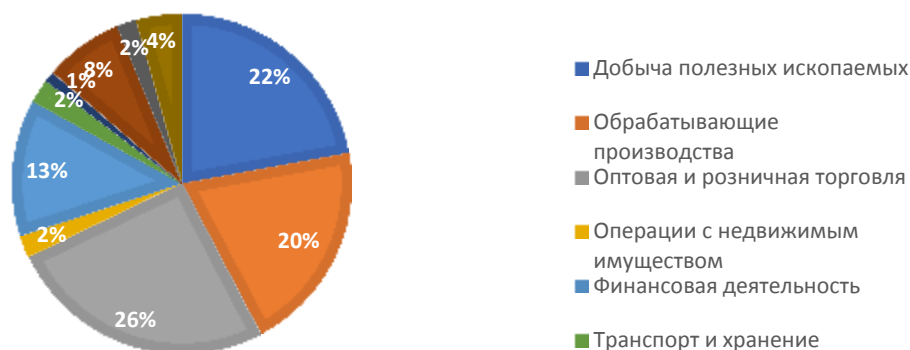
Показатель	2016	2017	2018	2019	2020
Приток инвестиций	19	23	8,8	28,9	1,4
Отток инвестиций	15,4	0,9	23,1	17,6	47,8
Сальдо платежного баланса инвестиций	3,6	22,1	-14,3	11,3	-46,4
Абсолютное отклонение притока инвестиций	2,5	4	-14,2	20,1	-27,5
Относительное отклонение притока инвестиций, %	15	21	-61,7	228,4	-95,2
Абсолютное отклонение оттока инвестиций	1,3	-14,5	22,2	-5,5	30,2
Относительное отклонение оттока инвестиций, %	9	-94,2	2466,6	-23,8	171,6

Вышеприведенные показатели притока и оттока инвестиций, сальдо платежного баланса продемонстрированы на рисунке 2. Согласно приведенным данным, наблюдается интенсивное снижение притока и оттока инвестиций. Так, к 2020 году по сравнению с 2019 годом произошло снижение притока иностранных инвестиций на 27,5 млрд долл. США или на 95,2 %. Увеличение оттока инвестиционных средств к тому же периоду произошло на 30,2 млрд долл. США или на 171,6 %. Таким образом, сегодня привлекаемые иностранные

инвестиции в экономику РФ характеризуются негативной тенденцией развития.



Рисунок 2 – Динамика прямых иностранных инвестиций в России за 2016-2020 гг., млрд долл. США

Таким образом, в настоящее время привлечения иностранных инвестиций в российскую экономику претерпевает негативную тенденцию в связи с наблюдающимся снижением притока инвестиций и увеличением их оттока из России. Рассмотренная динамика позволяет заключить, что инвестиционная привлекательность РФ находится на низком уровне в силу определенных проблем, негативно отражающихся на привлечении иностранных инвестиций. Таким образом, современная экономика России остро нуждается в реформировании и преобразовании ключевых параметров посредством разработки и реализации соответствующих мероприятий, которые позволят повысить привлекательность страны для привлечения иностранных инвестиций.

Литература

1 Роль кредитной системы России в формировании внутреннего инвестиционного спроса: монография / Под ред. Абрамовой М.А. – М.: КноРус. – 214 с.

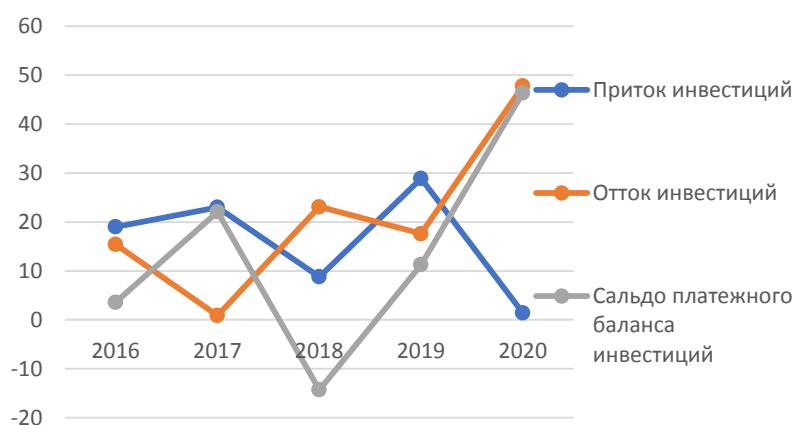
2 Игонина Л.Л. Анализ внутреннего инвестиционного спроса в российской экономике: индикаторы, факторы, тенденции // Экономический анализ: теория и практика. 2017. Т. 16. № 12 (471). С. 2270-2289.

3 Федеральный закон «Об иностранных инвестициях в Российской Федерации» от 09.07.1999 N 160-ФЗ. – URL: http://www.consultant.ru/document/cons_doc_LAW_16283/

4 Ахметов К.В. Иностранные инвестиции в современной экономике России // Актуальные проблемы развития хозяйствующих субъектов, территорий и систем регионального и муниципального управления. – 2019. – № 2. – С. 59-66.

5 Игоница Л.Л., Батори Г.А. Инвестиционная привлекательность российской экономики: факторы влияния / Экономика России: реалии и перспективы развития. Материалы Международной научной конференции молодых ученых и преподавателей вузов. Составители: Ю.И. Сигидов, Н.С. Власова, Г.Н. Ясменко, В.В. Башкатов. 2018. С. 342-351.

6 Официальный сайт Федеральной службы государственной статистики. – URL: https://gks.ru/bgd/regl/b19_56/Main.htm (дата обращения: 23.04.2021).

7 Официальный сайт Центрального банка России. – URL: https://cbr.ru/statistics/macro_itm/svs/ (дата обращения: 23.04.2021).

УДК 338

*Дроздова Я. В., Жорник В.А., Качанова А.Р.,
студентки 4 курса
Краснодарский филиал Финансового университета
при Правительстве Российской Федерации
г. Краснодар, Россия
e-mail: yana-drozdova-1998@mail.ru*

*Научный руководитель:
Тимошенко Н.В.,
Краснодарский филиал Финансового университета
при Правительстве Российской Федерации
г. Краснодар, Россия
e-mail: nvtimoshenko@fa.ru*

НАЛОГОВЫЕ ДОХОДЫ СУБЪЕКТОВ РФ – ФАКТОРЫ ФОРМИРОВАНИЯ И СПОСОБЫ ПОВЫШЕНИЯ

Аннотация. В данной статье рассмотрена сущность налоговых доходов, факторы их формирования, резервы и способы повышения. Перечислены проблемы формирования налоговых доходов и современные способы их решения. Проанализированы изменения налоговых доходов за последние три года, сделан вывод о том, что способы повышения налоговых доходов, предпринятые на основании современных подходов, в том числе с использованием IT-технологий

положительно влияют на динамику поступлений и удерживают поступления в бюджет при возникновении внешних угроз.

Ключевые слова: бюджет, налоговые доходы, консолидированный бюджет, налоговая политика.

*Drozdova Ya.V. Zhornik V.A., Kachanova A.R.,
students, 4 courses
Krasnodarskiy filial Finansovogo universiteta pri Pravitel'stve Rossiyskoy Federatsii
g. Krasnodar, Russia
e-mail: yana-drozdova-1998@mail.ru*

*Научный руководитель:
Timoshenko N.V.,
Krasnodarskiy filial Finansovogo universiteta pri Pravitel'stve Rossiyskoy Federatsii
g. Krasnodar, Russia
e-mail: nvtimoshenko@fa.ru*

Abstract. This article examines the essence of tax revenues, the factors of their formation, reserves and ways to increase. The problems of formation of tax revenues and modern methods of their solution are listed. Changes in tax revenues over the past three years have been analyzed, and it has been concluded that ways to increase tax revenues, taken on the basis of modern approaches, including the use of IT technologies, have a positive effect on the dynamics of revenues and keep budget revenues in the event of external threats.

Keywords: budget, tax revenues, consolidated budget, tax policy.

Доходы бюджета субъекта федерации являются материальной базой и основой для покрытия государственных, региональных и муниципальных потребностей в разрезе средств для исполнения всех возложенных на федеральный субъект, местные муниципалитеты и государство функций.

Актуальность темы обуславливается тем, что доходная часть бюджета оказывает значительное влияние на хозяйственную активность субъектов, компаний и домохозяйств, существующих внутри субъекта федерации, а также способы повышения налоговых доходов бюджета субъекта федерации напрямую оказывают влияние на бюджет страны.

Целью данного исследования является сбор статистической информации в разрезе налоговых доходов бюджета субъекта РФ, проведение анализа собранной информации и обобщение

теоретического материала в комплексе со статистическим материалом.

Под налоговыми доходами понимаются все предусмотренные налоговым законодательством налоги, сборы, регулярные платежи, а также штрафы и пени за неуплату, представляющие собой безвозмездные общеобязательные платежи в соответствующий бюджет.

Существует ряд проблем, оказывающих формальное влияние на формирование налоговых доходов бюджета каждого субъекта Российской Федерации:

- сформировавшаяся в современном мире тенденция «недоверия» и «уклонения» граждан от уплаты налогов в бюджет;
- отсутствие четко обозначенной классификации, системы признаков и критериев разделения налоговых доходов бюджета субъекта;
- «жесткие» рамки в условиях экономического спада, вследствие которых у значительной доли предпринимателей нет финансовой возможности в полной мере исполнять налоговые обязательства, возложенные на них.

Для решения вышеперечисленных проблем необходимо:

- достижение «прозрачности» бюджетов, расходов, доходов бюджетов, источников финансирования дефицитов бюджетов на микро- и макроуровнях, рационализация статей расходов;
- решение проблем бюджета регионального и местного уровней путем улучшения программно-целевых методов налогового регулирования;
- налаживание межбюджетных отношений на всех уровнях налоговых отношений и развитие системы налогообложения местного уровня, уровня субъектов федерации (регионального уровня) и государственного уровня и усиление ее устойчивости.

На примере Краснодарского края (таблица 1) рассмотрена статистика начислений и поступлений налогов, сборов и иных обязательных поступлений, согласно данным официального сайта Налоговой службы.

Анализируя приведенные ниже показатели, можно сказать, что по большинству групп налогов наблюдается отрицательная динамика. В 2019 году относительно 2018 года, например, налоги и сборы, взимаемые за пользование природными ресурсами, уменьшились на

23 %. Налоги на прибыль и доходы увеличились на 24 %, а на товары и услуги – на 21 %. Сумма налоговых доходов, поступивших в бюджет в результате уплаты государственных пошлин, снизились на 8 %, а сумма налоговых доходов, поступивших в бюджет в результате уплаты налогов на имущество, снизилась на 1,5 %.

Таблица 1 – Налоговые поступления в консолидированный бюджет Краснодарского края за 2017-2019 гг., млн руб

Группа налогов	Поступило налогов, сборов, иных обязательных платежей			Абсолютное отклонение, млн. руб		Относительное отклонение, %	
	2017 г.	2018 г.	2019 г.	2019 г. от 2017 г.	2019 г. от 2018 г.	2019 г. к 2017 г.	2019 г. к 2018 г.
Всего налоговые доходы, в том числе	296894	316239	366573	69679	50334	123,47	115,92
- на прибыль и доходы	137776	146711	182014	44238	35303	132,11	124,01
- на товары, работы и услуги, реализуемые на территории России	24541	24713	30046	5505	5333	122,43	121,58
- на имущество	49198	58750	57908	8842	8710	117,71	98,57
- сборы и платежи, взимаемые за пользование природными ресурсами	161	161	123	-38	-38317	76,14	76,18
- государственные пошлины	850	923	852	2	-71	100,27	92,27

Причинами снижения в 2019 году поступлений в доходную часть бюджета региона послужили такие факторы, как: эпидемиологическая ситуация в регионе и стране в целом, повлиявшая на все сферы деятельности хозяйствующих субъектов.

Налоговые доходы Краснодарского края состоят из налоговых платежей, поступающих в бюджет от уплаты налогов на прибыль и доходы, налогов на имущество, государственных пошлин и платежей за пользование природными ресурсами.

На рисунке 1 представлена структура поступлений налоговых доходов по основным группам.



Рисунок 1 – Структура налоговых поступлений в бюджет Краснодарского края в 2019 г.

В соответствии с приоритетными задачами Налоговой службой предприняты следующие меры:

1. Внедрен налог («Налог на Гугл»), обязательный к уплате иностранными организациями, при оказании ими услуг в электронной форме.

2. Отменены обязанности по предоставлению налоговых деклараций по транспортному налогу, разработан алгоритм электронной регистрации индивидуальных предпринимателей и организаций. Мера направлена на повышение эффективности контроля за полнотой уплаты налога, призвана снизить административную нагрузку в виде избыточной налоговой отчетности.

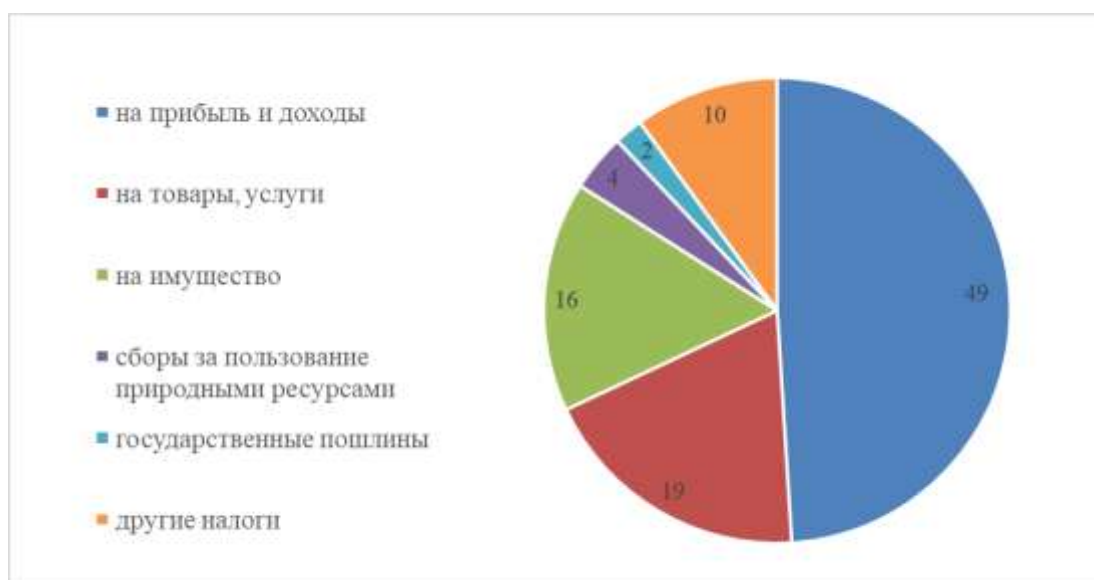
3. Введена современная автоматизированная система - Налог 3. Система позволяет оперативно обрабатывать данные, предоставляет статистическую информацию, что значительно оптимизирует и упрощает процесс налогообложения граждан Российской Федерации, резидентов и нерезидентов.

Таким образом, можно сделать вывод, что важной составляющей налоговой политики государства, регионов и местных налоговых органов является поддержание эффективности налоговой политики, снижение нагрузки на плательщиков, автоматизация процессов с применением современных компьютерных технологий. Последние тенденции современного мира также предполагают все большее внедрение современных IT технологий, таких как, например,

автоматизированная система Налог-3, введение обязательного платежа «Налог на гугл», а также упрощение административной нагрузки на плательщиков показывает практика последних трех лет (на примере Краснодарского края) – внедрение технологий оказывает положительный результат на динамику поступлений в бюджет.

Литература

1 Федеральный закон Российской Федерации «О внесении изменений во вторую часть Налогового Кодекса и в части первую и вторую Налогового кодекса Российской Федерации и отдельные законодательные акты о налогах и сборах» от 15.04.2019 №63-ФЗ. Режим доступа: http://www.consultant.ru/document/cons_doc_LAW_322492/30b3f8c55f65557c253227a65b908cc075ce114a/

2 Иголина Л.Л. Бюджетно-налоговая децентрализация в системе управления общественными финансами // Дайджест-финансы. 2016. № 1 (237). С. 2-13.

3 Гончаренко Л. И. – Налогообложение физических лиц. Учебник для академического бакалавриата – М.: Издательство Юрайт.– 2019. – 363 с.

4 Региональные и муниципальные финансы: учебник и практикум / Иголина Л.Л., Берлин С.И., Болдырева Л.В., Мамонова И.В., Радченко М.В., Рошкетев С.А., Солонина С.В., Чулков А.С. / Под ред. Л.Л. Иголиной. - М.: Юрайт. - 2018. - Сер. 61 Бакалавр и магистр. Академический курс (1-е изд.) – 480 с.

5 Финансы: учебное пособие / Л.Л. Иголина, М.В. Радченко, Э.В. Соболев, Н.В. Тимошенко; под ред. Л.Л. Иголиной. – М.: РУСАЙНС, 2019. – 298 с.

6 Официальный сайт Федеральной налоговой службы РФ. Режим доступа: <https://www.nalog.ru>

7 Официальный сайт Федеральной службы государственной статистики Российской Федерации. Режим доступа: <https://rosstat.gov.ru/>

Дудина А.С., Пилипенко Е.Р., Шалдашвили К.Н.,

студентки 2 курса,

Краснодарский филиал Финансового университета при правительстве Российской Федерации,

г. Краснодар, Россия

e-mail: dudina.anzhela2@mail.ru

Научный руководитель:

Тимошенко Н.В.,

доцент, к.э.н.

Краснодарский филиал Финансового университета при правительстве Российской Федерации,

г. Краснодар, Россия

e-mail: nvtimoshenko@fa.ru

АНАЛИЗ САМЫХ ДОРОГИХ И ДЕШЁВЫХ МИРОВЫХ ВАЛЮТ

Аннотация. В данной статье рассматриваются особенности валютного рынка РФ, факторы валютного рынка РФ, рейтинги валютного рынка РФ.

Ключевые слова: валютный курс, факторы валютного рынка, дешевая валюта, дорогая валюта, рейтинг валют.

Dudina A.S., Pilipenko E., Shaldashvili K.N.,

2nd year students,

Krasnodar Branch of the Financial University under the Government of the Russian Federation,

Krasnodar, Russia

e-mail: dudina.anzhela2@mail.ru

Scientific Adviser:

Timoshenko N.V.,

Associate Professor

Krasnodar Branch of the Financial University under the Government of the Russian Federation,

Krasnodar, Russia

e-mail: nvtimoshenko@fa.ru

ANALYSIS OF THE WORLD'S MOST EXPENSIVE AND CHEAPEST CURRENCIES

Abstract. This article discusses the features of the Russian foreign exchange market, the factors of the Russian foreign exchange market, and the ratings of the Russian foreign exchange market.

Keywords: exchange rate, foreign exchange market factors, cheap currency, expensive currency, currency rating.

Международная торговля значительно отличается от национальной торговли. Главное отличие заключается в том, что в ней используются разные валюты. Процесс международной торговли подразумевает под собой обмен валютами между разными странами. Если обмен не состоится, то ни экспорт, ни импорт не будут возможны. Для обмена национальных валют был создан международный валютный рынок [4].

Величина, показывающая какое количество единиц отечественной валюты можно получить в обмен на единицу иностранной валюты, именуется обменным курсом. А обратной величиной считается девизный курс. Оба этих курса устанавливаются на рынке валюты. Известно, что любой рынок функционирует по законам спроса и предложения. Денежный рынок не является исключением. Отсюда следует, что чем дешевле та или иная валюта на рынке, тем дешевле будет обходиться экспорт товаров, что иллюстрируется отрицательным наклоном кривой спроса. Спрос и предложение национальной валюты зависят, так же от необходимости оплаты импорта. Импортёр заинтересован в том, чтобы получить прибыль в национальной валюте. И чем дороже валюта данной страны, тем большую прибыль принесет импорт [1].

На формирование валютного курса имеет влияние довольно большое число различных факторов. Одним из главных факторов считается торговый баланс - соотношение экспорта и импорта. Когда экспорт превышает импорт, то считается, что торговый баланс положительный. В таком случае в стране наблюдается устойчивый приток иностранной валюты. Это ведет к тому, что растет цена на национальную валюту и ее обменный курс начинает повышаться. А в ситуации обратной (торговый баланс отрицательный), имеются случаи преобладания импорта над экспортом.

Некоторые экономисты считают, что валютный курс представляет собой абстрактную величину, которая отражает ситуацию равновесия между экспортом и импортом. Так же, стоит помнить, что на валютный курс оказывает большое влияние платежный баланс. А он, в свою очередь, определяется движением капитала, то есть поступлением платежей в определенную страну и из нее. В определении валютного курса большую роль играют изменения процентных ставок. Ставки, устанавливаемые Центральным Банком, выдавая денежные займы коммерческим банкам, ставки, которые применяются коммерческими банками в

расчетах между собой. А так же процентные ставки, под которые выдаются кредиты физическим и юридическим лицам, и принимаются депозиты коммерческими банками. Все эти и другие ставки оказывают значительное влияние на определение валютного курса. Страны, в которых установлены ставки с высоким процентом, способны на привлечение зарубежной валюты. Такая ситуация ведет к изменению курса в этих странах по отношению к другим иностранным валютам [2].

На валютный курс, в том числе влияет инфляция. Обесценивание денег означает падение спроса на национальную валюту. Кроме вышеперечисленных внутренних факторов существенное воздействие на валютный курс оказывает международная торговля.

Ценность валют меняется под влиянием экономических и политических причин, и на смену одним лидерам приходят другие. Таким образом, список валют можно поделить на две категории: «дорогие» и «дешевые» валюты. К «дорогим» валютам относятся валюты процветающих стран, их валюты держат первенство среди других валют, они являются самыми дорогими и стабильными. А к «дешевым» валютам относятся валюты, страны которых находятся в большом кризисе, их валюты являются самыми дешевыми и невостребованными [3].

Рассмотрим валюты, которые на сегодняшний день являются самыми «дорогими» (таблица 1) [5].

Таблица 1 - Четыре валюты, которые на сегодняшний день являются самыми дорогими

Код	Название валюты	Курс к руб.
414 KWD	Кувейтский динар (за 1)	248,864
48 BHD	Бахрейнский динар (за 1)	198,827
512 OMR	Оманский риал (за 1)	194,949
400 JOD	Иорданский динар (за 1)	105,723

Итак, как мы можем заметить, первое место занимает Кувейтский динар, который стоит 248,864 рублей (3,32 Доллара США). Это самая дорогая денежная единица по отношению к рублю и доллару США. Сильной стороной Кувейтского динара являются большие запасы нефти, эта страна является главным экспортером сырой нефти и нефтепродуктов в мире, их доходы от продажи нефти

составляют 80% ВВП Кувейта. Граждане Кувейта не платят налоги, так как им позволяют высокие экономические показатели, в стране очень маленький показатель безработных.

Второе место занимает Бахрейнский динар, стоимость которого составляет 198,827 рублей (2,65 Доллара США). Как и Кувейт, Бахрейн зарабатывает деньги на продаже углеводородов. Население Бахрейна составляет чуть более миллиона человек. Бахрейнский динар привязан к доллару, но его обменный курс по отношению к валюте США не меняется в течение 14 лет.

Третье место - Оманский риал, его стоимость 194,949 рублей (2,60 Доллара США). Основной причиной стабильности экономики Омана является его выгодное географическое положение. Расположенный на Аравийском полуострове, штат является центром пересечения торговых путей всего Ближнего Востока. Оманский риал привязан к валюте США. Государственная валюта имеет очень высокую покупательную способность.

Далее идет Иорданский Динар, он стоит 105,723 рублей (1,41 Доллар США). Иордания не входит в список самых стабильных и экономически развитых стран, и у нее нет крупных залежей углеводородов. Несмотря на это, иорданский динар входил в десятку самых дорогих денежных единиц в мире.

Теперь давайте рассмотрим самые «дешевые» валюты на сегодняшний день (таблица 2) [6].

Таблица 2 - Четыре валюты, которые на сегодняшний день являются самыми дешевыми

Код	Название валюты	Курс, к руб.
356 INR	Индийская рупия (за 10)	10,0429
156 CNY	Китайский юань (за 1)	11,5569
986 BRL	Бразильский реал (за 1)	13,7874
51 AMD	Армянский драм (за 100)	14,4022

Индийская рупия стоит всего 10,0429 рублей (0,13 Доллара США). Является денежной единицей Индии и контролируется Резервным банком Индии. Индийская рупия привязана к доллару США с 1966 года и торгуется на основе «управляемого плавающего курса», что означает, что курс определяется рынком, но в некоторой степени защищен от волатильности за счет покупок и продаж, проводимых Резервным банком Индии. Пандемия коронавирусной

инфекции негативно сказалась на экономике страны и поскольку Индия является одним из крупнейших импортеров нефти, то вследствие разрывов партнерских цепочек, проблем в транспортной отрасли и падения производства мировой спрос на нефть значительно сократился.

Китайский юань так же занимает строчки самых дешевых валют, его стоимость составляет 11,5569 рублей (0,15 Доллара США). Экономика Китая преодолела пандемию коронавируса. По мере оживления производства укрепилась и национальная валюта, а это может продвинуть юань на международный уровень. Китайский юань за последние месяцы резко вырос по отношению к американскому доллару и другим валютам.

Бразильский реал стоит 13,7874 рублей (0,18 Доллара США). Падение реала, в частности, произошло из-за внутренних факторов - выборов президента страны. Также, бразильский реал упал в связи с появлением более слабых, нежели ожидалось, показателей инфляции в США. Однако Бразилия относится к странам с нулевым риском валютного кризиса.

Армянский драм так же входит в списки дешевых валют, его стоимость 14,4022 рублей (0,19 Доллара США). Основная причина обесценивания армянского драма - в резком сокращении поступлений иностранной валюты на наш рынок, что, в свою очередь, произошло из-за сокращения объемов экспорта

Таким образом, мы рассмотрели валютные курсы стран, находящихся в состоянии кризиса и в состоянии процветания. Выделив, самые дорогие и самые дешевые валюты, мы смогли проанализировать и сравнить валюты мира по стоимости в отношении российского рубля, а так же проанализировать состояние экономики в этих странах. Валютный курс всегда меняется в своих показателях, поэтому с течением времени эти места могут занять и другие валюты.

Литература

1. Артемов Н. М. Валютные рынки / Н.М. Артемов. М.: Профобразование, 2016. 323 с.
2. Ручкина Г. Ф. Валютное право. Учебник и практикум для вузов. М.: Юрайт, 2020. 232 с.
3. Симионов Ю. Ф. Валютные отношения. Учебное пособие / Ю.Ф. Симионов, Б.П. Носко. М.: Феникс, 2017. 320 с.

4. Чебану А.И., Тимошенко Н.В. Место России в системе международных отношений: текущее состояние и перспективы развития. В книге: Эффективное государственное и муниципальное управление как фактор социально-экономического развития территорий. Сборник материалов Всероссийской научно-практической конференции студентов, аспирантов, молодых ученых. Севастополь, 2020. с. 266.

5. Министерство финансов Российской Федерации
<https://www.minfin.ru/ru>

6. Банк России: Центральный банк Российской Федерации
<https://www.cbr.ru>

УДК 338.2

*Лебедева Е.И., Серебренникова Д.А.,
студенты 2 курса
Краснодарский филиал
Финансового университета при Правительстве РФ,
г. Краснодар, Россия
e-mail: ekaterina.01.01@mail.ru
e-mail: Serebrennikovad29@gmail.com*

*Научный руководитель:
Адаменко А.А.,
профессор, д.э.н.
Краснодарский филиал
Финансового университета при Правительстве РФ
г. Краснодар, Россия
e-mail: adam83@mail.ru*

ПЕРСПЕКТИВЫ ЦИФРОВОЙ ТРАНСФОРМАЦИИ В РОССИИ

Аннотация. В данной статье изучены перспективы цифровой трансформации в России. Рассмотрены проблемы внедрения цифровизации государственного управления, которые могут ограничиться лишь некоторым изменением в процессе деятельности органов власти.

Ключевые слова: цифровая культура, цифровая зрелость, цифровая трансформация, бизнес - модель, технологическая модернизация.

*Lebedeva E.I., Serebrennikova D.A.,
students, 2 courses
Krasnodar branch
Financial University under the Government of the Russian Federation,
Krasnodar, Russia*

e-mail: ekaterina.01.01@mail.ru
e-mail: Serebrennikovad29@gmail.com

Scientific adviser:
Adamenko A.A.,
Professor, Doctor of Economics
Krasnodar branch
Financial University under the Government of the Russian Federation
Krasnodar, Russia
e-mail: adam83@mail.ru

PROSPECTS FOR DIGITAL TRANSFORMATION IN RUSSIA

Abstract. This article examines the prospects for digital transformation in Russia. The problems of introducing digitalization of public administration are considered, which can be limited to only some changes in the process of activity of the authorities.

Keywords: digital culture, digital maturity, digital transformation, business model, technological modernization.

В России цифровая трансформация началась несколько позже, чем на Западе, тем не менее, прогресс в нашей стране не стоит на месте, особенно в области информационных технологий. Россия обладает исключительным опытом и талантами в области разработки программного обеспечения и автоматизации, которые могут ускорить темпы оцифровки и занять лидирующие позиции в мире во всех областях. Россия успешно конкурирует с глобальными игроками на внутреннем и международном рынках, создавая инфраструктурные инновации начиная от социальных сетей и до беспилотных автомобилей, затрагивая всю экономику страны.

Цифровая трансформация экономики – это возможность совершить качественный скачок, использовать в интересах российского государства и бизнеса происходящие радикальные изменения в мировом разделении труда. Риски также велики, поэтому глубокий и всесторонний анализ новых возможностей и перспектив является одним из ключевых векторов приложения сил российских национальных программ цифровых изменений.

Появление цифровой трансформации в отраслях экономики представлены на рисунке 1.



Рисунок 1 – Проявление цифровой трансформации в отдельных секторах экономики

В настоящее время люди, оборудование, бизнес и образование тесно связаны в форме единого цифрового пространства. Оцифровка открывает широкие возможности для новых моделей принятия решений и предоставляет населению социальные услуги и экономическую активность. Общество всегда было основой бизнес-моделей, а также постоянно меняющейся мировой экономики в контексте развития. Возможности оцифровки предоставляют данные, которые помогают принимать правильные решения и создают предпосылки для обеспечения национального и глобального конкурентного преимущества между странами и предприятиями.

Но если данные не являются ценными и имеют определённые преимущества, тогда не все важно, что требует от страны разработки таких систем, как системы обработки и анализа, модели связи и прогнозирования.

Основной и приоритетной задачей оцифровки экономики является создание инфраструктуры, необходимой для цифровизации, а именно необходимо:

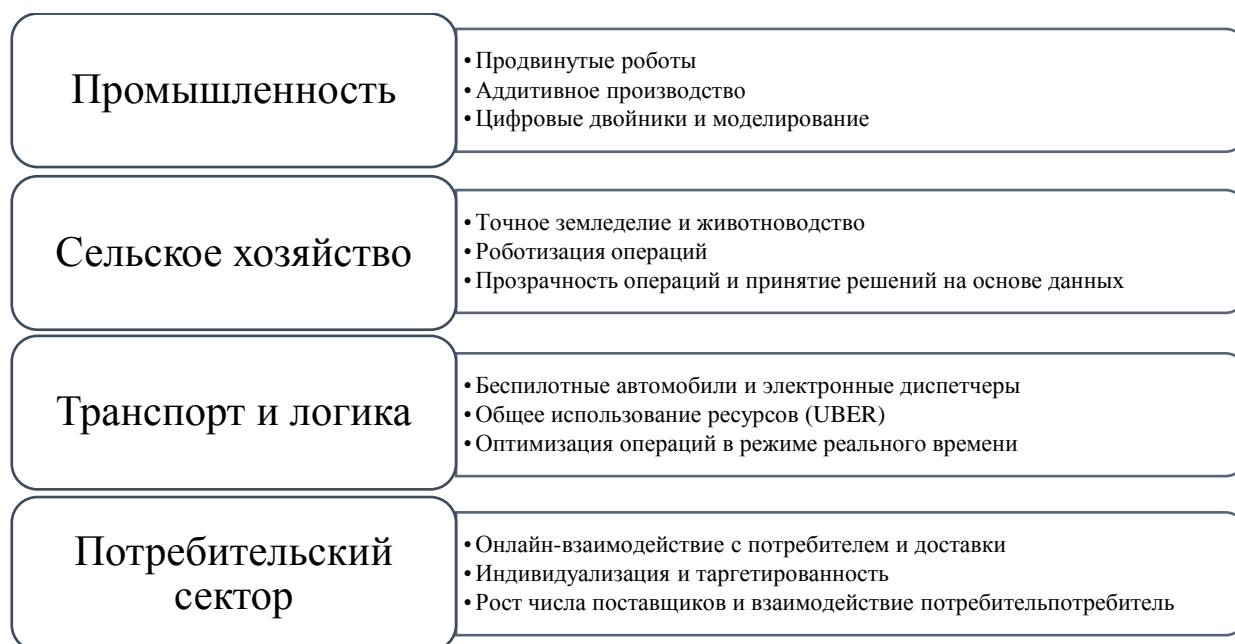
1) обеспечить глобальные и легко доступные подключения к широкополосным сетям интернета. Вскоре инновации и Интернет заставят работать большинство людей во всём мире. К таким нововведениям относятся различные и портативные устройства, медицинские устройства, промышленные датчики и даже современная одежда. Все эти устройства предназначены для обмена

большими объёмами информации, которая полностью изменит жизнь человека;

2) цифровые бизнес-платформы являются одним из ключевых элементов новой экономики. Российской Федерации прежде всего необходимо больше инвестировать в отечественные цифровые платформы. Цифровое развитие должно быть включено во все планы и планы социально-экономического развития. Частным компаниям, участвующим в разработке цифровых платформ, необходим лёгкий доступ к кредитам, субсидиям, налогам и другим финансовым стимулам;

3) инфраструктура хранения. Учитывая количество устройств, подключённых к цифровому пространству, и общую цифровизацию экономики, объем данных растёт в геометрической прогрессии. В этом отношении более инновационные решения играют все более важную роль в безопасном и надёжном хранении «больших данных» в долгосрочной перспективе;

4) методы работы с «большими данными». Снижение затрат на производительность ИТ, чтобы облегчить масштабную трансформацию бизнеса на цифровой платформе. Решения в этой области предоставляют МСП конкурентное преимущество и устраняют препятствия для выхода на рынок информационных услуг;

5) формирование цифрового пространства доверия. Пространство, где не страшно оставлять свои данные, вызывает доверие людей, а это означает, что в таком пространстве будет больше информации.

Таким образом, на данном этапе развития, государство может обеспечить надёжное цифровое пространство в сети интернет, в котором будут храниться данные для улучшения работы компаний и страны в целом.

Для развития России на сегодняшний день переход к цифровой экономике является одним из ключевых приоритетов, поскольку именно уровень оцифровки определит конкурентоспособность страны в новом технологическом порядке. Следовательно, для того чтобы Российская Федерация вышла на новый уровень экономического развития и социальной сферы, нашей стране необходимо самостоятельно разрабатывать передовые технологические и научные решения. Необходимо развивать страну в тех сферах, в которых аккумулируется мощный технологический потенциал будущего, а это цифровые технологии и другие

комплексные вызовы, которые сегодня определяют картину во всех сферах жизни. Для этого Президент Российской Федерации подписал и утвердил документ, который направлен на развитие цифровой экономики в России. В 2017 г. он утвердил Программу, в которой полностью учитываются, а также дополняются цели и задачи, реализованные в прогнозе развития цифровой экономики.

Для достижения максимального воздействия России необходимо создать условия для разработки новой технологической архитектуры, установления правил, способствующих конкуренции и выходу на рынок, а также определения навыков, позволяющих сотрудникам извлекать выгоду из цифровой экономики. А цифровые технологии могут, в свою очередь, ускорить темпы развития страны.

Однако на сегодняшний день ряд мер, предпринятых руководством страны, не дал существенных результатов. Основная причина отсутствия инновационного прогресса – это отсутствие механизмов стимулирования, способствующих развитию инновационной деятельности хозяйствующих субъектов.

Между международными высокотехнологичными компаниями и российскими высокотехнологичными компаниям на мировом рынке есть отличительная черта, которая определяется механизмом применения гибких организационных форм к инновационным решениям. Поэтому в Российской Федерации должны применяться самые передовые технологии.

В 2020-2021 гг. в России появились такие тренды цифровой трансформации компаний, как:

1) появление и развитие цифровых платформ в отдельных отраслях (например, в транспорте и логике и финансовых услугах) создают новые возможности и угрозы для развития бизнеса;

2) трансформация клиентского опыта, автоматизация и следующий шаг к переходу к модели управления на основе данных и ускорение внедрения цифровых технологий: большие данные и продвинутая аналитика, роботизация процессов (RPA), интернет вещей и технологии ИИ;

3) преодоление «двойного вызова» для кадровой политики компаний: острый дефицит сотрудников и компетенций для новых рабочих мест и автоматизация и потребность в сокращении традиционных. Адаптация к новым форматам работы и моделям развития компетенций;

4) ускорение перехода к новому поколению цифровой инфраструктуры компаний: гибкая, открытая, на базе облачных решений, интеграция данных (бизнес-приложения как инфраструктура для цифровых решений, практики);

5) расширение возможностей для финансирования проектов по цифровой трансформации для компаний «потребителей» и поставщиков решений по линии государственных программ поддержки.

Таким образом, Российская Федерация развивается в технологической и в научной сферах, вводит новые модели цифровой экономике и обеспечивает помощь компаниям, внедряя их в работу. Сейчас компаниям России можно использовать малое количество рабочей силы, ведь всё делают роботы и машины. Конечно, всё это недостаточно для выхода страны на уровень конкурентоспособных развитых стран. Следовательно, для повышения качества необходимы методы, позволяющие человеку точно оценивать текущее состояние рынков и отраслей в России, а также прогнозировать их эффективное развитие и обеспечивать быстрое реагирование на изменения на национальных рынках и во всем мире. Оцифровка затрагивает все основные рынки, которые существуют в настоящее время, а также способствуют новым рынкам, большинство из которых в онлайн режиме. Россия ориентируется на те рынки, которые позволяют создавать отрасли с новым технологическим укладом, важные с точки зрения обеспечения национальной безопасности и высокого уровня жизни граждан.

Цифровая экономика – это высокоэффективная система экономических отношений, обеспечивающая потребление всех процессов и технологий обработки, а также анализа данных. Интернет, искусственный интеллект, машинное обучение, электронные физические системы, виртуальная реальность и так далее – это инструменты, которые помогают оцифровывать и интегрировать все потоки данных для создания информационного общества.

Основная задача, решение которой может восстановить производство, это не только заложить фундамент для внедрения будущих инноваций, но и обеспечить быстрое развитие Российской Федерации, которая в настоящее время догоняет развитые страны Запада. Создание платформы для управления цифровой экономикой является одной из важнейших прерогатив.

Литература

1. Аналитический центр при Правительстве Российской Федерации // ac.gov.ru [Электронный ресурс]. URL: <https://ac.gov.ru/news/page/> (дата обращения: 07.05.2021)
2. KMDA – цифровой консалтинг // komanda-a.pro [Электронный ресурс]. URL: https://komanda-a.pro/projects/dtr_2020 (дата обращения: 07.05.2021)
3. Министерство цифрового развития, связи и массовых коммуникаций Российской Федерации // digital.gov.ru [Электронный ресурс]. URL: <https://digital.gov.ru/ru/activity/> (дата обращения: 08.05.2021)
4. Wonderware – ваш партнер в цифровой трансформации // www.wonderware.ru [Электронный ресурс]. URL: <https://www.wonderware.ru/> (дата обращения: 08.05.2021)

*Лейцина А.В.,
студент 5 курса
Краснодарский университет МВД России
г. Краснодар, Россия
email: annaleicina@gmail.com*

*Научный руководитель:
Чиканова Е.С.,
кандидат экономических наук
доцент кафедры экономики
Краснодарский университет МВД России
г. Краснодар, Россия*

ОСНОВЫ ФУНКЦИОНИРОВАНИЯ СИСТЕМЫ ОБЕСПЕЧЕНИЯ ЗАЩИТЫ ИНФОРМАЦИИ, СОСТАВЛЯЮЩЕЙ БАНКОВСКУЮ ТАЙНУ В РОССИИ

Аннотация. В статье рассматриваются основные инструменты нормативно-правового регулирования охраны персональных данных, составляющих банковскую тайну, в целях обеспечения безопасности личности. Был описан порядок получения таких данных правоохранительными органами. Кроме того, поставлен вопрос целесообразности существующего порядка судебного санкционирования предоставления сведений кредитными организациями правоохранительным органам.

Ключевые слова: безопасность личности, государственная тайна, банковская тайна.

*Leitsina A.V.,
student, 5 courses
The Krasnodar university of the Ministry of Internal Affairs
Krasnodar, Russia
email: annaleicina@gmail.com*

*Chikanova E.S.,
Candidate of Economic Sciences, Associate
Professor of the Department of Economics, Accounting and Audit of the Krasnodar
University of the Ministry of Internal Affairs of Russia
Krasnodar, Russia
e-mail: echikanova@mail.ru*

FUNDAMENTALS OF THE FUNCTIONING OF THE SYSTEM FOR ENSURING THE PROTECTION OF INFORMATION CONSTITUTING BANK SECRECY IN RUSSIA

Abstract. The article discusses the main tools of regulatory regulation of the protection of personal data that constitute bank secrecy in order to ensure the security of the individual. The procedure for obtaining such data by law enforcement agencies was described. In addition, the question of the expediency of the existing procedure for judicial authorization of the provision of information by credit organizations to law enforcement agencies is raised.

Keywords: personal security, state secret, bank secret.

Нарушения в режиме обеспечения банковской тайны на внутреннем рынке банковских услуг связаны в первую очередь с нарушением субъектами рынка порядка охраны и использования аккумулируемых ими в целях ведения профессиональной деятельности сведений.

В соответствии с Федеральным законом «О персональных данных»¹, кредитные организации признаются операторами персональных данных (далее по тексту – операторы). Данный правовой статус определяет, что кредитные организации обязаны принимать необходимые правовые, организационные и технические меры или обеспечивать их принятие для защиты собираемых ими персональных данных от неправомерного или случайного доступа, уничтожения, изменения, блокирования, копирования, предоставления, распространения персональных данных, а также от иных неправомерных действий в их отношении.

1 Федеральный закон "О персональных данных" от 27.07.2006 № 152-ФЗ

Данные сведения используются банками и кредитными организациями с целью регистрации в своей системе и проверки личности клиента, а также для оценки его финансового состояния. Для работы с персональными данными банкам, как и другим Операторам, необходимо получить письменное согласие клиента, которое последний предоставляется, как правило, при обращении в кредитную организацию. Согласие на обработку персональных данных представляет собой письменное разрешение клиента банку на получение, сбор, хранение и использование персональных сведений о себе.

При этом такой документ должен раскрывать все существенные пункты, перечень которых зависит непосредственно от кредитной организации, которой предоставляется такое согласие. Данные организации включают в документ полный перечень действий, который они планируют осуществлять с информацией клиента, а также конкретный или общий перечень субъектов, которым может быть в дальнейшем предоставлена такая информация. Речь идёт об использовании данных о клиентах в аналитических, рекламных и прочих целях с участием сторонних организаций, возможная передача сведений аффилированным компаниям, а также о возможности привлечения коллекторских агентств.

Оператор персональных данных может быть привлечён к ответственности за их утечку или некорректную работу с ними в форме административного штрафа размером до 75 тысяч рублей за каждое нарушение правил обработки.

Нужно учитывать, что ответственность может наступить не только за разглашение, но и за другие незаконные действия с личной информацией, например, её сбор.

Под незаконным сбором информации в данном случае понимается получение личных данных гражданина без его согласия на то. Незаконно собранная и в последующем использованная информация порождает более тяжкую ответственность, вплоть до привлечения по уголовной статье.

Согласно нормам действующего федерального законодательства, разглашением персональных данных могут считаться следующие действия Оператора:

- разглашение той или иной информации хотя бы одному лицу;

- опубликование ее в интернете или в средствах массовой информации;
- опубликование данных в газете;
- передача их другим лицам для последующего использования и др.

Органом, осуществляющим надзор за соответствием обработки персональных данных требованиям, указанным в законодательстве, является Роскомнадзор. Он уполномочен привлекать банковские организации к ответственности за нарушение режима банковской тайны в соответствии с Кодексом об административных правонарушениях Российской Федерации.

Предварительной проверкой информации о преступлениях, предусмотренных Уголовным кодексом Российской Федерации, а также дальнейшим расследованием и раскрытием преступлений занимаются правоохранительные органы, которые также могут выступать пользователями банковской тайны.

С 2013 года в России было ужесточено законодательство, касающееся конфиденциальной финансовой информации. Был введен порядок, согласно которому доступ к информации, составляющей банковскую тайну, может быть предоставлен только правоохранительным органам до возбуждения уголовного дела только на основании судебного решения. Для получения такого разрешения сотрудник оперативного подразделения должен обратиться в суд с мотивированным постановлением на проведение оперативно-розыскного мероприятия. Судья обязан незамедлительно рассмотреть данное постановление и вынести решение, является ли обоснованным проведение сбора информации, составляющей банковскую тайну.

Только при наличии судебного решения банк обязан предоставить сотруднику оперативного подразделения необходимую ему информацию. Информация предоставляется в электронном или в печатном виде в течение 30 дней. При этом информация предоставляется по конкретному физическому или юридическому лицу, указанному в судебном решении.

Очевидно, что такая процедура значительно ограничивает возможности оперативных сотрудников по сбору достаточной для возбуждения уголовного дела информации в наиболее короткие сроки. Кроме того, распространены случаи, когда сотрудники банков находятся в сговоре с лицами, осуществляющими противоправную

деятельность, и сообщают им о поступлении запроса от правоохранительных органов на предоставление соответствующей информации. В результате, такие лица ожидают проведения в отношении них проверочных мероприятий и совершают действия, направленные на сокрытие следов преступления и (или) выведение денежных средств на другие (как правило, заграничные) счета.

Стоит, однако, уделить внимание тому обстоятельству, что данная процедура значительно снижает коррупционные риски, связанные с возможностью совершения оперативными сотрудниками действий в пользу различных криминальных группировок, конкурентов или родственников лица, информация о котором представляет интерес.

После возбуждения уголовного дела, кредитные организации обязаны выдавать справки по операциям и счетам юридических и физических лиц органам предварительного следствия – при наличии согласия руководителя следственного органа. Данные запросы подлежат безусловному исполнению. В случае непредставления, не полного или несвоевременного предоставления сведений, организация или её должностное лицо может быть привлечено к административной ответственности в соответствии с статьёй 19.7.КоАП РФ «Непредставление сведений (информации)».

Таким образом, мы также можем сделать вывод о том, что в российском законодательстве существуют значительные пробелы в регулировании банковской тайны. Стоит обратить внимание, что в современных условиях видится необходимым принятие положений, четко устанавливающих перечень информации, которая не может раскрываться в силу закона, даже при наличии согласия клиента на такое раскрытие в целях защиты прав и интересов других лиц. Поскольку законодательством Российской Федерации не предусмотрен порядок предоставления информации, составляющей банковскую тайну, сторонним организациям, представляется обоснованным установление соответствующего порядка в нормативных правовых актах на федеральном уровне.

Литература

1. Федеральный закон от 27.07.2006 № 152-ФЗ "О персональных данных" - Официальный сайт компании "Консультант

Плюс". – Режим доступа:
http://www.consultant.ru/document/cons_doc_LAW_61801/

2. Белая К.В. К вопросу о понятии и правовом регулировании банковской тайны // Скиф. 2019. №4 (32). URL: <https://cyberleninka.ru/article/N/k-voprosu-o-ponyatii-i-pravovom-regulirovanii-bankovskoy-tayny>

3. Гаянэ Юрьевна Атаян, Ольга Николаевна Амвросова Банковская тайна // Государственная служба и кадры. 2018. №2. URL: <https://cyberleninka.ru/article/N/bankovskaya-tayna-2>

4. Корнуков В.М., Неверова Н.В. Проблемы выемки предметов и документов и истребования сведений, содержащих банковскую тайну // Юридический вестник Самарского университета. 2017. №4. URL: <https://cyberleninka.ru/article/N/problemy-vyemki-predmetov-i-dokumentov-i-istrebovaniya-svedeniy-soderzhaschih-bankovskuyu-taynu>

5. Рощина Д.С., Афанасьева С.А. Правовое регулирование банковской тайны в Российской Федерации // Инновационная наука. 2017. №2-2. URL: <https://cyberleninka.ru/article/N/pravovoe-regulirovanie-bankovskoy-tayny-v-rossiyskoy-federatsii>.

УДК 330.352

*Леонова С.А.,
студент 2 курса
Финансовый университет при Правительстве РФ (Краснодарский филиал)
г. Краснодар, Россия
e-mail: 109082@mail.ru*

*Научный руководитель:
Иголина Л.Л.,
д.э.н., профессор
Финансовый университет при Правительстве РФ (Краснодарский филиал)
г. Краснодар, Россия
e-mail: LLIgonina@fa.ru*

НООНОМИКА КАК СПОСОБ ПРЕОДОЛЕНИЯ ЭКОНОМИЧЕСКОГО КРИЗИСА И ДОСТИЖЕНИЯ ЭКОНОМИЧЕСКОГО РОСТА

Аннотация. В статье рассматривается возможность перестройки экономики на новой технологической основе путем перехода к ноономике, неэкономической хозяйственной деятельности. Данная концепция подразумевает полное изменение принципов организации

общественной жизни, выход человечества на новый уровень развития.

Ключевые слова: новое индустриальное общество второго поколения, нономика, четвертая промышленная революции, экономика «знаний», технологический уклад.

*Leonova S.A.,
student, 2 courses
Financial University under the Government of the Russian Federation (Krasnodar branch)
Krasnodar, Russia
e-mail: 109082@mail.ru*

*Scientific Adviser:
Igonina L.L.,
Doctor of Economics, Professor,
Financial University under the Government of the Russian Federation (Krasnodar branch)
Krasnodar, Russia
e-mail: LLIgonina@fa.ru*

NOONOMICS AS A WAY TO OVERCOME THE ECONOMIC CRISIS AND ACHIEVE ECONOMIC GROWTH

Abstract. The article considers the possibility of restructuring the economy on a new technological basis by switching to noonomics, non-economic economic activity. This concept implies a complete change in the principles of the organization of public life, the emergence of humanity to a new level of development.

Keywords: the new industrial society of the second generation, noonomics, the fourth industrial revolution, the economy of "knowledge", the technological way of life.

Всемирная история насчитывает несколько стадий общественного развития, каждая из которых характеризуется внедрением чего-то нового. Человечество прошло каждую из них, прежде чем достигнуть тех высоких результатов, которые мы можем наблюдать сейчас. По мере развития человечества, меняются технологии, ценности. Кроме этого, должны меняться принципы организации хозяйственной жизни общества, ведь как бы ни были эффективны привычные всем методы, со временем они утрачивают свою значимость и актуальность.

В настоящее время уже назревает конфликт технологий, на развитие которого существенным образом повлияла пандемия COVID-19. В условиях самоизоляции, когда живое общение в

большинстве случаев было недоступно, большую значимость приобрели современные технологии. Все человечество за этот относительно небольшой период, значительно продвинулось по направлению инновационного развития. Сейчас можно наблюдать следующую картину: старые технологии уже не выдерживают конкуренции, но тем не менее их не стремятся резко выводить из использования, все происходит естественным образом, путем выхода из строя, банкротства предприятий и т.д.

Кроме конфликта технологий существует и проблема осознания людьми перехода на новый этап развития. Одни не хотят менять свою жизнь, другие же просто не готовы к грядущим переменам. Другими словами, человечество находится на том этапе, когда технологии стремительно развиваются, а общество пока не готово в полной мере их принять.

Современный мир стоит на пороге четвертой промышленной революции, которая существенным образом изменит организацию общества. С. Д. Бодруновым была представлена концепция нового индустриального общества второго поколения (НИО.2). Данная концепция подразумевает социально-экономическую трансформацию, направленную на улучшение уровня жизни людей. Переход к НИО.2 требует некоторого преобразования экономики, интеграции производства, науки и образования. Новая экономика будет основываться на таком факторе, как «знание», а не на материальных факторах [1].

В настоящее время Россия значительно уступает многим странам мира по уровню технологической развитости. Кроме того, уровень инвестирования в развитие технологий в нашей стране существенно ниже, чем в ряде зарубежных стран. Это вызвано нехваткой ресурсов и необходимостью расходования имеющихся средств на другие нужды. Особенно в условия экономического кризиса, когда расходы государства растут, а доходы сокращаются, объем инвестиций в разработку новых технологий серьезно снижается.

Глобальный индекс инноваций отражает уровень развития инноваций каждой страны. Составляющие данного показателя позволяют в полной мере оценить уровень инновационного развития каждой страны. Лидеры данного рейтинга представлены на таблице 1. В 2020 году Россия находится на 47 месте, существенно уступая ряду зарубежных государств. Следует заметить, что в прошлом году

наша страна занимала 46 место, ее ГИИ составил 35,6. За 2019-2020 гг. снижение в рейтинге было незначительным и положение России за предыдущий год практически не изменилось, несмотря на кризис [2].

Таблица 1 – Лидеры рейтинга стран по глобальному индексу инноваций (за 2020 год)

Рейтинг	Страна	Глобальный индекс инноваций (ГИИ)
1	Швейцария	66,1
2	Швеция	62,5
3	США	60,6
4	Великобритания	59,8
5	Нидерланды	58,8
6	Дания	57,5
7	Финляндия	57
8	Сингапур	56,6

Для того, чтобы занять одно из ведущих мест в рейтинге, необходимы огромные вложения, которые наша страна в настоящее время не может позволить.

С. Д. Бодрунов выдвинул гипотезу, суть которой заключается в существовании возможности перехода к новому технологическому укладу без существенных затрат [3].

Технологии нового уклада будут по большей степени основываться на знаниях, поэтому они имеют ряд преимуществ, так как знания могут использоваться многократно, не потребовав при этом дополнительных материальных затрат, кроме того, они обладают большей гибкостью и меньшей стоимостью, чем материальные ресурсы.

У России есть шанс выйти на уровень более развитых стран в инновационном и социально-экономическом развитии, выстроив экономику на новой технологической основе. Технологии следующего уклада в целом приведут к НИО.2, результатом развития которого станет переход к ноономике [4]. Суть данной теории заключается в таком способе организации хозяйственной жизни общества, при котором первостепенными становятся неэкономические потребности и характеристики человека [1].

На первое место выходят высокие технологии и самодействующее производство. Человек же выполняет только функции, связанные с уникальными духовными качествами людей:

способность к творческой деятельности, необходимость в духовном развитии и другие.

Особое отличие современного общества от эпохи ноономики состоит в том, что в первом случае материальное производство включает в себя отношения людей, а во втором – существует две обособленных сферы: человеческое общество и производство, основанное на использовании высоких технологий (рисунок 1) [1]. Человек в производственном процессе выполняет функции регулятора и контролера.



Рисунок 1 – Организация хозяйственной жизни в настоящее время и в эпоху ноономики [1]

Может возникнуть предположение, что переход к новой экономике подразумевает полную замену людей роботами. Однако, это ошибочное мнение, поскольку основа НИО.2 – это творческий человек. Роботы не способны мыслить творчески, в отличие от человека. Они действуют лишь по заданному им алгоритму и делают ровно то, что от них требуется. В связи с этим у общества возникнет острая потребность в творчески мыслящих людях, а для этого необходимо создавать условия для непрерывного процесса обучения и развития талантов людей. Об этом нужно думать уже в настоящее время, уделяя большее внимание развитию и преобразованию всей системы образования [3].

Рассматривая концепцию ноономики, следует оценить возможные последствия перехода к новому технологическому укладу. Рассмотрим их:

1. Потеря рабочих мест людьми, занимающихся однообразной работой. Всю рутинную работу будут выполнять роботы.

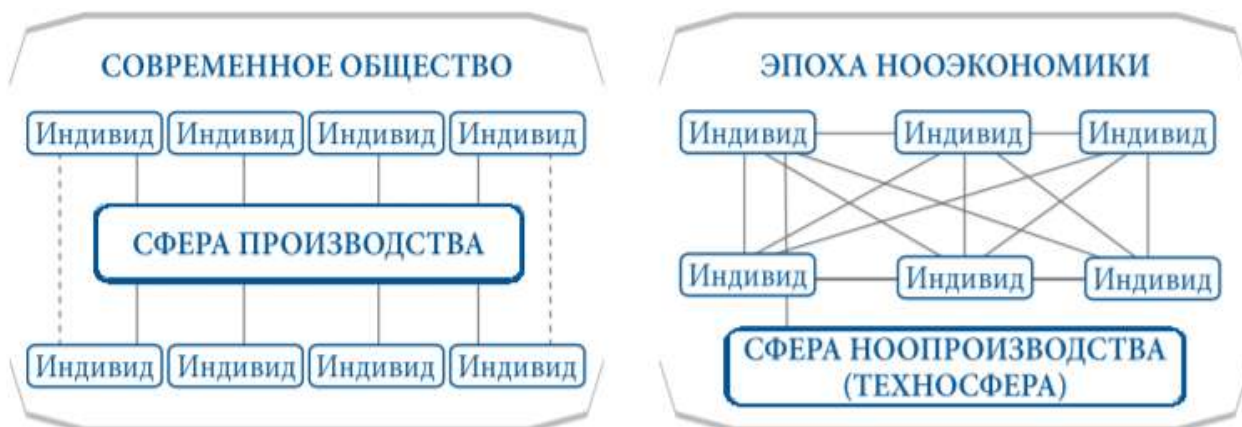
2. Разделение общества на две группы: творческие личности и обслуживающий персонал.

3. Расширение возможности для развития творческого потенциала людей из-за замещения рабочих, занятых в трудоемких сферах, роботами [5].

Таким образом, для того, чтобы выйти из фазы экономического спада, необходимо перестроить экономику на новой технологической основе. Но для этого следует пересмотреть взгляды на проведение экономической политики. Стоит заметить, что процесс перехода к ноономике достаточно сложный, он требует серьезных усилий и глобальной перестройки организации всей системы социально-экономических отношений. Любая революция сопровождается недовольством и непониманием со стороны тех, кто выступает против нее. При переходе к ноономике нужно готовиться к тому, что придется противостоять давно укоренившимся обычаям, правилам, нормам. В условиях кризиса, вызванного пандемией COVID-19, будет достаточно тяжело проводить различные преобразования, поскольку экономика очень уязвима и высока вероятность того, что кризисная ситуация может усугубиться.

Литература

1. Бодрунов С.Д. Ноономика: концептуальные основы новой парадигмы развития С. Д. Бодрунов // Journal of new economy. 2019. №1.

2. Global Innovation Index 2020// URL: <https://www.globalinnovationindex.org/>

3. Бодрунов С.Д. Переход к перспективному технологическому укладу: анализ с позиции концепций НИО. 2 и ноономики // ЭВР. 2018. №3 (57).

4. Бодрунов С.Д. Глобальные риски в пространстве пандемии: практика подтверждает теорию ноономики // ЭВР. 2020. №2 (64).

5. Глазьев С. Ю. Ноономика как стержень формирования нового технологического и мирохозяйственного укладов // Экономическое возрождение России. – 2020. – № 2. – С. 15–32

*Минкина Д.А., Степанова Г.Ю.,
студенты 3 курса
Финансовый университет при Правительстве РФ г. Краснодар, Россия
e-mail: darya.minkina@inbox.ru
e-mail: gstepanova837@gmail.com*

*Научный руководитель:
Игонина Л.Л.,
профессор, к.э.н.
Финансовый университет при Правительстве РФ
г. Краснодар, Россия
e-mail: lignonina@fa.ru*

ВАЛЮТНЫЕ РИСКИ ТРАНСНАЦИОНАЛЬНЫХ КОРПОРАЦИЙ И СПОСОБЫ ИХ ХЕДЖИРОВАНИЯ

Аннотация. Актуальность данной темы обусловлена тем, что транснациональные корпорации, ведущие свою деятельность на мировом финансовом рынке, находятся в условиях постоянного риска или неопределенности. Финансовые риски ТНК связаны с движением денежных потоков в валюте, в результате чего возникает вероятность потери прибыли из-за неблагоприятного колебания курса. Для того, чтобы минимизировать данный валютный риск, как российские, так и зарубежные компании все чаще используют инструменты хеджирования. В статье рассмотрены теоретические аспекты валютных рисков, сравнительная характеристика инструментов хеджирования, их основные достоинства и недостатки.

Ключевые слова: валютный риск, транснациональные корпорации, активы, хеджирование, сделка.

*Minkina D.A., Stepanova G.Y.,
students, 3 courses
Financial University under the Government of the Russian Federation Krasnodar, Russia
e-mail: darya.minkina@inbox.ru
e-mail: gstepanova837@gmail.com*

*Scientific adviser:
Igonina L.L.,
Professor, Candidate of Economics,
Financial University under the Government of the Russian Federation
Krasnodar, Russia
e-mail: lignonina@fa.ru*

CURRENCY RISKS OF MULTINATIONAL CORPORATIONS AND WAYS TO HEDGE THEM

Abstract. The relevance of this topic is due to the fact that multinational corporations operating in the global financial market are in conditions of constant risk or uncertainty. The financial risks of TNCs are related to the movement of cash flows in the currency, which leads to the possibility of loss of profit due to unfavorable exchange rate fluctuations. In order to minimize this currency risk, both Russian and foreign companies are increasingly using hedging instruments. The article deals with the theoretical aspects of currency risks, comparative characteristics of hedging instruments, their main advantages and disadvantages.

Keywords: currency risk, multinational corporations, assets, hedging, transaction.

Финансовые риски представляют собой риски, связанные с возможностью потери финансовых ресурсов при принятии тех или иных экономических решений. Транснациональные корпорации сталкиваются с особыми финансовыми рисками, поскольку их деятельность связана с вложениями капитала на мировом финансовом рынке.

Среди финансовых рисков для транснациональных корпораций обычно выделяют следующие два риска:

1) страновой риск – это общий, совокупный риск ведения бизнеса в конкретной стране в силу ее природно-климатических, политических, экономических и социальных особенностей [2];

2) валютный риск – это возможные потери или недополучения экономической выгоды, в связи с изменениями величины валютного курса. Данный вид риска, в свою очередь, подразделяется на операционный, трансляционный экономический риск.

На валютный риск имеет влияние множество факторов, в особенности, политические, регулирующие и психологические.

Согласно журналу, Forbes за 2019 год в топ - 100 крупнейших компаний мира вошли три российские компании [3]:

- 32-е место – «Газпром» рыночная стоимость около 61 млрд долл.;
- 53-е место – «Роснефть», рыночная стоимость оценивается в 48 млрд долл.;
- 99-е место – «Лукойл», рыночная стоимость которого составляет 42 млрд долл.

Как показывает практика, не существует стандартного набора инструментов для выведения бизнеса на новый мировой уровень,

следовательно, каждая корпорация пытается действовать по-своему. Так, российские транснациональные корпорации покупают активы в менее развитых странах, что способствует укреплению позиции страны.

Компании, осуществляющие свою деятельность на мировом финансовом рынке, в целях минимизации валютного риска используют инструменты хеджирования. Сам термин «хеджирование» происходит от английского «hedge» - «защита». Хеджирование представляет собой механизм снижения рисков при осуществлении финансовых операций.

Теперь рассмотрим основные инструменты хеджирования валютных рисков, рисунок 1 [1].



Рисунок 1 – Основные инструменты хеджирования валютных рисков

Как видно из приведенного выше рисунка, существуют четыре основных инструмента хеджирования рисков - фьючерсы, форварды, опционы и свопы.

Фьючерсный и форвардный контракт достаточно похожи, то есть и в том, и другом случае стороны заключают контракт на продажу/покупку чего-либо за определенную цену через определенный промежуток времени. Главным отличием служит то, что фьючерс является биржевым контрактом, а форвард-нет, то есть фьючерсы заключаются через посредников-биржевых брокеров или

дилеров. Плюсом заключения контракта через посредника является, во-первых, наличие гарантии: то есть, шанс того, что другая сторона не исполнит сделку стремится к нулю, а при заключении форвардного контракта такой риск есть, и он достаточно большой; во – вторых, биржа помогает искать потенциальных контрагентов. Минусом является то, что посредники берут комиссию за свои услуги.

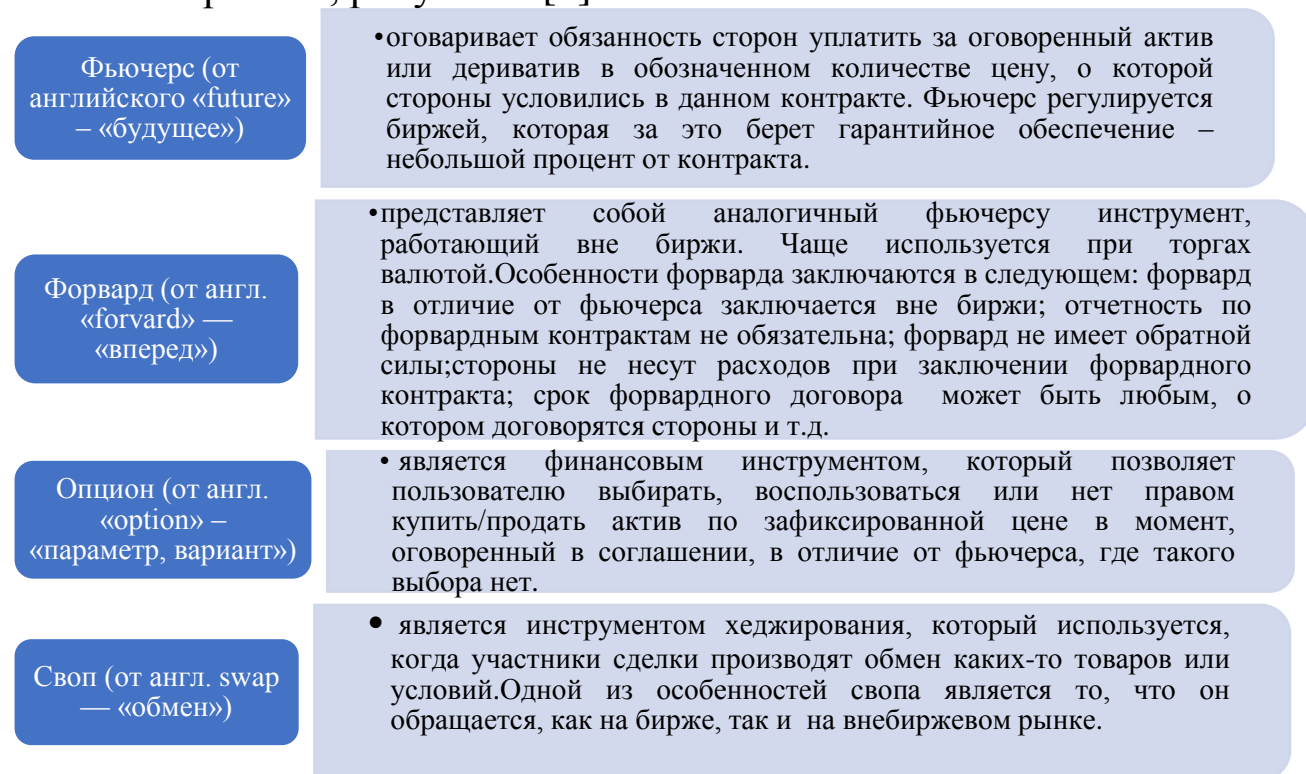
Что касается хеджирования опционами, то это один из самых популярных инструментов хеджирования. В отличие от фьючерса, опцион дает право пользователю выбрать, воспользоваться правом купить/продать актив по зафиксированной цене в момент, оговоренный в соглашении. Нюансом является то, что при заключении опциона вносится гарантийный депозит, размер которого обычно составляет 2%-10% от суммы сделки. То есть, если сторона отказывается использовать опцион, депозит не возвращается. В данном случае важно сравнить, что будет выгоднее: использовать опцион и совершить сделку по более высокому курсу или потерять депозит, но совершить по более низкому.

С помощью свопа хеджируют изменение процентной ставки, неблагоприятную динамику обменного курса, колебание цен на товар и рискованные стратегии на рынке ценных бумаг. Особенность свопа состоит в том, что обмен активами, которые представлены ценными бумагами, валютой или другими инструментами, происходит только на определенный период, какое-то время спустя трейдеры возвращают друг другу то, чем ранее обменялись. Тем не менее своп помогает увеличить сумму активов и хеджирует риски.

Проанализируем динамику оборота по форвардным контрактам и сделкам в РФ за 2018-2020 гг. и оборот валютного рынка РФ за 2020 г. (рисунки 2, 3)



Рисунок 2 - Динамика оборота по форвардным контрактам и сделкам в РФ за 2018-2020 гг., млн долл. США

Согласно приведенным данным, максимальное значение оборота по форвардным контрактам фиксировалось в 2018 г.

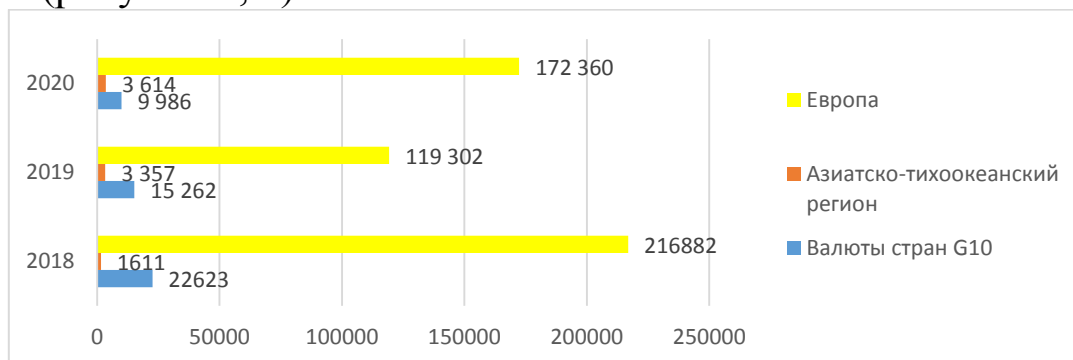

Рисунок 3 – Оборот валютного рынка за 2020 г., млн долл. США

Что касается оборота валютного рынка РФ, то к декабрю 2020 г. его значение увеличилось в 1,2 раза по сравнению с декабрем 2019 г. (1 274 974 млн долл.) и в практически в 1,5 раза по сравнению с декабрем 2018 г. (1 094 832 млн долл.).

Для повышения эффективности хеджирования и снижения финансовых рисков можно по-разному применять производные инструменты:

- 1) использовать один дериватив или комбинировать их в удобной «пропорции»;
- 2) хеджировать всю сделку или только ее часть;
- 3) совершать сделку по деривативам раньше, чем по основным активам;
- 4) заключать разные по времени и объему контракты на активы и деривативы;
- 5) применять деривативы на объекты хеджирования, отличные от основного актива.

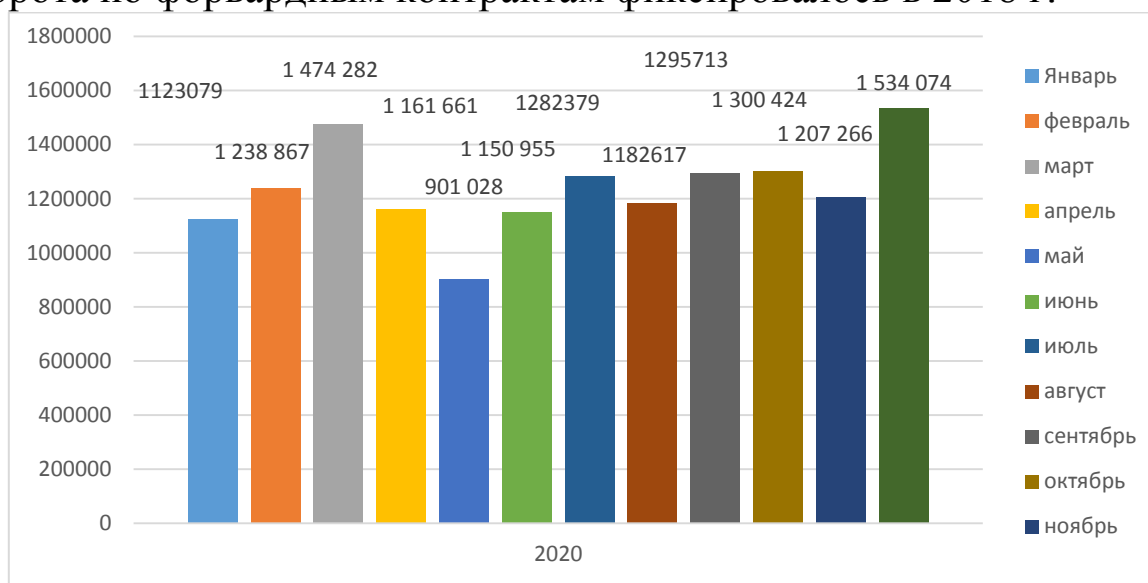
Подводя итог, можно сделать вывод, что валютный риск представляет собой вероятность финансовых потерь, в результате колебаний курса валют, с которой сталкивается практически каждая компания, ведущая работу на международном рынке. Валютный риск способен серьезно повлиять на деятельность компании, поскольку операции с валютой серьезно сказываются на экономических итогах работы фирмы, бухгалтерской отчетности. Поэтому в целях

минимизации данных рисков компании применяют различные инструменты хеджирования с целью предотвращения больших убытков при заключении сделок.

Литература

1. Методы и инструменты хеджирования рисков [электронный ресурс]–URL:https://assistentus.ru/vedenie-biznesa/hedzhirovaniye-riskov/https://www.sberbank.ru/ru/s_m_business/pro_business/poteri-rossijskogo-biznesa-ot-koronavirusa/
2. Мамедов А.О. Финансовые риски транснациональных корпораций. [электронный ресурс]– URL: <https://journal.safbd.ru/ru/content/finansovye-riski-transnacionalnyh-korporaciy>
3. Коммерсантъ. [электронный ресурс] – URL: <https://www.kommersant.ru/doc/4343306>

УДК 336

*Михно И.А., Гудым К.Е.,
студенты 2 курса
Краснодарский филиал
Финансового университета при Правительстве РФ,
г. Краснодар, Россия
e-mail: raraer67@gmail.ru, IAMikhno771@gmail.ru*

*Научный руководитель:
Адаменко А.А.,
профессор, д.э.н.
Краснодарский филиал
Финансового университета при Правительстве РФ
г. Краснодар, Россия
e-mail: adam83@mail.ru*

ГОСУДАРСТВЕННЫЙ ДОЛГ РФ

Аннотация. В данной статье изучены особенности государственного внешнего и внутреннего долга. Рассмотрены структура, а также основные показатели государственного долга РФ, проведен сравнительный анализ государственного долга Российской Федерации за 2007-2020 гг.

Ключевые слова: государственный долг, структура государственного долга РФ, внешний долг РФ, управление государственным долгом, анализ государственного долга.

*Mikhno I.A., Gydum K.E.,
students, 2 courses
Krasnodar branch
Financial University under the Government of the Russian Federation,
Krasnodar, Russia
e-mail: IAMikhno@gmail.ru, raraer67@gmail.ru*

*Scientific adviser:
Adamenko A.A.,
Professor, Doctor of Economics
Krasnodar branch
Financial University under the Government of the Russian Federation
Krasnodar, Russia
e-mail: adam83@mail.ru*

STATE DEBT OF THE RUSSIAN FEDERATION

Abstract. This article examines the features of the state external and internal debt. The structure, as well as the main indicators of the state debt of the Russian Federation, is considered, a comparative analysis of the state debt of the Russian Federation for 2008-2021 is carried out.

Keywords: public debt, structure of public debt of the Russian Federation, external debt, public debt management, analysis of public debt.

В настоящее время изучение темы государственного долга, его структуры, динамики является одной из самых актуальных проблем в Российской Федерации. Сравнительный анализ динамики государственного долга позволяет понять как экономическое состояние страны и граждан менялось на протяжении данного периода, а также раскрыть наиболее оптимальные методы и формы управления государственным долгом. Игнорирование данной проблемы, а также отсутствие контроля может привести к негативным последствиям. Рассмотрим более подробно состав и динамику государственного внешнего и внутреннего долга РФ.

Для того, чтобы проанализировать динамику государственного долга Российской Федерации рассмотрим показатели внешнего государственного долга и сравним его с показателями ВВП за период 2007-2020 гг. (таблица 1)

Таблица 1 - Показатели внешнего государственного долга ВВП Российской Федерации за 2007-2020 гг.

Внешний долг Российской Федерации (млн долл)	2007	2008	2009	2010	2011	2012	2013
Всего	313214	464 384	479 823	466 294	488 537	538 884	636 421

Внешний долг Российской Федерации (млн долл)	2007	2008	2009	2010	2011	2012	2013
Органы гос. управления	44 720	37 380	29 486	31 323	34 550	34 732	54 411
Центральный банк	3 928	1 912	2 762	14 630	12 035	11 547	15 639
Банки	101 094	163 978	166 222	127 157	144 146	162 764	201 567
Прочие секторы	163 472	261 115	281 354	293 184	297 805	329 842	364 803
Всего	728 864	599 901	518 489	511 752	518 445	455 073	491 418
Органы гос. управления	61 743	41 606	30 517	39 143	55 628	43 955	69 930
Центральный банк	15 963	10 599	11 716	12 077	14 480	12 152	13 914
Банки	214 394	171 450	131 733	119 395	103 385	84 609	76 954
Прочие секторы	436 764	376 246	344 522	341 137	344 951	314 357	330 619

По представленной таблице построим график (рисунок 3 - динамика внешнего государственного долга за период 2007-2020 гг.).



Рисунок 1 - Динамика внешнего государственного долга по секторам

Основываясь на следующих данных, можно заметить рост внешней задолженности за 2007-2014 гг. За период с 2007-2020 гг. величина государственного долга достигла наибольшего значения в 2014 г. во всех секторах. Это связано с валютным кризисом 2014-2015 гг., с санкциями за референдум в Крыму от других стран.

В период за 2014-2019 гг. государственный долг начал уменьшаться. Этому в значительной степени способствовал тот факт, что введённые против России санкции серьёзно ограничили возможности кредитования российских резидентов, Центральных Банка и правительств на международных финансовых рынках.

В 2020 г. начался медленный рост государственного долга, далее тенденция увеличения сохранится, согласно прогнозам Центрального банка.

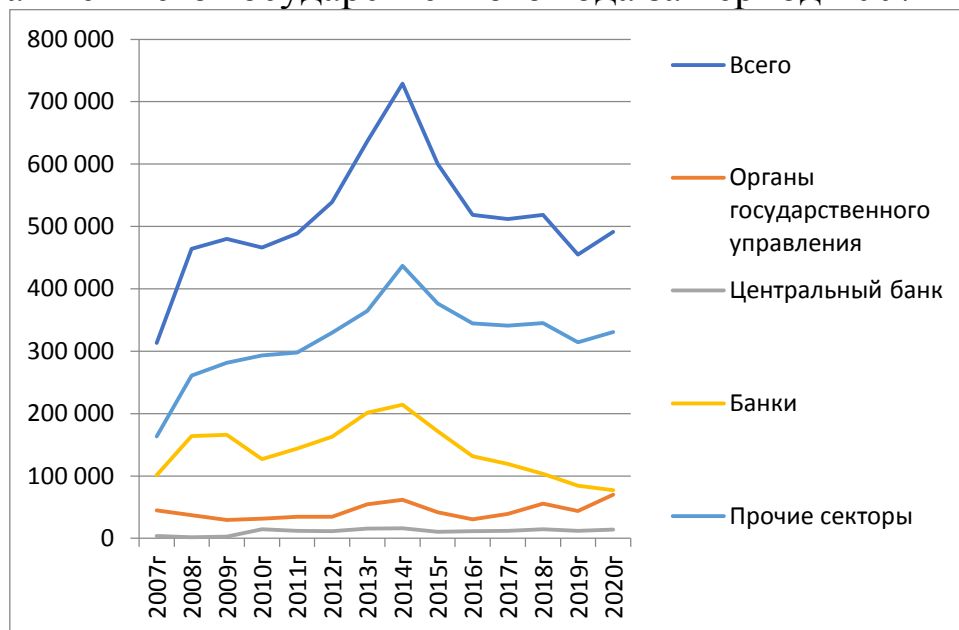
Далее рассмотрим показатели внешнего государственного долга и их взаимосвязь с ВВП (таблица 2).

Таблица 2 - Показатели внешнего государственного долга (органов государственного управления) и их взаимосвязь с ВВП.

Показатель	2007	2008	2009	2010	2011	2012	2013
внешний госдолг (млн долл)	44 720	37 380	29 486	31 323	34 550	34 732	54 411
ВВП (млн долл)	448684,2	557041,8	523713,9	624946,0	811255,1	919074,2	984962,2
объем долга к ВВП (%)	10,0	6,7	5,6	5,0	4,3	3,8	5,5
Показатель	2014	2015	2016	2017	2018	2019	2020
внешний госдолг (млн долл)	61 743	41 606	30 517	39 143	55 628	43 955	69 930
ВВП (млн долл)	1066531,7	1121287,5	1155412,96	1239449,4	1401642,4	1474244,3	1443556,0
объем долга к ВВП (%)	5,8	3,7	2,6	3,2	4,0	3,0	4,8

По представленной таблице построим график (рисунок 2 - внешний государственный долг РФ за период 2007-2020 гг.).



Рисунок 2 - Внешний государственный долг РФ и ВВП за период 2007-2020 гг.

Согласно графику, динамика графиков отражает следующее: Государственный долг с 2007 г. увеличился на 56% к 2020 г. Кривая «ВВП» же стабильно растет. К 2020 г. показатель ВВП увеличился в три раза, по сравнению с 2007 г. Объем долга к ВВП в 2007 г. составил 10%. Между тем по графику можно заметить, что скачок

кривой «внешний государственный долг» произошел в 2014 г. За период с 2007-2009 гг. величина государственного долга достигла наибольшего значения в 2014 г. Это связано с валютным кризисом 2014-2015 гг., с санкциями за референдум в Крыму от других стран. Объем долга в этот период от ВВП составил 5,8%. Далее государственный долг начал постепенно уменьшаться. К 2009 г. объем долга к ВВП составил 4,8%. Это означает, что государственный долг постепенно уменьшается и заметна положительная динамика.

Рассмотрим государственный долг включая банковский сектор.

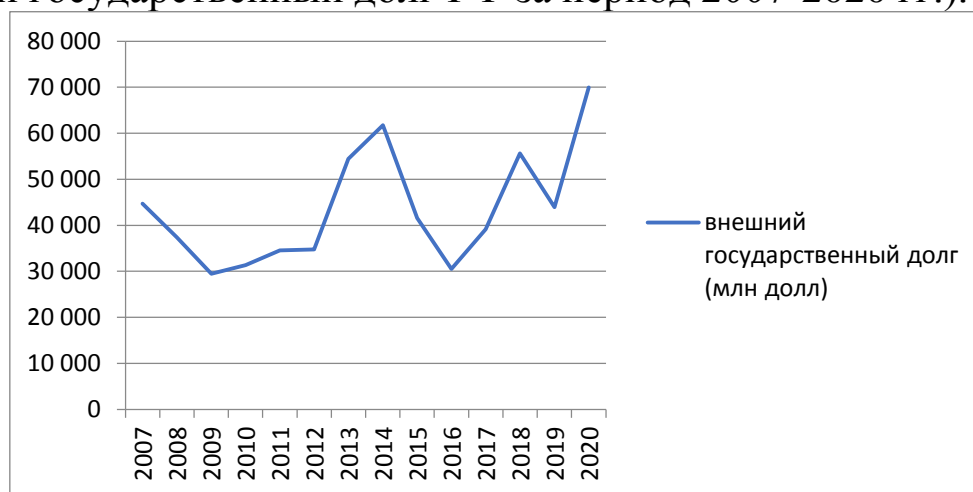
Таблица 2 - Показатели внешнего государственного долга ВВП (всего) Российской Федерации за 2007-2020 гг.

Показатель	2007	2008	2009	2010	2011	2012	2013	2014	2015	2016	2017	2018	2019	2020
внешний государственный долг (млрд долл)	13,2	64,4	79,8	62,8	88,5	38,9	36,4	28,9	99,9	18,5	11,8	18,4	55,1	91,4
ВВП(млрд долл)	38,9	44,8	12,2	11,3	93,5	98,9	63,4	043,2	096,7	130,1	212,3	370,9	441,9	411,9
объем долга к ВВП (%)	1,4	5,2	3,7	5,7	1,6	9,9	6,1	9,9	4,7	5,9	2,2	7,8	1,6	4,8

По представленной таблице построим график (рисунок 3 - внешний Гос. Долг РФ за период 2007-2020гг.).



Рисунок 3 - Внешний государственный долг и ВВП (всего)

Согласно графику, динамика графиков отражает следующее: Государственный долг с 2007 г. увеличился на 56% к 2020 г. Кривая «ВВП» же стабильно растет. К 2020 г. показатель ВВП увеличился в три раза, по сравнению с 2007 г. Объем долга к ВВП в 2007 г. составил 71,4%. Между тем по графику можно заметить, что скачок кривой «внешний государственный долг» произошел в 2014 г. За период 2007-2009 гг. величина государственного долга достигла наибольшего значения в 2014 г. Это связано с валютным кризисом 2014-2015 гг., с санкциями за референдум в Крыму от других стран. Объем долга в этот период от ВВП составил 69%. Далее государственный долг начал постепенно уменьшаться. К 2009 г. объем долга к ВВП составил 34,8%. Это означает, что государственный долг постепенно уменьшается и заметная положительная динамика.

Таблица 3 - Показатели внешнего долга России и США за период 2007-2020гг

Внешний государственный долг РФ и других стран	2007	2008	2009	2010	2011	2012	2013	2014	2015	2016	2017	2018	2019	2020
РФ (млн долл)	4 720	7 380	9 486	1 323	4 550	4 732	4 411	1 743	1 606	0 517	9 143	5 628	3 955	9 930
Америка (млн долл)	8950744,0	9985757,0	11875851,0	13786000,0	15144000,0	15432000,0	16980000,0	18765000,0	19573000,0	20000000,0	20164000,0	21970000,0	2195000,0	26789000,0

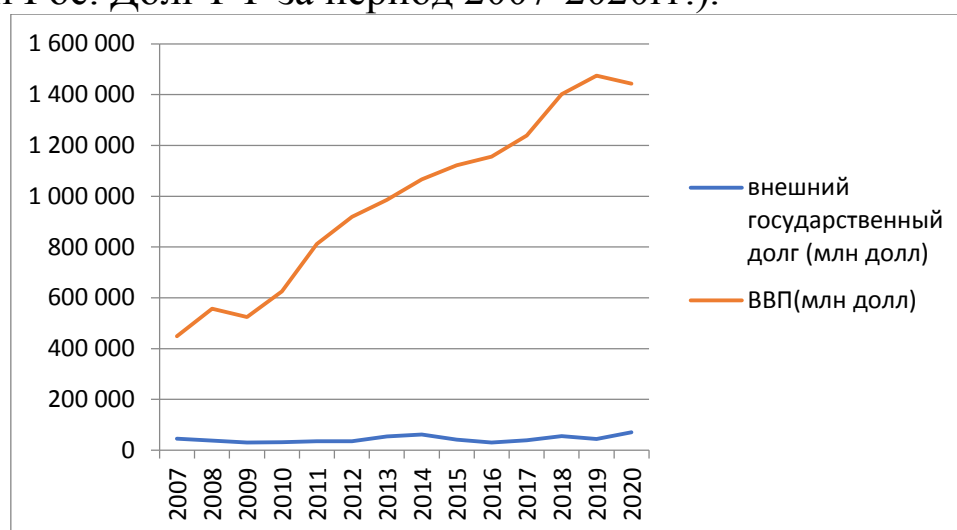
Построим график на основе данных.



Рисунок 4 - Динамика государственного долга Российской Федерации на период 2007-2020 гг.



Рисунок 5 - Динамика внешнего государственного долга Соединенных Штатов Америки.

Сравнивая динамику государственного долга Соединенных Штатов и Российской Федерации, можно заметить тенденцию стремительно растущего государственного долга в Америке. В России же ситуация стабильней и с 15 года общий объем государственного долга начал уменьшаться. Объем долга органов государственного управления постепенно увеличивается.

Тем не менее, большой государственный долг США - не так плохо, как люди думают. Все обязательства имеют разный срок погашения, и Соединенные Штаты прекрасно справляются с обслуживанием своего долга. Поэтому банкротство Америки очень маловероятное событие, которое понесет за собой плачевные последствия.

На данный момент проблема государственного долга в Российской Федерации является самой актуальной. Государственный долг - важный источник статьи доходов бюджета, в связи с этим.

Проанализировав динамику внешнего долга за период с 2007-2020 гг., можно сделать выводы, что динамика внешнего долга не однородна. С 2007-2014 гг. долг увеличился более чем в два раза. В это время объем ВВП также равномерно рос. После 2014 г. объем государственного долга уменьшился почти в два раза, при том, что объем ВВП стабильно возрастал. На 2020 г. доля долга по отношению к ВВП составляет всего 34,8%, когда в 2007 г. она составляла 71,4%. Динамика является положительной. В сравнении с другими странами, динамика нашего государственного долга является положительной. Так, например, в Соединенных Штатах размер государственного долга с каждым годом растет в геометрической прогрессии.

Согласно прогнозам, к 2023 г. доля государственного долга к ВВП составит 21,3%, то есть уменьшится еще больше.

Результаты управления государственным долгом в Российской Федерации позволяют отметить, что основной причиной роста показателя является необходимость восполнения дефицита федерального бюджета, поэтому из этого следует, что основным источником является внутренний долг, а не внешний долг. Российская Федерация имеет большой резерв и платёжеспособность государственного долга. Рост долга в основном связан с внутренними займами и снижает валютные риски для суверенных заёмщиков и экономики в целом. В то же время вдвое снижено соотношение ежегодного погашения государственного долга и погашения услуг к годовой экспортной стоимости товаров и услуг.

Литература

1. Даниленко Л.Н. Экономическая теория: курс лекций по микро- и макроэкономике: учебное пособие. – М.: ИНФРА-М. – 2017. – 576с.
2. Доходы федерального бюджета Российской Федерации [электронный ресурс] // Сайт Министерства финансов Российской Федерации. URL: <http://info.minfin.ru/fbdohod.php>.
3. Государственный долг [электронный ресурс] // Сайт Министерства РФ. URL: https://minfin.gov.ru/ru/performance/public_debt/external/structure/
4. Брагинская Л. С. Государственный долг: анализ системы управления и оценка ее эффективности: учебное пособие. - М.: Университетская книга-2017.-267с.

УДК 338

*Ладнюк А.В., Павлова А.С.,
студентки 1 курса
Финансовый университет при Правительстве РФ
г. Краснодар, Россия
e-mail: anastasiadnuk@gmail.com, pavlovaalina771@gmail.com*

ОЦЕНКА ЭФФЕКТИВНОСТИ ИНВЕСТИЦИЙ В ЧЕЛОВЕЧЕСКИЙ КАПИТАЛ: РОССИЯ И КРАСНОДАРСКИЙ КРАЙ

Аннотация. В статье проанализировано инвестирование в человеческий капитал на государственном уровне. Был представлен сравнительный анализ вложения средств разных стран, а также

рассмотрены инвестиции на региональном уровне. Рассмотрена стратегия социально-экономического развития. На её основе спрогнозирован экономический эффект от запланированных мероприятий.

Ключевые слова: человеческий капитал, инвестирование, экономическое развитие, расходы государственного бюджета, сравнение стран.

*Ladnuk A.V., Pavlova A.S.,
students, 1 courses
Financial University under the Government of the Russian Federation
Krasnodar, Russia
e-mail: anastasiadnuk@gmail.com, pavlovaalina771@gmail.com*

ASSESSMENT OF THE EFFECTIVENESS OF INVESTMENTS IN HUMAN CAPITAL: RUSSIA AND THE KRASNODAR TERRITORY

Abstract. The article raised the issues of investing in human capital at the state level. There were presented a comparative analysis of investments from different countries, as well as investments at the regional level. The strategy of socio-economic development was considered. In general, the economic effect of the planned measures was predicted.

Keywords: human capital, investment, economic development, state budget expenditures, country comparison.

В середине двадцатого века американский экономист Джейкоб Минсер в своей работе «Инвестиции в человеческий капитал и персональное распределение дохода» впервые предложил понятие «человеческий капитал». Под ним он понимал уровень знаний и профессиональных навыков специалиста, которые приносят доход как лично индивиду, так и предприятию, на котором он работает. Целью нашей работы является изучение и анализ инвестирования в человеческий ресурс. Экономисты стран всего мира высоко оценивают значимость человеческого капитала, который, по их мнению, является двигателем научно-технического прогресса. Соответственно, без оценки эффекта от инвестиций в человеческий ресурс невозможно грамотно этим заниматься. Это подтверждает актуальность работы. Субъектами инвестирования может стать каждый: вложение возможно и в себя, и в других с целью получения

некой выгоды. Также инвестором выступает правительство страны, которое желает получить здоровую нацию.

Все государства мира стремятся развивать человеческий капитал, поскольку это обеспечивает прирост внутреннего валового продукта. Человеческий капитал для страны – часть совокупного национального богатства, который лидеры стараются преумножить для увеличения благосостояния государства. В России человеческий капитал составляет 46 % от национального богатства, в то время как в развитых странах ОЭСР доля этого капитала составляет не менее 70 %, по оценкам ведущих специалистов. Человеческие ресурсы являются приоритетной областью развития государств всего мира. Для оценки эффективности инвестирования в человеческий капитал специалисты используют Индекс Человеческого Развития (ИЧР). Способов измерения этого качественного показателя много, к примеру, Всемирный Банк (ВБ) вычисляет свой собственный индекс – балльный индикатор, включающий уровень образования, продолжительность жизни и профессиональную компетенцию работников (рисунок 1).



Рисунок 1 - Индекс Человеческого Развития (ИЧР) в разных странах

Всего в данный рейтинг вошли 174 страны. Самым высоким уровнем ИЧР обладают такие государства как Норвегия, Сингапур и Япония. Россия находится на пороге первой четверти рейтинга (46 место) в соседстве с Венгрией и Сербией, а страны Центральной и Западной Африки находятся на последних местах. В то же время быстрый темп прироста человеческого капитала привёл Российскую Федерацию в десятку стран, имеющих самое существенное изменение ИЧР. За последние 10 лет он вырос на 6 процентных

пунктов, однако показатели здоровья в РФ остаются на порядок ниже, чем в среднем по миру. Расходы на образование и здравоохранение являются ключевыми в бюджете каждого государства. Каждый год уполномоченные органы выделяют средства на развитие вышеперечисленных отраслей. Изучив данные по странам, мы систематизировали их в таблицу 1.

Таблица 1 – Объём инвестиций в человеческий капитал в сфере образования и здравоохранения в различных государствах мира за период 2010-2020 гг.

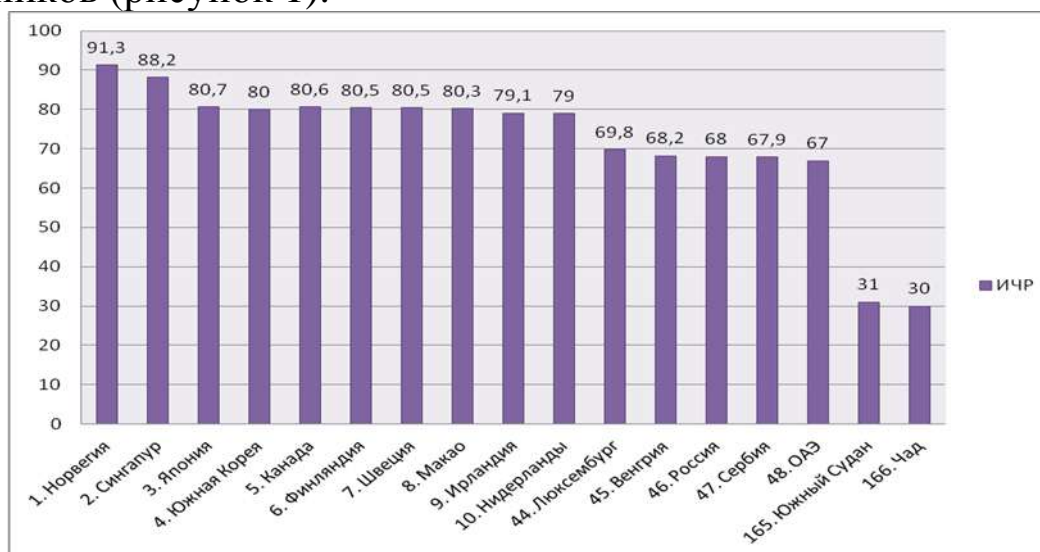
Страны	Россия		Швеция		Бразилия		США		Беларусь	
	О	З	О	З	О	З	О	З	О	З
2010 г.	3,7	3,7	6,5	8,3	5,6	9,0	6,8	16,1	5,2	3,6
2011 г.	3,6	3,9	6,0	10,4	5,7	8,9	6,7	16,2	4,7	3,4
2012 г.	3,7	3,7	7,5	10,7	5,9	8,2	6,4	16,0	5,0	3,7
2013 г.	4,1	3,8	7,6	10,9	5,8	7,4	6,2	16,8	5,0	3,8
2014 г.	3,8	3,5	7,6	10,9	5,9	7,3	6,1	16,6	4,8	3,7
2015 г.	3,6	3,5	7,4	10,8	6,2	7,5	6,2	16,4	4,8	3,9
2016 г.	3,5	3,6	7,6	10,8	6,3	6,2	6,3	16,8	4,9	4,2
2017 г.	3,7	3,6	7,6	11,0	6,3	6,5	6,6	15,9	4,8	4,1
2018 г.	3,5	3,9	7,2	10,5	6,0	7,0	6,8	15,8	5,1	4,5
2019 г.	3,8	4,0	6,9	9,5	5,6	6,9	7,0	15,7	5,0	5,0
2020 г.	3,6	5,3	8,0	11,9	5,0	9,0	6,9	17,1	4,5	6,3

Россия значительно отстаёт от стран различных континентов в объёмах трат на образование. Бесспорным лидером последние годы остаётся Швеция, следом за ней располагаются США. Российская Федерация в этом вопросе уступает и развитым, и развивающимся странам. Изучив данные об объёме инвестирования в сферу здравоохранения, можно сделать следующие выводы: здравоохранение в США получает больше всего субсидий от государства, затем следует Швеция. На увеличение объёма инвестиций в «здоровье» повлияла пандемия COVID-19, во всех странах мира инвестиции возросли минимум на один процентный пункт.

Между ростом инвестиций в важнейшие сферы жизни со стороны государства и преумножением человеческого капитала существует прямо пропорциональная связь. Это можно наблюдать из зависимости между уровнем образования и годовым доходом

работника по данным 2020 года в возрасте 35 лет в области здравоохранения (рисунок 2).



Рисунок 2 - Зависимость между уровнем образования и годовым доходом работника по данным 2020 года в возрасте 35 лет в области здравоохранения

Можно заметить, что в России данная тенденция развита, но несильно. Таким образом, каждый работник заинтересован в совершенствовании своего потенциала, ведь между уровнем образования и годовым доходом во всех странах без исключения существует прямо пропорциональная связь. Подытожим: все страны мира и их граждане заинтересованы в преумножении человеческого капитала: для первых – это увеличение ВВП, а для вторых – обеспечение повышенным годовым доходом.

Положение России в мире по развитию человеческого капитала предрекает этой стране долгий путь развития. Но что можно сказать о развитии такого приоритетного направления на региональном уровне? Конкретно рассмотрим Краснодарский край. В настоящее время в Краснодарском крае проживает около 5 миллионов человек. Эта цифра меняется как за счет естественного увеличения населения, так и за счет миграции. В то же время, в сравнении с мировым сообществом, уровень развития в регионе человеческого капитала недостаточен (отмечается низкая производительность труда, жилищные условия, не удовлетворяющие всем нормам, качество услуг здравоохранения, образования, социальных услуг). Есть конкретные проблемы, связанные с человеческим ресурсом. Одна из – демографическая – низкий показатель естественного прироста,

однако это, в большей степени, компенсируется миграцией (замечен активный поток мигрантов, начиная с 2003 года). С 2010 года отмечается рост рождаемости. Это связано с осуществлением мер по улучшению качества медицинского обслуживания (из бюджета края на данную программу было выделено более 70 млн рублей, 97 % из которых было исполнено). К проблемам действия системы здравоохранения Краснодарского края можно отнести следующие: нехватка медицинских работников, территориальная дифференциация доступности и качества медицинской помощи (в 2019 году на здравоохранение было выделено 30 млрд рублей, но улучшение качества сферы замечено в большом объеме не было). Основной проблемой системы образования является нехватка мест в образовательных организациях дошкольного и общего образования (последствия неразвитости инфраструктуры). Также существует острая потребность в педагогических кадрах в дошкольном, общем и профессиональном образовании (стоит отметить, около 100 млрд в год тратиться на сферу «Образование»). Однако из этой проблемы вытекает проблемы рынка труда. Они вызваны несоответствием качества образования требованиям работодателя, соответственно, делаем вывод, инвестиции в эту сферу не работают. Для изменения ситуации требуется обращение большего внимания на проблему нехватки кадров. В первую очередь, по нашему мнению, следует привлекать молодых людей в педагогическую сферу. Сейчас это направление привлекает лишь 14 % выпускников. Также стоит усовершенствовать оборудование в учебных заведениях (не во всех районах края школы и ВУЗы могут «идти в ногу со временем»).

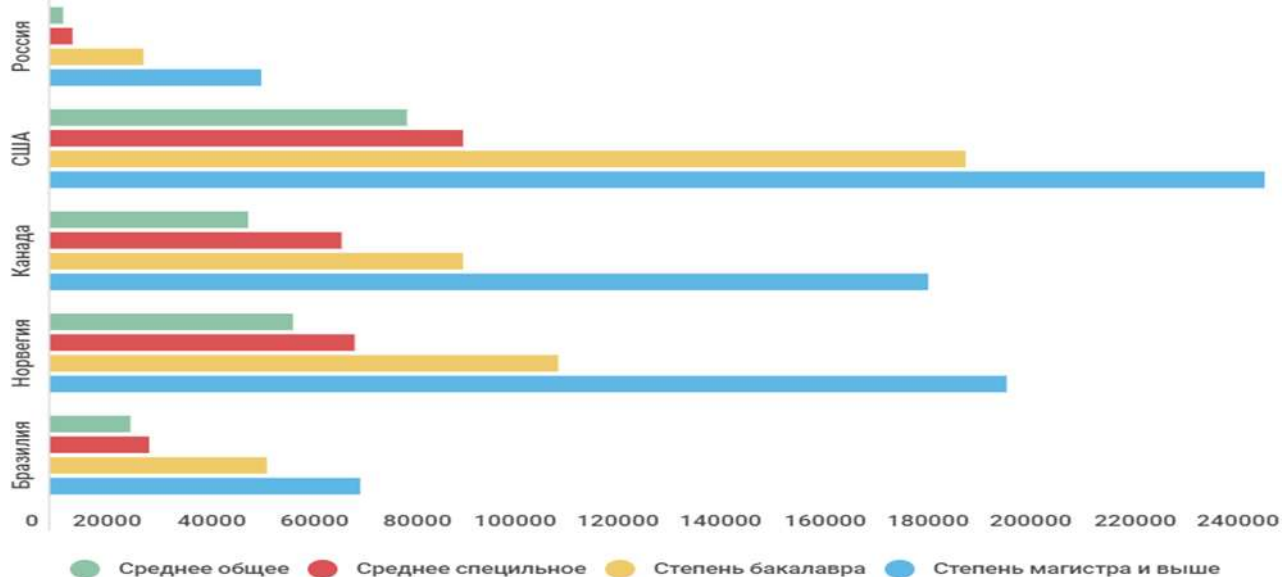
В 2018 утверждена программа социально-экономического развития Краснодарского края до 2030 года. Одним из направлений является развитие человеческого ресурса. На региональном уровне целью развития является повышение качества социальных услуг; для бизнеса – улучшение производительности труда, поддержание уровня доходов, качества и доступности социальных инструментов поддержки, и, конечно, мотивированные, квалифицированные сотрудники. Эксперты утверждают, что сейчас происходит глобальное старение населения (особенно в развитых странах), усиление миграционных потоков из бедных стран (регионов) в более богатые и, соответственно, так называемое, «замедление взросления нового поколения». В рамках данной стратегии запланированы мероприятия по повышению уровня подготовки и обучению

специалистов в торгово-транспортно-логистическом, агропромышленном комплексе, комплексе отраслей промышленности, топливно-энергетическом, комплексе строительства и ЖКХ. Они будут включать повышение привлекательности специальностей, создание условий для реализации предпринимательской инициативы, обеспечение комплекса квалифицированными, мотивированными кадрами. Также планируются мероприятия по развитию образовательной инфраструктуры всех видов образования. Данные отрасли в крае являются градообразующими, поэтому их развитие позволит региону выйти на новый уровень.

Таким образом, мы делаем вывод, что человеческий фактор – важнейший ресурс в экономической деятельности. На государственном уровне инвестированию в человеческий ресурс не уделяется должного внимания: всего лишь 4 % от ВВП тратится на одну из важнейших сфер – образование, 5 % - на здравоохранение. Соответственно, человеческий капитал развит недостаточно (46 место в рейтинге ИЧР).

На региональном уровне инвестиции тоже используются в недостаточном количестве. На образование и здравоохранение расходуются огромные суммы бюджетных денег, 70 и 100 млрд рублей соответственно, но это всё равно не выводит Краснодарский край на должный уровень, а Россию на мировой арене - на уровень развитых стран. Нехватка специалистов и не качественное обеспечение условий труда ставят под сомнение развитие человеческого капитала. Так как люди являются ключевой фигурой в экономике, в будущем следует выделять на развитие человеческого капитала больше ресурсов, нежели на сегодняшний день.

Литература

1. Управление рисками в кредитных организациях с целью обеспечения экономической безопасности: учебное пособие /С.В. Солонина, Г.Г.Пименов. - Краснодар: Изд. Принтерра. 2021. – 315 с.

2. Приложение к Закону Краснодарского края «О Стратегии социально-экономического развития Краснодарского края до 2030 года» [Электронный ресурс: <https://www.economy.gov.ru/material/file/e4e8b9ddede078a93f60f5e7a08f5e28/krasnodar.pdf> (дата обращения: 07.05.2021)]

3. Бюджет Краснодарского края, официальный сайт Министерства финансов Краснодарского края [Электронный ресурс: https://minfinkubani.ru/upload/iblock/61f/Бюджет_итоги%202019.pdf (дата обращения: 08.05.2021)]

4. Мировой Атлас Данных. Мировая и региональная статистика, национальные данные, карты и рейтинги [Электронный ресурс: <https://knoema.ru/atlas> (дата обращения: 12.05.2021)]

5. Тактарова С.В., Тугускина Г.Н. Управление формированием человеческого капитала в условиях инновационного развития экономики.2017, монография [Электронный ресурс: <https://www.elibrary.ru/item.asp?id=29356247> (дата обращения 12.05.2021)]

УДК 336

*Рявкин З.З., Калиберда Ю.Д.,
студенты 2 курса
Краснодарский филиал
Финансовый университет при Правительстве РФ
г. Краснодар, Россия
e-mail: zzyrik123@gmail.com, matveikaktys@gmail.com*

*Научный руководитель:
Адаменко А.А.,
профессор, д.э.н.
Краснодарский филиал
Финансового университета при Правительстве РФ
г. Краснодар, Россия
e-mail: adam83@mail.ru*

ДОХОДЫ ФЕДЕРАЛЬНОГО БЮДЖЕТА В 2019 – 2021 ГГ.

Аннотация. В данной статье рассмотрена динамика поступлений доходов в федеральный бюджет в период 2019 – 2021 гг. По мимо этого в статье представлен анализ основных структурных изменений доходов федерального бюджета за рассматриваемый период, а также предоставлен прогноз на 2021-2022 гг. с целью выявить полноценную их динамику и сделать выводы о влиянии кризисной ситуации 2020 г. на общее положение объема поступлений в бюджет финансовых ресурсов.

Ключевые слова: федеральный бюджет, доходы федерального бюджета, бюджетная система, нефтегазовые доходы, ненефтегазовые доходы.

*Ryavkin Z.Z., Caliberda Y.D.,
students, 2 courses
Krasnodar branch
Financial University under the Government of Russia
Krasnodar, Russia
e-mail: zzyrik123@gmail.com matveikaktys@gmail.com*

*Scientific Adviser:
Adamenko A.A.,
Professor, Doctor of Economics
Krasnodar branch
Financial University under the Government of Russian Federation
Krasnodar, Russia
e-mail: adam83@mail.ru*

FEDERAL BUDGET REVENUES IN 2019 – 2021

Abstract. This article examines the dynamics of revenues to the federal budget in the period 2019 – 2021. In addition, the article presents an analysis of the main structural changes in federal budget revenues for the period under review and draw conclusions about the impact of the crisis situation in 2020 on the overall position of the volume of receipts to the budget of financial resources.

Keywords: federal budget, federal budget revenues, budget system, oil and gas revenues, non-oil and gas revenues.

Бюджетная система РФ непрерывно развивается пропорционально национальной экономике, вместе с этим растут и доходы федерального бюджета. За весь период существования Российской Федерации лишь в определенные кризисные моменты поступления в федеральный бюджет значительно снижались, однако до сих пор национальной экономике удавалось сглаживать подобные колебания.

Построение четкой налоговой политики для России является на протяжении длительного периода времени главным приоритетом в рамках бюджетного регулирования. Основными направлением реализации данной задачи в основном выступает определение норм для налоговых тарифов, позволяющих установить оптимальный баланс налоговой нагрузки на население и предприятия, при котором бы обеспечивалось непрерывное развитие сфер национального хозяйствования.

Период 2019 – 2021 гг. для федерального бюджета знаменателен тем, что по мере ухудшения ситуации с короновирусной инфекцией,

ставшей главным событием, повлиявшим не только на бюджетную систему в целом, но и на каждый отдельный субъект экономической среды в частности, пропорционально снижались объемы поступлений в федеральный бюджет финансовых ресурсов.

Основными причинами, вызвавшими подобную обстановку в экономической сфере, являются многочисленные налоговые льготы, которые государство использовало в качестве инструмента для урегулирования ситуации, а также тот факт, что многие предприятия в период пандемии либо вовсе перестали работать, либо приостановили свою деятельность на определенное время.

В связи с этим исполнение государственного бюджета происходило с учетом ряда особенностей, способствовавших осуществлению мероприятий по предотвращению ухудшения экономической ситуации, а также связанные с профилактикой и устранением последствий COVID-19 меры.

Для бюджетной системы данный период послужил проверкой на прочность, о результатах которой можно судить по-разному. Однако, факт остается фактом – анализ динамики доходов федерального бюджета за указанный период является вынужденной необходимостью, так как именно с его помощью можно судить об оптимальности системы формирования федерального бюджета, а также об устойчивости данной системы в условиях возникающих кризисов.

В рамках данной статьи последовательно будут рассмотрены такие аспекты бюджетной системы, напрямую связанные с формированием государственного бюджета, как доходы федерального бюджета и их структура. Будут сделаны выводы о структурных изменениях в доходах федерального бюджета за указанный период, а также рассмотрены с точки зрения эффективности результаты формирования федерального бюджета.

В (таблице 1) можно наблюдать основные показатели доходов федерального бюджета за период с 2019 – 2021 гг. Из этих данных можно судить об основных изменениях в структуре доходов федерального бюджета.

Совокупные доходы федерального бюджета в 2020 г. По отношению к 2019 г. в абсолютном отношении увеличились на 249,3 млрд руб., то есть на 1,25% при этом нефтегазовые доходы снизились на 361,9 млрд руб., то есть на 4,36%, а нефтегазовые доходы увеличились на 611,2 млрд руб., то есть на 5,24%. В 2021 г. по

отношению к 2020 г. также произошло увеличение доходов федерального бюджета на 759,4 млрд руб. в абсолютном выражении и на 3,76% в процентном при этом нефтегазовые доходы увеличились на 81,9 млрд руб., то есть на 1,03%, а ненефтегазовые доходы увеличились на 677,5 млрд руб., то есть на 5,52%.

Таблица – 1 Доходы федерального бюджета (2019 – 2021 гг.)

Показатель	2019	2020	2021
ДОХОДЫ ВСЕГО	19969,3	20218,6	20978
%% ВВП	18,9	18,3	17,7
НЕФТЕГАЗОВЫЕ ДОХОДЫ	8298,2	7936,3	8018,2
%% ВВП	7,8	7,2	6,8
Из них:			
завершение налогового маневра в нефтегазовой отрасли и введение НДС	-93,2	174,8	371,6
базовые нефтегазовые доходы	4929,1	5159,3	5386,2
НЕНЕФТЕГАЗОВЫЕ ДОХОДЫ	11671,1	12282,3	12959,8
%% ВВП	11	11,1	10,9
Связанные с внутренним производством	5916,3	6216,4	6577,9
НДС на товары, реализуемые на территории РФ, в т.ч:	3986,4	4279,3	4609,4
повышение ставки НДС с 18% до 20%	256,9	359,8	387,5
Акцизы на производимые товары, в т.ч:	969,6	959,1	948,8
повышение норматива зачисления акцизов на крепкий алкоголь в бюджеты субъектов РФ	-59	-62,1	-65,6
поэтапная передача акцизов на нефтепродукты в бюджеты субъектов РФ		-57	95,6
Налог на прибыль	960,3	978	1019,7
Связанные с импортом	3667,5	3916,9	4204,6
НДС на ввозимые товары в т.ч.:	2913,3	3115,9	3348,7
повышение ставки НДС с 18% до 20%	268,5	287,1	308,6
Акцизы на ввозимые товары	98,7	106,3	111,9
Ввозимые таможенные пошлины	655,5	694,7	744
Прочие доходы	2087,3	2149	2177,3

Если говорить о динамике структуры доходов за исследуемый период, то можно заметить следующее: общая доля нефтегазовых доходов в структуре систематически уменьшалась за наблюдаемый период – в 2019 г. нефтегазовые доходы в общей структуре доходов федерального бюджета составляли 41,5%, затем в 2020 г. эта доля снизилась до 39,3%, а в 2021 г. данный показатель составил 38,2%. В это же время идет постепенное увеличение доли нефтегазовых доходов в общей структуре доходов федерального бюджета. В 2019 г. нефтегазовые доходы составляли 58,5% от общей доли доходов федерального бюджета, затем в 2020 г. данный показатель достиг 60,7% и уже в 2021 г. он составит 61,8%.

Наибольший рост в структуре нефтегазовых доходов в 2020 г. по отношению к 2019 г. произошел с акцизами на ввозимые товары и составил 7,7%, а в 2021 г. к 2020 г. с НДС на товары реализуемыми на территории РФ и составил 7,71 %. Наименьший рост же в структуре нефтегазовых доходов отмечен в 2020 г. по сравнению с 2019 г. в акцизах на производимые товары - данные доходы сократились на 1,08%, а в 2021 г. по сравнению с 2020 г. также с акцизами на производимые товары и снизился он на 1,07%

Однако, несмотря на подобную тенденцию в увеличении доходов федерального бюджета по годам, все же этого объема ресурсов недостаточно, чтобы поспеть за темпами роста валового внутреннего продукта, ведь общая сумма поступлений в бюджет в процентном отношении к ВВП страны неумолимо снижается.

Так в начале 2019 г. совокупные доходы федерального бюджета составляли 18,9% от ВВП затем данный показатель снизился на 0,6% и составил 18,3% и в 2021 г. он уже составлял 17,7%, что меньше показателя в 2020 г. на 0,6%.

Для более точного определения динамики необходимо также рассмотреть прогноз доходов государственного бюджета на последующие года, а именно за период (2022 – 2023 гг.)

Таблица – 2 Прогноз доходов согласно законопроекту на (2022 – 2023 гг.)

Показатель	2021 (оценка)	Законопроект	
		2022	2023
Доходы всего	20978	20637,5	22262,7
%% к ВВП	17,7	16,6	16,8
в том числе:			

Показатель	2021 (оценка)	Законопроект	
		2022	2023
Нефтегазовые доходы	8018,2	6884,3	7489,8
%% к ВВП	6,8	5,5	5,6
в том числе: Базовые нефтегазовые доходы	5386,2	6181,6	6702,5
%% к ВВП	5,2	5	5
Ненефтегазовые доходы	12959,8	13753,2	14772,9
%% к ВВП	10,9	11,1	11,1
Доля в общем объеме доходов, %	100	100	100
в том числе:			
Нефтегазовые доходы	38,2	33,4	33,6
Ненефтегазовые доходы	61,8	66,6	66,4

Согласно законопроекту в 2022 – 2023 гг. значительных изменений в динамике доходов федерального бюджета не предвидится. В 2022 г. по отношению к 2021 г. доходы федерального бюджета в абсолютном выражении снизятся на 340,5 млрд руб., то есть на 1,62%, а в 2023 г. по сравнению с 2022 г. доходы федерального бюджета в абсолютном выражении увеличатся на 1625,2 млрд руб., то есть на 7,87%. Общую динамику доходов федерального бюджета за наблюдаемый период можно увидеть на рисунке 1.



Рисунок – 1 Динамика доходов федерального бюджета (2019–2023 гг.)

Таким образом, из всего вышеперечисленного можно сделать следующие выводы:

- Доля нефтегазовых доходов в общей структуре доходов федерального бюджета неуклонно снижается, что с одной стороны

может свидетельствовать об ослаблении зависимости национальной экономики от нефтегазового сектора, а с другой о том, что общая доля ненфтегазовых доходов увеличивается в связи с развитием сфер национального хозяйствования;

- Совокупный объем доходов федерального бюджета в процентах к ВВП неуклонно снижается в фиксированном темпе. Это говорит о двух вещах: о том, что национальная экономика в большом темпе наращивает валовый внутренний продукт и о том, что темп увеличения государственных доходов гораздо меньше темпа увеличения ВВП.

- В целом кризис 2020 г. не оказал фатального влияния на совокупную динамику доходов. Исключая не большие колебания, в целом сохраняется положительная динамика, что в свою очередь говорит об относительной стабильности бюджетной системы.

Литература

1. Официальный сайт электронной справочной правовой системы «Консультант Плюс» [Электронный ресурс: http://www.consultant.ru/documentt/consdocLAW_308390/8e2dd0994342861d9616fc6cb51fd401f8b41f9e/ (дата обращения 17.05.2021)]

2. Официальный сайт электронной справочной правовой системы «Консультант Плюс» [Электронный ресурс: http://www.consultant.ru/documentt/consdocLAW_308390/8e2dd0994342861d9616fc6cb51fd401f8b41f9e/ (дата обращения 17.05.2021)]

3. Федеральный закон от 8 декабря 2020 г. N 385-ФЗ «О федеральном бюджете на 2021 год и на плановый период 2022 и 2023 годов» [Электронный ресурс: <https://rg.ru/2020/12/11/budget-dok.html> (дата обращения 17.05.2021)]

Раздел 2

ПРИОРИТЕТЫ, СТРАТЕГИИ И МЕХАНИЗМЫ УСТОЙЧИВОГО СОЦИАЛЬНО-ЭКОНОМИЧЕСКОГО РАЗВИТИЯ ТЕРРИТОРИЙ

УДК 330.3

*Арзуманян А.Г., Арзуманян К.Р.,
студенты*

*Финансовый университет при Правительстве РФ
(Краснодарский филиал)
г. Краснодар, Россия
E-mail: angel22443@mail.ru*

*Научный руководитель:
Тимошенко Н.В.,
доцент, к.э.н.*

*Финансовый университет при Правительстве РФ
(Краснодарский филиал)
г. Краснодар, Россия
e-mail: nvtimoshenko@fa.ru*

ОЦЕНКА КОНКУРЕНТОСПОСОБНОСТИ РОССИЙСКОЙ ЭКОНОМИКИ

Аннотация. В условиях глобализации позиция России в мировой экономике в решающей мере определяется ее конкурентоспособностью. Однако по большинству критериев глобальной конкурентоспособности, оцениваемых институтом IMD (Лозанна), Россия заметно отстает от других стран. Настоящая статья посвящена проблемным вопросам национальной конкурентоспособности, исследованию влияния на нее различных факторов, обоснованию основных направлений развития.

Ключевые слова: конкурентоспособность, национальная экономика, внутренние и внешние факторы.

ASSESSMENT OF THE COMPETITIVENESS OF THE RUSSIAN ECONOMY

*Arzumanyan A.G., Arzumanyan K.R.,
students*

*Krasnodar Branch of the Financial University
under the Government of the Russian Federation
Krasnodar, Russia
E-mail: angel22443@mail.ru*

*Scientific Adviser:
Timoshenko N.V.,
Candidate of Science (Economics), Docent
Financial University under the Government of Russian Federation
Krasnodar, Russia
e-mail: nvtimoshenko@fa.ru*

Abstract. In the context of globalization, Russia's position in the world economy is decisively determined by its competitiveness. However, according to most of the criteria of global competitiveness, assessed by the IMD Institute (Lausanne), Russia lags far behind other countries. This article is devoted to the problematic issues of national competitiveness, the study of the influence of various factors on it, the substantiation of the main directions of development.

Keywords: конкурентоспособность, национальная экономика, внутренние и внешние факторы.

Проблема устойчивости российской экономики, ее конкурентоспособности напрямую находится в поле пристального внимания руководства страны. Вопросам конкурентоспособности национальной экономики посвящены научные работы западных экономистов А. Смита, Д. Рикардо, П. Самуэльсона, В. Леонтьева и других. Изучением современных тенденций развития российской конкурентоспособности занимались ведущие отечественные ученые: А.И. Алтухов, Е.И. Артемова, Ю.И. Бершицкий, В.И. Гайдук, И.А. Минаков, И.Г. Ушачев и др. [2].

Актуальность выбранной темы обусловлена той ролью, которая отводится России в международной торговле (доля России в мировом экспорте составляет около 2,0 %), а также существенным отставанием ее от передовых стран мира в глобальном рейтинге конкурентоспособности. Возглавляет рейтинг, проводимый швейцарским институтом IMD, Сингапур, который вот уже второй год подряд лидирует в данном рейтинге. Эксперты IMD оценивали действующие меры руководства разных стран по созданию конкурентной среды и благоприятных условий для ведения бизнеса. Сравнение осуществлялось по четырем главным направлениям:

- макроэкономические показатели;
- качество государственного регулирования;
- эффективность бизнеса;
- социальная и транспортная инфраструктура [4].

В десятку самых конкурентоспособных стран планеты вошли: Дания, Швейцария, Нидерланды, Гонконг, Швеция, Норвегия, Канада, ОАЭ, США. Россия в этом рейтинге из 63 стран по сравнению с 2019 годом в 2020 году переместилась с 45 на 50 место.

Среди экономических показателей изучались данные международной торговли, динамика инвестиций, занятость населения, цены. Эффективность бизнеса оценивалась по показателям функционирования рынка финансов и труда, практике управления. Эффективность правительства – по общественным финансам, реализуемой налоговой политике, бизнес законодательству. В исследовании Всемирного экономического форума (ВЭФ) в 2019 г. Россия заняла 43 место [5].

Что касается российской экономики, то она получила положительную оценку по трём направлениям из одиннадцати: 1) гибкий рынок труда, предоставление социальной защиты работникам; 2) переход к более прогрессивному налогообложению; 3) внедрение многообразия в бизнесе, инклюзивности в целях повышения творческого потенциала сотрудников.

Слабыми позициями в России остаются: низкая эффективность управления в госучреждениях, отсутствие долгосрочных планов по укреплению общественного доверия; неготовность к модернизации инфраструктуры в энергетике для расширения доступа к электроэнергии и цифровым технологиям широкого круга пользователей.

В России важным направлением дальнейшего развития экономики является актуализация принципов защиты конкуренции и антимонопольного регулирования в соответствии с требованиями Четвертой промышленной революции для обеспечения доступа к национальным и международным рынкам.

Основными направлениями дальнейшего развития конкурентоспособности в России являются:

- обновление содержания образовательных программ, приток инвестиций в повышение квалификации работников для создания будущих рабочих мест;

- стимулирование роста финансовых вложений в долгосрочные инвестиции, в достижение и укрепление устойчивости и инклюзивности;

- увеличение объема долгосрочных инвестиций в исследования, инновации и изобретения, которые могут создать новые «рынки завтрашнего дня» [1].

Основные пути восстановления конкурентоспособности российской экономики можно сгруппировать по четырем основным направлениям: создание благоприятных условий и новых стимулов для развития, развитие человеческого капитала, рынков и инноваций.

1) Создание благоприятной среды и стимулов. Необходимо, чтобы Правительство первоочередное внимание уделяло улучшению качества предоставления оказываемых услуг, управлению государственным долгом и развитию цифровизации. В долгосрочной перспективе возможен переход на более прогрессивное налогообложение, модернизация инженерной и более экологичной инфраструктуры.

2) Преобразования в сфере человеческого капитала. Необходимо масштабное внедрение программ переквалификации и повышения квалификации, а также создания систем социальной защиты, способствующих экономическому подъему. Требуется реформировать систему трудового законодательства и совершенствовать используемые технологии, а также активно управлять талантливыми работниками.

3) Преобразование рынков должно быть направлено на повышение стабильности их работы и инклюзивности функционирования. Главными препятствиями на пути преобразования рынков является растущая концентрация торговли и повышение барьеров для перемещения товаров. В связи с этим рекомендуется вводить финансовые стимулы для компаний, привлекать инклюзивные инвестиции, обновить законодательство о конкуренции и антимонопольных механизмах.

4) Преобразование инновационной экосистемы состоит в расширении государственных инвестиций в научные исследования и разработки для повышения потенциала российской экономики и ее конкурентоспособности [3].

Подводя итог, можно сделать вывод о том, что дальнейшее развитие экономики ведущих мировых держав будет связано с привлечением инвестиций в цифровую инфраструктуру, развитием экологизации, переходом на более прогрессивное налогообложение, расширением перечня предоставляемых публичных услуг, повышением уровня социальной защиты. Приоритетным

направлением повышения конкурентоспособности российской экономики является цифровизация и переход на инновационный путь развития. Кроме того, активное привлечение иностранных и внутренних инвестиций, устранение административных барьеров, мешающих развитию малого и среднего бизнеса, расширение финансового сектора, модернизация банковской системы, укрепление социальной инфраструктуры.

Литература

1. Васильева Л.Ф., Тимошенко Н.В. Тенденции развития мировой экономики в условиях турбулентности. В сборнике: Приоритеты и механизмы обеспечения экономического роста, финансовой стабильности и социальной сбалансированности в России. Сборник статей Международной научно-практической конференции. 2016. с. 26.

2. Тимошенко Н.В., Радченко М.В. Критерии оценки деловой активности российских организаций // Вестник Академии знаний. 2020. № 2 (37). с. 480.

3. Игоница Л.Л., Радченко М.В., Соболев Э.В., Тимошенко Н.В. Финансы. Москва, 2019. с. 48.

4. Рейтинг конкурентоспособности стран мира – 2020. Интернет-ресурс. Режим доступа: <http://global-finances.ru/rejting-konkurentosposobnosti-stran-2020/>

5. Рейтинг стран по глобальной конкурентоспособности. Интернет-ресурс. Режим доступа: <https://nonews.co/directory/lists/countries/global-competitiveness-index>

*Васильева Д.С.,
студентка 2 курса
Финансовый университет при правительстве Российской Федерации
г. Краснодар, Россия
e-mail: dashs.abymbakirova@yandex.ru*

*Научный руководитель:
Тимошенко Н.В.,
доцент, к. э. н.
Финансовый университет при правительстве Российской Федерации
г. Краснодар, Россия
e-mail: nvtimoshenko@fa.ru*

ТЕНДЕНЦИИ РАЗВИТИЯ ЭКОНОМИКИ РФ В ПЕРИОД ПАНДЕМИИ COVID-19

Аннотация. В статье представлены причины, влияющие на стабильность финансовой системы в 2020 году, динамика роста ВВП в РФ за 2007-2020 гг., рассматриваются экономические последствия для РФ пандемии коронавирусной инфекции и предлагаются основные направления развития финансовой системы РФ.

Ключевые слова: финансовая система, ВВП, COVID-19, развитие.

*Vasilewa D.S.,
student, 2 courses
Financial University under the government of the Russian Federation
Krasnodar, Russia
e-mail: dashs.abymbakirova@yandex.ru*

*Scientific Adviser:
Timoshenko N. V.
Doctor of Science (Economics), Docent
Financial University under the government of the Russian Federation
Krasnodar, Russia
e-mail: nvtimoshenko@fa.ru*

ECONOMIC DEVELOPMENT TRENDS DURING THE COVID-19 PANDEMIC

Abstract. The article presents the reasons affecting the stability of the financial system in 2020, the dynamics of GDP growth in the Russian Federation from 2007-2020, examines the economic consequences for the Russian Federation during the coronavirus pandemic and suggests the main directions for the development of the financial system of the Russian Federation.

Keywords: financial system, GDP, COVID-19, development.

Создавая и распределяя свои средства через финансовую систему государство может быстро и эффективно выполнять свои функции. С помощью финансовой системы происходит накопление и перераспределение денежных ресурсов. Это делается государством, финансовыми учреждениями и всеми нами, поскольку отдельные граждане также являются частью финансовой системы. Таким образом, перераспределяя финансовые ресурсы между отдельными регионами, отраслями, хозяйствующими субъектами, государство оказывает поддержку тем из них, деятельность которых в настоящее время отвечает потребностям общества.

В 2020 году на стабильность финансовой системы нашей страны повлияли следующие причины:

1. Были введены ограничительные меры из-за вспышки коронавирусной инфекции. Они всерьез ударили по многим отраслям, связанным с обслуживанием населения: туризм, развлечения, гостиничный бизнес, ресторанный бизнес, спорт, культура и т.д. Доходы в этих сферах были сокращены от 10 до 24 %.

2. Ограничения на добычу нефти в результате сделки ОПЕК+ и снижение цен на нефть привели к ослаблению российской валюты.

3. Добывающая промышленность тоже понесла свои потери из-за снижения мирового спроса, цен на сырье и различные энергоресурсы. Доходы в этом секторе сократились на 9,5 %.

4. Спад деловой активности и рост безработицы привели к тому, что домохозяйства снизили потребление почти на 4 %. Люди стали тратить меньше денег на покупки из-за падения доходов (потеря работы, сокращение зарплаты).

Все эти факторы непосредственно привели к спаду реального ВВП на 3,6 % в 2020 г. При рассмотрении показателей ВВП за последние 13 лет мы можем сделать вывод, что наиболее сильное снижение было зафиксировано в 2009 году. В тот период показатели снизились на 7,9 %, что в свою очередь было спровоцировано мировым экономическим кризисом.



Рисунок 1 - ВВП России за 2007-2020 гг. (в текущих ценах), трлн руб.

Стоит отметить, что в условиях пандемии Банк России продолжал снижать ключевую ставку с 6,25 до 4,25 % годовых. Данный показатель был охарактеризован как самый низкий за весь постсоветский период. Благодаря тому, что была введена льготная ипотека, государство оказывало поддержку банкам и был принят переход на удаленную систему работы, спрос на финансовые услуги возрос на 7,3 % (банковские онлайн-продукты, страхование, потребительские кредиты, ипотека и др.)

По статистическим данным, наибольшее падение ВВП в 2020 году произошло во втором квартале, когда экономика страны замедлилась из-за карантина - на 9,5 % в годовом выражении. В третьем и четвертом кварталах показатели снизились до 6,3 % и 5,2 % соответственно. Очевидно, что по мере ослабления карантинных ограничений активная фаза восстановления экономики началась в четвертом квартале и продолжается в 2021 году. В последующие годы российская экономика вырастет на 2,8 % в 2021 году, на 3 % в 2022 году и 3,1 % в 2023 г.

Безработица в 2020 году поднялась до рекордных показателей и составила 5,7 %, экономисты предполагают, что уже к 2023 этот показатель опустится до 4,7 %. За резким повышением безработицы последовал резкий спад доходов россиян на 3,8 %. Если бы не принятие антикризисных мер, то показатели могли бы опуститься до 7 % [4].

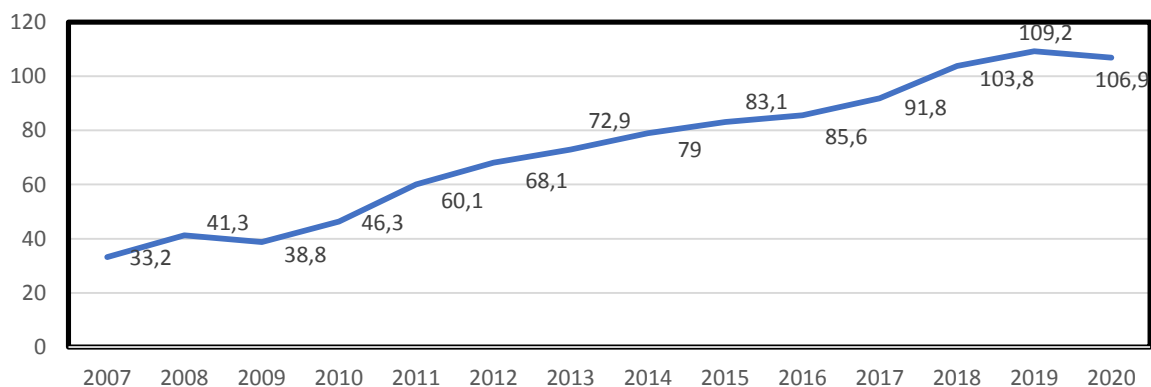
Благодаря тому, что со временем государство ослабило ограничительные меры, наладились дела в таких отраслях как нефтегазовая отрасль, рынок черной металлургии, сельскохозяйственная отрасль, ей поспособствовал хороший урожай

и положительная ценовая динамика на мировом рынке. Все же некоторые сектора экономики оказались в выигрыше от пандемии коронавируса: фармацевтическая, химическая и высокотехнологическая.

Компании, которые смогли вовремя сориентироваться и удовлетворить потребность населения в продуктах питания, предметах первой необходимости в период карантина, а также те, которые смогли переключить производство на выпуск средств защиты, которых до сих пор не хватает в некоторых регионах России, получили достаточно хорошую прибыль.

Таким образом, экономика нашей страны столкнулась с довольно тяжелой ситуацией, которая повлекла за собой ряд трудноразрешимых проблем. Стоит предположить, что диверсификация бюджетных средств, дополнительное создание рабочих мест, финансовый контроль и поддержание главных отраслей экономики могли бы решить проблемы, образующиеся в последствии сложившейся кризисной ситуации.

Литература

1. Аврамчикова Н. Т. Государственные и муниципальные финансы. — М.: Юрайт, 2020. — 175 с.
2. Баликоев, В. З. Общая экономическая теория : учебник / В. З. Баликоев. – 16-е изд., перераб, и доп. – Москва: ИНФРА-М, 2020. – 528 с.
3. Денежно-кредитная и финансовая статистика. https://cbr.ru/statistics/macro_itm/dkfs/
4. Минэкономразвития оценило влияние пандемии COVID-19 на экономику России. <https://tass.ru/ekonomika/8535503>
5. Этапы развития рыночной экономики. https://visasam.ru/emigration/economy/ekonmika-rossii.html#___2020-2021-2

*Власова М.С., Коваленко Л.В., Омельченко М.В.,
студентки 2 курса
Краснодарский филиал Финансового университета
при Правительстве РФ
г. Краснодар, Россия
e-mail: lybany23@mail.ru*

*Научный руководитель:
Тимошенко Н.В.,
доцент, к.э.н.
Финансовый университет при Правительстве РФ
(Краснодарский филиал)
г. Краснодар, Россия
e-mail: nvtimoshenko@fa.ru*

ОЦЕНКА ВЛИЯНИЯ ПАНДЕМИИ НА РАЗВИТИЕ БИЗНЕСА В РОССИИ

Аннотация. Авторами были исследованы теоретические и статистические данные, характеризующие основные экономические и социальные показатели Российской Федерации, определена и проанализирована динамика данных показателей за последние пятнадцать лет.

Ключевые слова: социально-экономическое развитие, малый и средний бизнес, предпринимательство.

*Vlasova M.S., Kovalenko L.V., Omelchenko M.V.,
2nd year students
Krasnodar Branch of the Financial University
under the Government of the Russian Federation
Krasnodar, Russia
e-mail: lybany23@mail.ru*

*Scientific Adviser:
Timoshenko N.V.,
Candidate of Science (Economics), Docent
Financial University under the Government of Russian Federation
Krasnodar, Russia
e-mail: nvtimoshenko@fa.ru*

ASSESSING THE IMPACT OF THE PANDEMIC ON BUSINESS DEVELOPMENT IN RUSSIA

Annotation. The authors studied the theoretical and statistical data that characterize the main economic and social indicators of the Russian Federation, determined and analyzed the dynamics of these indicators over the past fifteen years.

Keywords: socio-economic development, small and medium-sized businesses, entrepreneurship.

Социально-экономическое развитие представляет собой расширенное воспроизводство, постепенные структурные и качественные изменения в экономике, производственных силах, факторах роста и развития. В настоящее время, целями социально экономического развития являются повышение доходов, улучшение качества здравоохранения, образования, охрана окружающей среды, а также расширение личных свобод и т.д. Краткосрочное и среднесрочное развитие малых и средних предприятий определяется не только экономическими, но и эпидемиологическими факторами [1].

Для получения объективной и достоверной оценки социально-экономического развития субъекта РФ за определенный период используются комплексные показатели. К ним относятся такие индикаторы, как валовый региональный продукт; объем вложений в основной капитал на душу населения; общий оборот от платных услуг, общественного питания и розничной торговли на душу населения и др. [2].

В 2020 году COVID-19 сильно повлиял на бизнес и экономику. Всего кризис затронул 6,05 млн компаний и предпринимателей и до 67 % от общего числа предприятий в стране. За 2020 год в России прекратили свою работу 1,16 млн производств малого и среднего бизнеса, это в 2,3 раза больше, чем годом ранее [3].

Если посмотреть на рисунок 1, то мы увидим лидеров по убыткам и доходам за весну 2020 года по регионам. Ими оказались Ненецкий АО, Амурская область, Крым и Еврейская АО.



Рисунок 1 - Лидеры по убыткам и доходам за весну 2020 г.

В 2020 году количество компаний малого и среднего бизнеса сократилось на 3,75 % (рисунок 2). С середины апреля 2021 года заметен прирост компаний на 1,4 % по сравнению с прошлым годом, но их количество меньше на 2,4 %, чем в 2019.

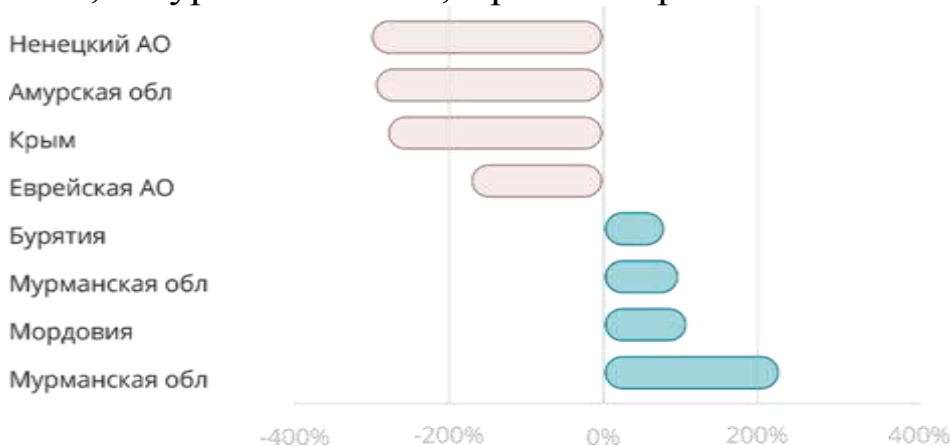

Рисунок 2 - Процент сокращения компаний в 2020 году относительно 2019 года

Около 56 % предпринимателей сообщили, что за время пандемии обороты их бизнеса значительно упали.

Многие предприниматели считают, что в 2021 году руководить бизнесом стало надежнее, а количество тех, кто совершенно не видит опасности для бизнеса, за год выросло в три раза. Практически половина предпринимателей оценили высокую степень этих рисков.

В 2020 и 2021 годах были проведены опросы, в которых предприниматели выявили три главных риска для развития бизнеса – это санкции, рост налоговой нагрузки и преувеличенное внимание со стороны государства к ведению бизнеса (рисунок 3) [4].

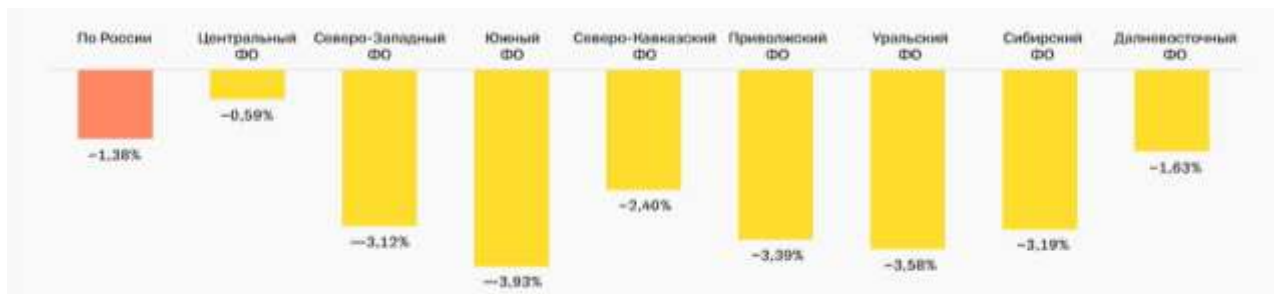

Рисунок 3 - Статистические данные опроса предпринимателей о рискованности ведения бизнеса в России

Ещё одной трудностью предприниматели отметили налоговое законодательство. В 2020 году так считало около 53 %, а в 2021 уже 38 % предпринимателей [5].

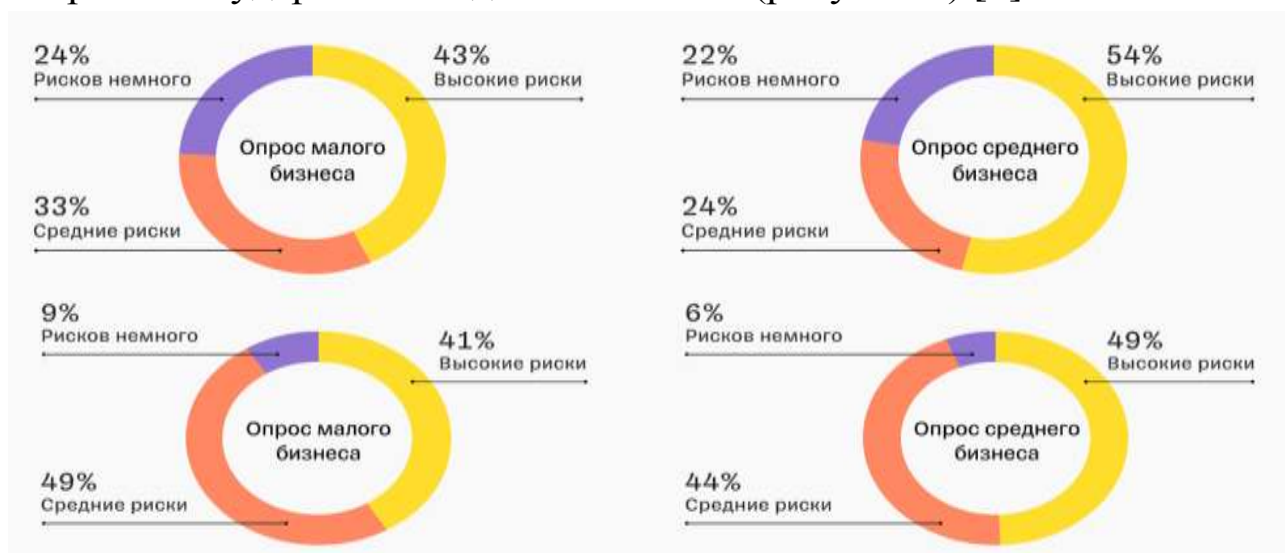

Рисунок 4 - Анализ опроса предпринимателей о трудностях с законодательством при ведении бизнеса в России

21 апреля 2021 года Путин в послании Федеральному собранию заявил о том, что правительству РФ поставлена задача к концу 2021 года реабилитировать рынок труда, представить новые предложения и меры по поддержке малых и средних предприятий. Из этого следует вывод, что в краткосрочном периоде ожидается оживление малого и среднего бизнеса [6].

В заключении можно сказать, что за последние два года бизнес и экономика в целом значительно ослабли. Пострадали многие компании и их работники. Но постепенно всё начинает возвращаться на свои места.

Литература

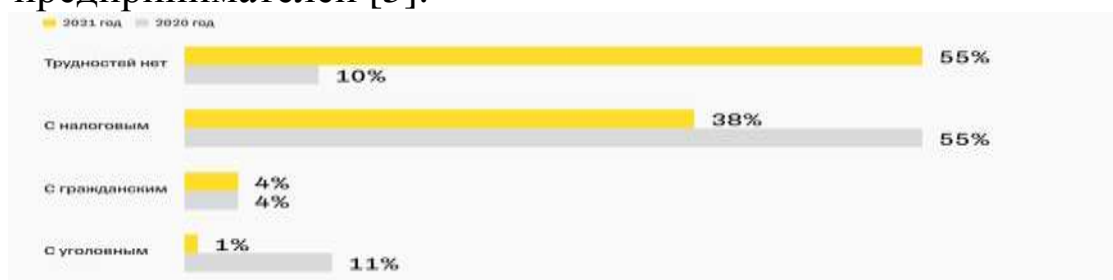
1. Адаменко А.А., Тимошенко Н.В., Хорольская Т.Е. Характеристика социально-экономических показателей жизни населения Краснодарского края // Вестник Академии знаний. 2021. № 1(42). с. 16.
2. Саламатина П.Н., Григорян А.Е., Тимошенко Н.В. Тенденции и проблемы развития среднего предпринимательства в Российской Федерации. В книге: Эффективное государственное и муниципальное управление как фактор социально-экономического развития территорий. Сборник материалов Всероссийской научно-практической конференции студентов, аспирантов, молодых ученых. Севастополь, 2020. с. 221.
3. Официальный сайт информационного агентства «Известия» [Электронный ресурс: <https://iz.ru/1049102/ekaterina-vinogradova/mal-da-upal-v-rossii-za-god-zakrylos-bolshe-milliona-kompanii> (дата обращения: 05.05.2021)].

4. Официальный сайт министерства экономического развития Российской Федерации. [Электронный ресурс: <https://www.economy.gov.ru/material/file/956cde638e96c25da7d978fe3424ad87/Prognoz.pdf> (дата обращения: 05.05.2021)];

5. Официальный сайт РБК, [Электронный ресурс: <https://www.rbc.ru/business/22/04/2021/6081452c9a79478e89161f43> (дата обращения: 05.05.2021)];

6. Официальный сайт ТАСС, [Электронный ресурс: <https://tass.ru/ekonomika/11299735> (дата обращения: 05.05.2021)]

УДК 338.2

*Даньков Н.А.,
студент 4 курса
Финансовый университет при Правительстве РФ
(Краснодарский филиал)
г. Краснодар, Россия
e-mail: dankov_nikita99@mail.ru*

*Научный руководитель:
Тимошенко Н.В.,
доцент, к.э.н.
Финансовый университет при Правительстве РФ
(Краснодарский филиал)
г. Краснодар, Россия
e-mail: nvtimoshenko@fa.ru*

ТЕНДЕНЦИИ РАЗВИТИЯ СТАРТАПОВ В РОССИИ И ЗА РУБЕЖОМ

Аннотация. В статье рассматривается проблема развития и финансирования стартапов в условиях пандемии COVID-19. Основываясь на данных статистики, выявлены отрасли, которые выиграли и пострадали от пандемии. Также в работе представлены основные результаты научно-исследовательской работы, в результате чего определены мероприятия и меры, направленные на увеличение финансирования стартапов.

Ключевые слова: стартап, инвестирование стартапов, венчурный рынок, инвестиционный проект.

*Dankov N.A.,
student, 4 courses
Financial University under the Government of Russian Federation
Krasnodar, Russia
e-mail: dankov_nikita99@mail.ru*

*Scientific Adviser:
Timoshenko N.V.,
Candidate of Science (Economics), Docent
Financial University under the Government of Russian Federation
Krasnodar, Russia
e-mail: nvtimoshenko@fa.ru*

STARTUP DEVELOPMENT TRENDS ABROAD AND IN RUSSIA

Abstract. The article discusses the problem of development and financing of startups in the context of the COVID-19 pandemic. Based on statistical data, the industries that have benefited and suffered from the pandemic have been identified. The paper also presents the main results of research work, as a result of which activities and measures are identified to increase funding for startups.

Keywords: start-up, start-up investment, venture market, investment project.

Сегодня в условиях рыночной экономики происходит быстрое развитие «стартапов». В переводе с английского языка стартапом можно назвать компанию или интернет-проект, при создании которого были использованы инновационные идеи. В основном под стартапом понимают недавно созданные, быстро развивающиеся фирмы и мобильные компании.

Актуальность данной темы вызвана тем, что в период иновационного прогресса большую популярность начали набирать стартапы. В основе стартапа всегда заложена инновационная идея, поэтому от развития стартапов зависит развитие инновационной структуры государства, а также национальной экономики.

Стартап – это проект, в основе которого лежит инновационная идея, направленный на решение имеющейся проблемы, благодаря созданию нового продукта. Поскольку основной целью стартапа является решение какой-либо проблемы, то в первую очередь, при создании стартапа следует проанализировать рынок потребностей, это позволит повысить спрос на созданный стартап [1].

На сегодняшний день понятие «стартап» очень молодое, следовательно, пока не созданы критерии, по которым определяется стартап. Как правило, стартапы основываются на абсолютно новых инновационных идеях или полностью реформированных идеях.

Стартапы пользуются популярностью среди более молодого поколения, однако, по данным статистики, средний возраст

предпринимателей, создавших успешный стартап, около 30-35 лет. В данном возрасте, предприниматель серьезно увлечен созданной идеей и обладает трудолюбием [2].

В настоящее время перед отечественной экономикой стоит цель в первую очередь оптимально сберечь свое место на мировой арене, а для этого желательно уделить приоритетное значение совершенствованию инновационных предприятий, так как от них непосредственно зависит уровень конкурентоспособности страны [3].

Проанализировав финансирование стартапов в России, можно сделать вывод, что развитие индустрии стартапов в России проходит успешно, но в связи с коронавирусом, в 2020 году инвестирование стартапов сократилось. Так в 2020 году в 287 российских стартапов были вложены инвестиции, объемом в 16,3 млрд руб. По сравнению с 2019 г. объем инвестиций в стартапы сократился на 2,3 млрд руб.

В 2020 году корпоративные инвесторы вложились в отечественные стартапы в два раза меньше, чем в 2019 году (рисунок 1).



Рисунок 1 – Вклады отечественных стартапов за 2019-2020 гг. [6]

В 2020 году крупные корпорации проинвестировали только 13 сделок суммой 1,8 млрд руб.

Сокращали объем вложений все типы инвесторов, кроме корпораций и корпоративных фондов. У последних объем инвестиций вырос до 307,6 млн.долл. (рисунок 2).

Венчурный рынок в России в 2020 году

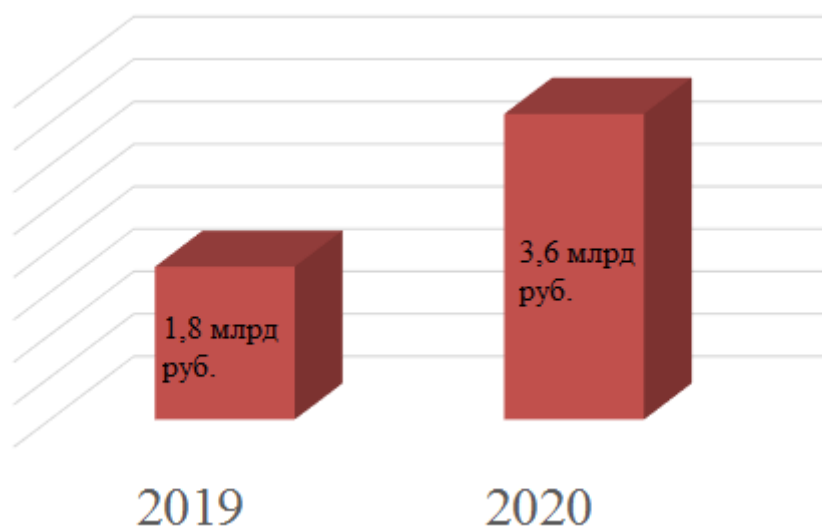

Рисунок 2 – Количество сделок на российском венчурном рынке в разрезе инвесторов в 2020 г. [5]

В 2020 году наибольший объем инвестиций, а также количество сделок приходится на сферу образования: в ней было совершено 36 сделок на сумму 119,1 млн. долл. Это связано с приостановкой работы образовательных учреждений в связи с пандемией, что привело к развитию множества программ для дистанционного обучения [2].

Еще одной отраслью, выигравшей от пандемии, было здравоохранение. В ней было совершено 19 сделок на сумму 44,9 млн. долл. Среди крупнейших — привлечение 8,9 млн. долл. от VEB Ventures в телемедицинскую компанию «Доктор рядом» (общая сумма сделки составляет 15 млн. долл., но часть должны выплатить в 2021 году), привлечение 7,5 млн. долл. в страховой сервис BestDoctor от нескольких инвесторов.

Главным эффектом COVID-19 стало сокращение объемов финансирования. Множество инвесторов предпочли сократить риски и прекратить инвестиции.

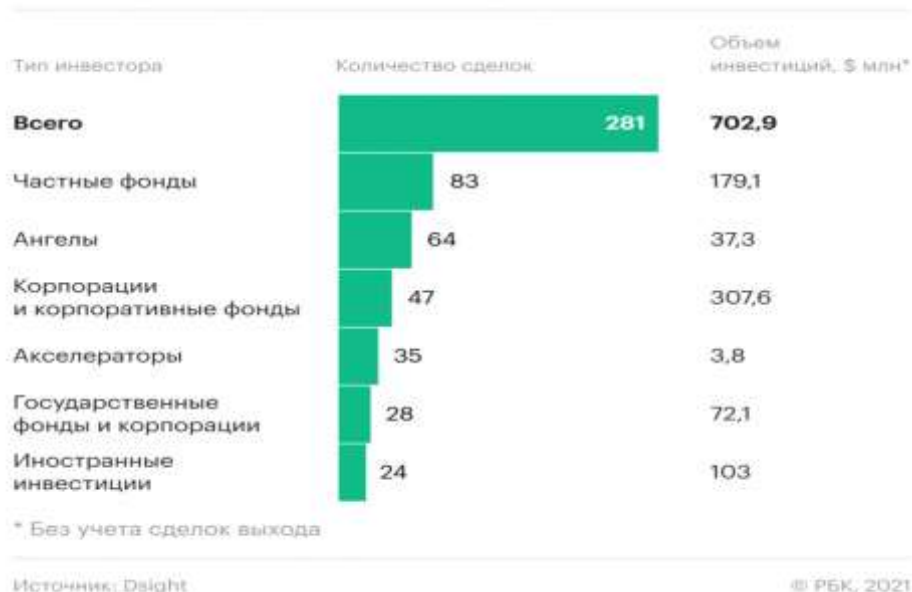
В 2020 году также было приостановлено большинство акселерационных программ. Число данных сделок уменьшилось по сравнению с 2019 годом и стало составлять 35 сделок. Однако, сокращение сделок было компенсировано за счет инвестиций бизнес-ангелов, которые совершили 64 сделки, по данным Dsight.

Таким образом, в связи с COVID-19 понесли убытки небольшое количество сфер: например, туризм, мероприятия, проводящиеся в закрытых помещениях, такие как концерты и непродуктовый ретейл. На российский венчурный рынок было оказано негативное влияние. Однако, в 2021 году ожидается оживление экономики и сокращение темпов кризиса за счет развития новых стартапов, которые были созданы в 2020 году под влиянием пандемии.

В значительной мере для развития стартапа необходима материальная поддержка. Логично, что без финансирования стартап не сможет существовать. Главной задачей для осуществления любого стартапа является механизм финансирования и привлечение необходимых финансовых ресурсов [4].

Российские инновационные компании в первую очередь ориентируются на российских клиентов. Только у 21 % компаний имеются продажи в Евросоюзе, у 16 % – в Азии, а у 15 % – в США. В этом и заключается замедление развития стартапов в России. Некоторым молодым стартапам не хватает средств на разработку своего плана за рубежом, кто-то считает свою идею не уникальной для зарубежных стран и не реализовывает её. Чаще всего юные стартапы сталкиваются с проблемой полной неосведомленности в рассмотрении специфики стартапа других стран.

Существенной сложностью в реализации стартапа является выведение его на рынок. Нехватка ресурсов для продвижения продукта, а также низкий уровень доверия и ограниченность каналов выхода на потенциальных потребителей. По статистике 59 % стартапов испытывают сложности при выводе продукта на рынок.

Для развития стартапов в России недостаточно ресурсов, чтобы повысить ресурсообеспеченность стартапам необходимо использовать как внутренние, так и внешние источники финансирования, а также государственное финансирование. Не малую роль для развития стартапов могут сыграть государственные субсидии, распределяемые на конкурсной основе.

Повысить эффективность и конкурентоспособность стартапов позволит анализ развития отрасли, рынка и конкурентов. Такой анализ так же позволит выявить в чем заключается заинтересованность потенциальных потребителей для их привлечения.

Таким образом, развитие стартапов в настоящее время проходит неравномерно, так как многие отрасли пострадали от пандемии.

Однако в 2020 году наибольший объем инвестиций пришёлся на сферу образования и здравоохранения.

Литература

1. Региональные и муниципальные финансы: учебник и практикум / Игониная Л.Л., Берлин С.И., Болдырева Л.В., Мамонова И.В., Радченко М.В., Рощектаев С.А., Солонина С.В., Чулков А.С. / Под ред. редакцией Л.Л. Игониной. М.: Юрайт, 2016. Сер. 61 Бакалавр и магистр. Академический курс (1-е изд.). 480 с.

2. Современные подходы к трансформации концепций государственного регулирования и управления в социально-экономических системах. Сорокожердьев В.В., Хашева З.М., Пименов Г.Г. *Journal of Economic Regulation*. 2019. Т. 10. № 1. С. 141-144.

3. Тимошенко Н.В. Государственное регулирование как основа прогрессивного развития региональной экономики // Вестник Адыгейского государственного университета. Серия 5: Экономика. 2013. № 2 (120). с. 99.

4. Финансы: учебное пособие / Л.Л. Игониная, М.В. Радченко, Э.В. Соболев, Н.В. Тимошенко; под ред. Л.Л. Игониной. М.: РУСАЙНС, 2019. 298 с.

5. РБК.URL:https://www.rbc.ru/technology_and_media/25/02/2021/60379e789a7947078580a092

6. СТАРТАПЫ. РУ. URL: <http://startapy.ru/>

*Джабировова М.Ш.,
студентка 2 курса
Финансовый университет при Правительстве РФ
Краснодарский филиал Финуниверситета
г. Краснодар, Россия
e-mail: malika.dzhabirova@mail.ru*

*Научный руководитель:
Тимошенко Н.В.,
доцент, к.э.н.
Финансовый университет при Правительстве РФ
Краснодарский филиал Финуниверситета
г. Краснодар, Россия
e-mail: nvtimoshenko@fa.ru*

ФОРМИРУЮЩИЕ ФАКТОРЫ И СТРУКТУРА НАЛОГОВЫХ ДОХОДОВ НА ПРИМЕРЕ КРАСНОДАРСКОГО КРАЯ

Аннотация. На основании статистических данных за первый квартал 2019–2021 годов произведен анализ динамики и классификации налоговых доходов на территории Краснодарского края, в том числе пути формирования и повышения налоговых доходов. Основная фундаментальная часть бюджета состоит из налоговых поступлений. В статье даётся классификация налоговых и неналоговых доходов.

Ключевые слова: налоговые доходы; неналоговые доходы; классификация доходов; бюджет Краснодарского края.

*Dzhabirova M.Sh.,
students, 2 courses
Financial University under the Government of the Russian Federation
Krasnodar branch of the University of Finance
Krasnodar, Russia
e-mail: malika.dzhabirova@mail.ru*

*Scientific Adviser:
Tymoshenko N.V.,
Doctor of Science (Economics), Docent
Financial University under the Government of the Russian Federation
Krasnodar branch of the University of Finance
Krasnodar, Russia
e-mail: nvtimoshenko@fa.ru*

FORMATIVE FACTORS AND STRUCTURE OF TAX REVENUES ON THE EXAMPLE OF THE KRASNODAR TERRITORY

Abstract. Based on statistical data for the first quarter of 2019-2021, the analysis of the dynamics and classification of tax revenues in the Krasnodar Territory, including the ways of generating and increasing tax revenues, has been carried out. The main fundamental part of the budget consists of tax revenues. The article provides a classification of tax and non-tax revenues.

Keywords: tax revenues; non-tax revenues; income classification; the budget of the Krasnodar Territory.

Доходы в бюджет субъектов Российской Федерации формируются в основном за счет налоговых и неналоговых доходов, а также безвозмездных поступлений.

Согласно Бюджетного кодекса в составе налоговых доходов учитываются доходы по федеральным, региональным и местным налогам и сборам, пени и штрафы.

Классификация налоговых и неналоговых доходов представлена на рисунке 3 а неналоговые доходы на рисунке 4:



Рисунок 3 – Группа налоговых доходов консолидированного бюджета Краснодарского края



Рисунок 4 – Группа неналоговых доходов консолидированного бюджета Краснодарского края

Краснодарский край является одним из лидеров среди регионов с высоким рейтингом социально-экономического развития и входит в группу крупных регионов-лидеров, которые составляют «группу сравнения» для оценки конкурентоспособности.

Краснодарский край – это край привлекательный как для жизни и отдыха, так и для ведения бизнеса. В крае успешно реализуются международные и федеральные инвестиционные проекты [1].

Проанализируем основные данные по исполнению консолидированного бюджета Краснодарского края. Для анализа использовались данные за первый квартал 2019-2021 гг. (таблица 1) [3].

Таблица 1 – Консолидированный бюджет Краснодарского края за 1 квартал 2019 – 2021 гг., млн. руб.

Наименование статей	Годы			Абсолютный прирост (+,-)		Темп роста (%)	
	2019 г.	2020 г.	2021 г.	2020 к 2019	2021 к 2020	2020 к 2019	2021 к 2020
Доходы – всего	66297,4	71456,5	84782,1	5159,1	13325,6	107,8	118,6
в том числе:							
- налоговые доходы	56391,8	58608,4	66011,3	2216,6	7402,9	103,9	112,6
- неналоговые поступления	2905,4	3244,8	4323,5	339,4	1078,7	111,7	133,2
- безвозмездные поступления	7000,2	9603,3	14447,3	2603,1	4844,0	137,2	150,4
Расходы – всего	55122,8	63066,5	74561,6	7943,7	11495,1	114,4	118,2
Профицит(+) дефицит (-)	+ 11174,6	+ 8390,0	+10220,5	х	х	х	х

Следовательно, исходя из этих данных можно с уверенностью сказать, что абсолютный прирост в 2021 году по сравнению с 2020 годом составил 13325,6 млн. руб., т.е. 18,6 % а в 2020 году по сравнению с 2019 годом прирост составил 5159,1 млн. руб. или 7,8 %. Наблюдается рост налоговых и неналоговых поступлений, а также безвозмездных поступлений. Например, налоговые доходы увеличились в январе-марте 2021 года по сравнению с аналогичным периодом 2020 года на 12,6 %, с 2019 годом – 3,9 %.

Динамика исполнения бюджета Краснодарского края за первый квартал 2019 – 2021 гг. представлена на рисунке 1:



Рисунок 1 – Консолидированный бюджет Краснодарского края за первый квартал 2019-2021 гг.

Исходя из наших данных проведем анализ обеспеченности краевого бюджета собственными доходами (налоговыми и неналоговыми). Для этого мы взяли статистические данные по исполнению бюджета за первый квартал 2019–2021 гг. [3]. Основные показатели доходной части консолидированного бюджета Краснодарского края представлены в таблице 2.

Таблица 2 – Исполнение консолидированного бюджета Краснодарского края за первый квартал 2019-2021 гг., млн. руб.

Наименование статей доходов	Исполнение бюджета			Доля показателя в общей структуре доходов, %		
	Год					
	2019	2020	2021	2019	2020	2021
Доходы – всего	66 297,4	71 456,5	84 782,1	100,0	100,0	100,0
в том числе:						
Налоговые и неналоговые доходы – всего	60 069,1	61 853,2	70 334,8	90,6	86,6	83,0
Налоговые доходы – всего	56 391,8	58 608,5	66 011,3	85,1	82,0	77,9
из них:						
налог на прибыль	16 988,1	15 096,1	19 465,2	25,6	21,1	23,0
налог на доходы физических лиц	18 901,8	19 968,7	21 110,1	28,5	27,9	24,9
акцизы	7 128,0	7 293,6	7 326,0	10,8	10,2	8,6
налоги на совокупный доход	5 433,6	6 048,4	7 623,4	8,2	8,5	9,0
налог на имущество	176,6	196,0	240,4	0,3	0,3	0,3

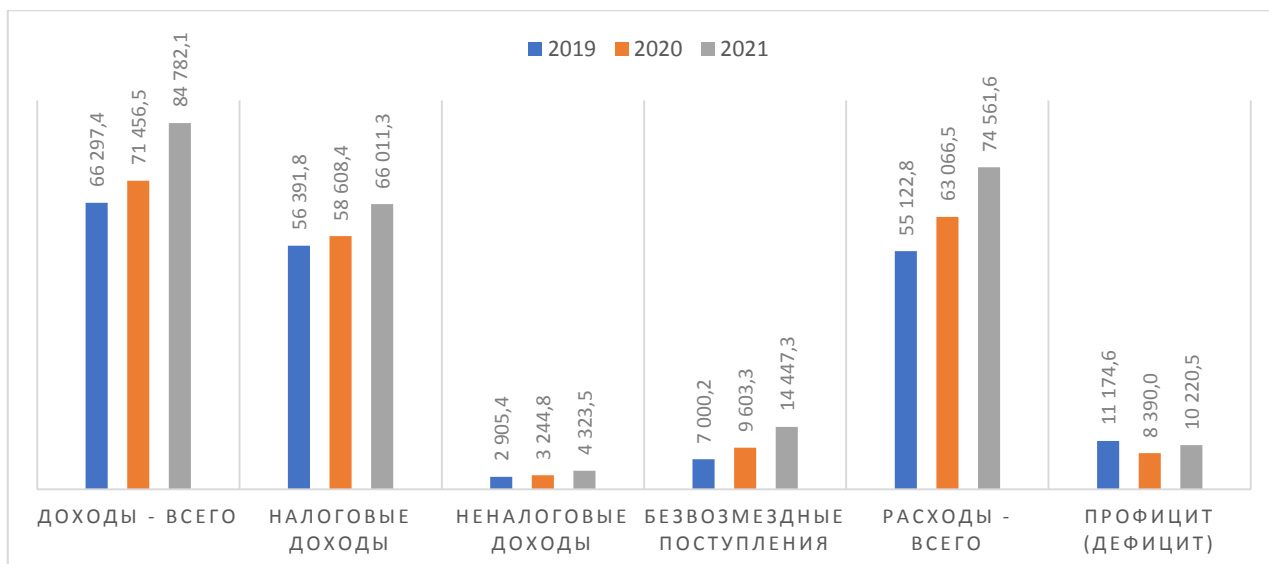
Наименование статей доходов	Исполнение бюджета			Доля показателя в общей структуре доходов, %		
	Год					
	2019	2020	2021	2019	2020	2021
физических лиц						
налог на имущество организаций	4 664,3	7 033,6	7 322,2	7,0	9,8	8,6
транспортный налог	857,0	938,0	924,6	1,3	1,3	1,1
земельный налог	1 618,2	1 435,2	1 367,7	2,4	2,0	1,6
прочие налоговые доходы	624,2	598,9	631,9	0,9	0,8	0,7
Неналоговые доходы	2905,4	3244,8	4323,5	4,4	4,5	5,1
Безвозмездные поступления-всего	7 000,2	9 603,3	14 447,3	10,6	13,4	17,0
из них:						
дотации	3 202,8	3 923,1	3 793,7	4,8	5,5	4,5
субсидии	60,6	598,3	3 962,5	0,1	0,8	4,7
субвенции	3 479,3	4 104,1	5 085,4	5,2	5,7	6,0
прочие безвозмездные поступления	257,5	977,7	1 605,7	0,4	1,4	1,9

Доля налогов в доходной части бюджета Краснодарского края за 2021 г. представлена на рисунке 2.



Рисунок 2 – Доля налогов в составе доходов бюджета Краснодарского края за 2021 год

Налоговые доходы являются основой бюджета Краснодарского края, их доля в общей структуре доходов за 2019 год составляет 85,1 %, в 2020 году 82,0 % и в 2021 году 77,9 %. Большую часть налоговых поступлений в бюджет занимают налог на доходы физических лиц (24,9–28,5 %), налог на прибыль (23,0–25,6 %), акцизы (8,6–10,8 %) и налоги на совокупный доход (8,2–9,0 %). Остальные виды налогов играют незначительную роль.

Неналоговые доходы в общей структуре доходов занимают от 4,4 % до 5,1 %, соответственно. Безвозмездные поступления составляют 10,6–17,0 % от доходной части бюджета. В составе безвозмездных поступлений большую часть занимают субвенции (5,2–6,0 %), которые выделены на реализацию инвестиционных проектов на территории Краснодарского края.

В целом все показатели исполнения бюджета демонстрируют стабильный рост.

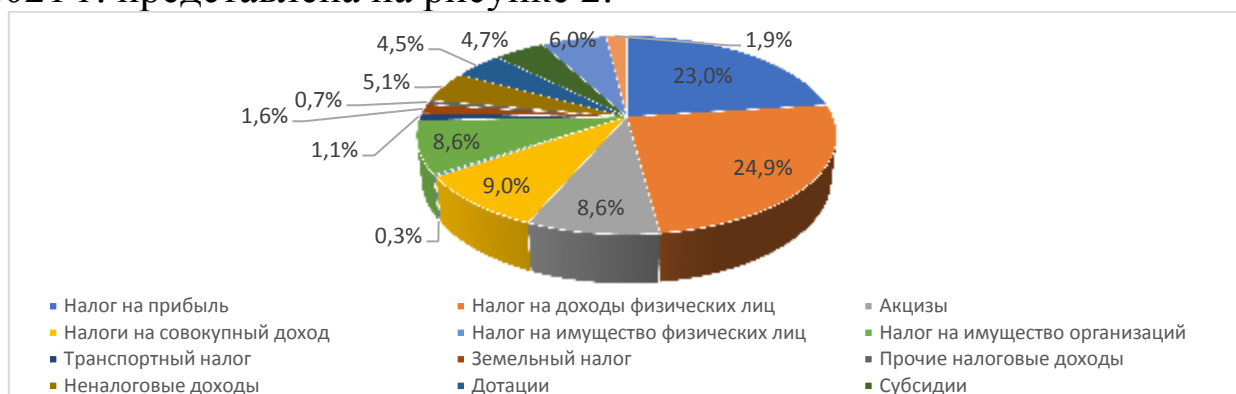
Для увеличения налоговых поступлений в бюджет края необходимо:

- поднять уровень экономики края как за счет повышения вложений в инвестиции, так и за счет инновационных ресурсов и факторов, сырья, а также за счет производственного потенциала региона. Исходя из этого, растущий экономический потенциал должен привести к привлечению новых налогоплательщиков, а значит к увеличению поступлений налоговых отчислений;

- местные органы власти должны провести инвентаризацию и переоценку налогооблагаемого имущества населения для увеличения собираемости местных налогов;

- более широко использовать в работе инновационные методы, технологии, сокращающие время и затраты на сбор налогов. Наиболее актуальным является это для налоговых и регулирующих органов на местах, с целью улучшения эффективности работы в соответствии с требованиями современности.

Подводя итоги, хочется отметить что, выше предложенные меры сократят не только субсидии в местный и региональный бюджеты, но также послужат стимулом к увеличению доходов в бюджет на местном и региональном уровнях.

Литература

1 Закон Краснодарского края от 21 декабря 2018 г. № 3930–КЗ «О Стратегии социально-экономического развития Краснодарского края до 2030 года» (с изменениями и дополнениями) [Электронный ресурс]. – Режим доступа: <http://base.garant.ru/>

2 Регионы России. Социально-экономические показатели. 2020: Р32 Стат. сб. / Росстат. – М., 2020. – 1242 с.

3 Министерство финансов Краснодарского края [Электронный ресурс]. – Режим доступа: <https://minfinkubani.ru/>

4 Открытый бюджет Краснодарского края [Электронный ресурс]. – Режим доступа: <https://openbudget23region.ru/>

5 Управление Федеральной службы государственной статистики по Краснодарскому краю и Республике Адыгея [Электронный ресурс]. – Режим доступа: <https://krsdstat.gks.ru/>

УДК 338.4

Каверина Н.А., Лясота О.Ю.,

Студенты 4 курса

Финансовый университет при Правительстве РФ (КФ)

г. Краснодар, Россия

e-mail: economybuh17@bk.ru

Научный руководитель:

Тимошенко Н.В.,

доцент, к.э.н.

Финансовый университет при Правительстве РФ (КФ)

г. Краснодар, Россия

e-mail: nvtimoshenko@fa.ru

ИНФЛЯЦИЯ: ФАКТОРЫ, МЕХАНИЗМ, СТРАТЕГИЯ ПРЕОДОЛЕНИЯ

Аннотация. Научная статья посвящена исследовательскому анализу факторов формирования инфляции и механизмов антиинфляционной политики государства. Актуальность исследования обусловлена тем, что в 2021 году существует риск ускорения темпов роста инфляции в экономике России.

Ключевые слова: инфляция; инфляционные риски; факторы инфляции; антиинфляционная политика.

Kaverina N.A., Lyasota O.Yu.,

students 4 courses

Financial University under the Government of the Russian Federation

Krasnodar, Russia

e-mail: economybuh17@bk.ru

Scientific Adviser:

Tymoshenko N.V.,

Doctor of Science (Economics), Docent

Financial University under the Government of the Russian Federation

Krasnodar, Russia

e-mail: nvtimoshenko@fa.ru

INFLATION: FACTORS, MECHANISM, COPING STRATEGY

Abstract. The scientific article is devoted to the research analysis of factors of formation of inflation and mechanisms of anti-inflationary policy of the state. The relevance of the study is due to the fact that in 2021 there is a risk of accelerating the growth rate of inflation in the Russian economy.

Keywords: inflation; inflation risks; factors of inflation; anti-inflationary policy.

В любой период развития национальной экономики России одним из важнейших показателей макроэкономической устойчивости, стабильности и конъюнктуры выступает индекс потребительских цен (инфляция), который в количественном и качественном выражении демонстрирует динамику потребительских цен на товары и услуги для населения [5].

Последнее время инфляция в России растет, оказывая негативное влияние на состояние экономики.

Инфляция – макроэкономический показатель, отражающий изменения уровня цен на рынках, которые имеют то или иное влияние на экономический рост. При этом, основным фактором формирования инфляции в экономике России выступает денежная эмиссия [2].

На рисунке 1 отображена динамика уровня инфляции за 2014-2020 годы.



Рисунок 1 – Динамика уровня инфляции в России за 2014-2020 гг., % [7]

Из-за введения санкционного режима уровень инфляции в российской экономике за период 2014-2015 гг. демонстрировал

резкий всплеск роста, который замедлялся вплоть до 2019 года. За прошедший 2020 год инфляционная нагрузка увеличилась, причиной чему выступала пандемия коронавируса. За первые 3 месяца 2021 года уровень инфляции в России составляет уже 2,21 % [7].

Последний всплеск роста инфляции обусловлен негативным влиянием таких факторов, как:

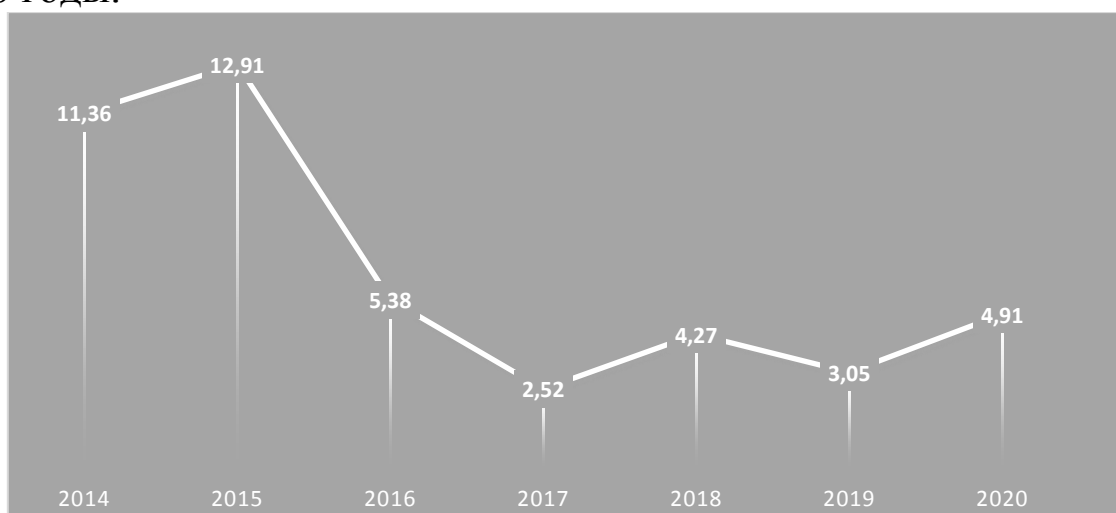
- ухудшение геополитической обстановки вокруг границ Российской Федерации;
- введение режима экономических и политических санкций США и стран Евразии;
- рекордный обвал котировок и цен на мировом рынке энергетических ресурсов;
- ускоренная девальвация валютного курса российского рубля.

Основными причинами роста инфляции в российской экономике в целом являются:

1. Высокий уровень показателя (более 3 %), что характеризует ее степень актуальности и проблематики для экономики РФ.

2. Одновременное явление высокого уровня инфляции и спада реального объема ВВП страны.

3. Высокая степень влияния на инфляцию немонетарной группы факторов, к которым, например, относится девальвация валютного курса российского рубля, современные проблемы импортозамещения и санкционного режима, а также ценовая нестабильность динамики котировок рынка энергетических ресурсов [1].

Рост инфляции и ее высокие показатели имеют негативные последствия как для социальной политики, так и для устойчивости экономической конъюнктуры. Дело в том, что из-за инфляции происходит обесценивание национальных денежных единиц. Покупательная способность населения снижается, порождая спад размера совокупного спроса [3].

Предприятия, столкнувшись с инфляцией, вынуждены повышать цены на реализацию товаров и услуг. Объем продаж снижается, поскольку замедляются покупательная способность и спрос граждан. При этом запасы готовой продукции на складах растут, как и просроченная дебиторская задолженность.

Такие процессы вынуждают предприятия принимать решения по сокращению объемов производства новой продукции, что влияет на главный макроэкономический индикатор российской экономики –

объем валового внутреннего продукта, динамика которого изображена на рисунке 2.



Рисунок 2 – Динамика ВВП на душу населения России в 2014-2019 гг., в долларах США [6]

С 2014 по 2015 гг. ВВП на душу населения РФ уменьшился с 14069 до 9262 долларов США. В 2016 году был зафиксирован новый минимум: ВВП тогда составил 8723 долларов США. В следующие три года размер ВВП на душу населения продемонстрировал рост с 8723 долларов США до 11428 долларов США. Это совпадало со снижением роста инфляции в данный период.

В свою очередь снижение производственной активности компаний приводит к необходимости сокращения потребностей в человеческих ресурсах. Формируются тенденции увеличения числа вынужденных увольнений сотрудников предприятий, что приводит к росту безработицы. Численность незанятого экономически активного населения влияет на дальнейший цикл формирования совокупного спроса и предложения на рынках [4].

Таким образом, рост инфляции приводит к ухудшению стабильности экономической конъюнктуры Российской Федерации. Практически каждый макроэкономический процесс, будь то производство, потребление или инвестиционная активность, имеет влияние со стороны показателей уровня инфляции. Именно поэтому последние данные, отражающие рост инфляции за март 2021 года

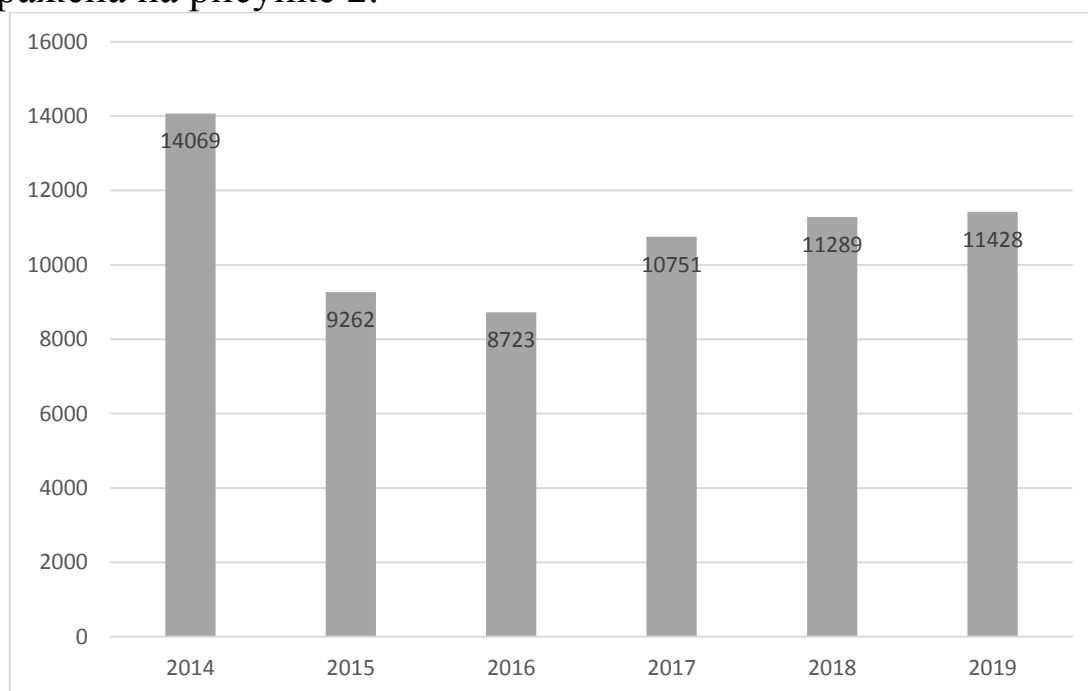
более чем на 6 % свидетельствуют о том, что угрозы инфляционных рисков будут только увеличиваться.

Исходя из проблем российской экономики и государства, к которым приводит инфляция, важно применение механизма антиинфляционной политики к инструментам которого относятся:

- проведение валютных операций ЦБ РФ на финансовых рынках;
- регулирование уровня процентных ставок рефинансирования;
- изменение размера нормы обязательных резервов коммерческих банков;
- оптимизация государственного бюджета и снижение расходов;
- изменение политики налогового регулирования;
- снижение уровня зависимости валютного курса рубля от внешних факторов;
- проведение валютных интервенций на межбанковском рынке с целью удержания курса рубля, чтобы его девальвация не ускорила темпы роста инфляции.

Таким образом, современная антиинфляционная политика в России включает в себя как монетарные инструменты, зависящие от ЦБ РФ, так и немонетарные инструменты, к которым относится изменение бюджетной и налоговой политики государства.

Для российской практики инфляция является, наверное, главной макроэкономической проблемой, поскольку из-за ее высоких масштабов происходит негативное воздействие на социально-экономические тенденции развития государства.

Литература

1. Гарин А.П., Бакулина Н.А., Гнездин А.В., Максимова К.А. Инфляция и антиинфляционная политика в РФ: Вопросы теории и практики // *Russian Economic Bulletin*. 2019. №6. С. 22-27.
2. Иголина Л.Л. Проблемы и перспективы укрепления финансовых основ местного самоуправления // *Международный журнал прикладных и фундаментальных исследований*. 2015. № 8-1. с. 126.
3. Региональные и муниципальные финансы: учебник и практикум / Иголина Л.Л., Берлин С.И., Болдырева Л.В., Мамонова И.В., Радченко М.В., Рощектаев С.А., Солонина С.В., Чулков А.С. / Под ред. редакцией Л.Л. Иголиной. М.: Юрайт, 2016. Сер. 61 Бакалавр и магистр. Академический курс (1-е изд.). 480 с.

4. Тимошенко Н.В. Государственное регулирование как основа прогрессивного развития региональной экономики // Вестник Адыгейского государственного университета. Серия 5: Экономика. 2013. № 2 (120). с. 99.

5. Финансы: учебное пособие / Л.Л. Игониная, М.В. Радченко, Э.В. Соболев, Н.В. Тимошенко; под ред. Л.Л. Игониной. М.: РУСАЙНС, 2019. 298 с.

6. ВВП на душу населения РФ. URL: <https://knoema.ru/atlas/Российская-Федерация/ВВП-на-душу-населения> (дата обращения: 18.05.2021).

7. Таблица уровня инфляции по месяцам в годовом исчислении. URL: <https://уровень-инфляции.рф/таблицы-инфляции> (дата обращения: 18.05.2021).

УДК 330.341

*Казарян А.В., Романовская А.С.,
Студенты 3 курса
Финансовый университет при Правительстве Российской Федерации
г.Краснодар, Россия
e-mail: kazaryan_armin22@mail.ru,
Nastyaromanovskaya@inbox.ru*

*Научный руководитель:
Купина В.В.,
к.э.н., доцент
Финансовый университет при Правительстве Российской Федерации
г.Краснодар, Россия
e-mail: VVKupina@fa.ru*

ФИНАНСОВАЯ ГРАМОТНОСТЬ КАК ОДИН ИЗ ФАКТОРОВ РАЗВИТИЯ ЭКОНОМИКИ В СОВРЕМЕННОМ МИРЕ

Аннотация. В статье дана оценка состоянию финансовой грамотности в России и в Краснодарском крае, определено их значение для экономики страны в современных условиях. Данное направление является актуальным, так как на сегодняшний день финансы затрагивают все аспекты жизнедеятельности человека.

Ключевые слова: финансовая грамотность, рейтинг, экономическое развитие.

*Kazaryan A.V., Romanovskaya A.S.,
students, 3 course
Financial University under the Government of Russian Federation*

Krasnodar, Russia
e-mail: kazaryan_armin22@mail.ru
Nastya-romanovskaya@inbox.ru

Scientific Adviser:
Kupina V.V.,
Ph. D., Associate Professor
Financial University under the Government of Russian Federation
Krasnodar, Russia
e-mail: VVKupina@fa.ru

FINANCIAL LITERACY AS ONE OF THE FACTORS OF ECONOMIC DEVELOPMENT IN THE MODERN WORLD

Abstract. The article assesses the state of financial literacy in Russia and in the Krasnodar Territory, determines their importance for the country's economy in modern conditions. This direction is relevant, since today finance affects all aspects of human life.

Keywords: financial literacy, rating, economic development.

2020 год стал настоящим финансовым испытанием как для жителей нашего региона, так и для жителей всей России. Коронавирус ввёл свои коррективы и, безусловно, повлиял на взгляды людей к финансовым отношениям. Это подтверждается тем фактом, что за период пандемии число частных инвесторов на Московской бирже достигло 10 миллионов человек при том, что лишь весной 2020 года, эта цифра составляла рекордные 4 миллиона человек [5]. Именно в периоды кризиса каждый человек должен уметь правильно управлять своими финансами. Финансово грамотные люди в периоды кризиса более подготовлены.

Портал от Министерства финансов РФ ежегодно проводит исследования по финансовой грамотности населения и выводит рейтинг регионов по уровню финансовой грамотности (Рисунок 1). На основе исследований выводится индекс, который отражает способность человека к разумному управлению личными финансами. Индекс финансовой грамотности принимает значения от 1 до 21 балла. В России данный индекс равен 12,37 баллам. Краснодарскому краю в 2018 году был присвоен индекс 11,96, а в 2019 году - 12,02 [2].

Краснодарский край по общему индексу находится в группе D (места 53-69), по уровню знаний в области личных финансов - C (места 34-52), по уровню навыков управления финансами - D (места 53-69), по установкам в отношении финансов - D (места 53-69)[3].

Лидерами в данном рейтинге являются Кировская область (13,78) Республика Коми (13,45) и Калининградская область (13,22) [1].

Таким образом, мы видим, что по данным 2019 года уровень финансовой грамотности в Краснодарском крае низкий. Структура расходов домохозяйств края имеет ярко выраженную потребительскую ориентацию, что ограничивает возможности участия финансовых ресурсов в инвестициях и формировании сбережений. Большинство жителей края не ведёт личный и семейный бюджеты, что ограничивает их сбережения. Но в то же время большинство имеет возможность сберегать денежные средства. Жителям многих регионов не хватает базовых знаний по финансовой грамотности, которые бы помогли им в оптимизации своих доходов и расходов и решении многих других проблем финансового характера.



Рисунок 1 – Рейтинг регионов по уровню финансовой грамотности

На сегодняшний день повышению уровня финансовой грамотности уделяют большое внимание во многих странах. Исследованием уровня финансовой грамотности в странах-членах занимается ОЭСР (Организация экономического сотрудничества и развития). Согласно рейтингу данной организации, Россия несколько лет подряд занимает 9 место с набранными 12,2 баллами в 2019 году. Лидерами являются Франция с 14,9 баллами и Канада с 14,6 баллами соответственно [3].

В каждой из стран повышение финансовой грамотности осуществляется большим количеством методов. Основными направлениями, которые рассматриваются повсеместно являются: пенсионное страхование, кредитные продукты, сберегательные вклады, инвестиции.

Так кого же можно назвать финансово грамотным? Финансово грамотный человек планирует свои доходы и расходы и формирует

сбережения, т.е. он ведёт свой личный или семейный бюджет. Финансово грамотный человек знает, как защищены права потребителя финансовых услуг. Такой человек ориентируется в сфере финансов и рационально выбирает финансовые продукты, учитывая все риски, он разбирается в финансовых вопросах. Такой человек избегает нежелательных долгов по кредитам. Финансово грамотный человек готов к кризисам и другим непредвиденным ситуациям, т.к. у него всегда есть рациональный план использования своих средств с учётом сбережений. Финансово грамотный человек способен создать пассивный источник дохода благодаря различным финансовым продуктам.

В целом, роль финансовой грамотности растёт с каждым днём, так как становится все больше финансовых услуг и продуктов. Современный человек не поспевает осваиваться в постоянно совершенствующемся мире финансов. Именно поэтому, начальные знания финансовой грамотности необходимы, так как будут служить фундаментом в понимании особенностей финансовых услуг и продуктов. Повышение финансовой грамотности способствует развитию качества предоставляемых финансовых услуг. Финансовая грамотность помогает людям планировать своё будущее и быть более уверенным в нём.

Проблемой повышения финансовой грамотности необходимо заниматься на государственном уровне, так как от финансовой грамотности населения в современном мире зависит и развитие финансового сектора. Данная задача является непростой и представляет собой глобальную проблему. Тем не менее, каждый сам в ответе за свой уровень финансовой грамотности.

Все большее количество стран в приоритет возводят повышение финансовой грамотности населения. С каждым годом растёт количество реализуемых программ финансовой грамотности, к сожалению, не все из этих программ являются эффективными.

Одним из наиболее эффективных методов повышения финансовой грамотности является её внедрение в школьную программу. Опыт зарубежных стран показал, что дети младших классов намного лучше усваивают информацию о финансах, а также стараются донести это до домочадцев. Поэтому необходимо включать либо отдельный предмет о финансовой грамотности в школе, либо внедрять данные знания в курс математики. Этот способ поможет будущим поколениям намного легче ориентироваться в сфере

финансов. В таблице 1 представлена программа внедрения уроков по финансовой грамотности в рамках курса математики, основанная на опыте зарубежных стран.

Таблица 1 – Финансовые понятия и навыки в рамках курса математики

	Курс математики 3 класс	Курс математики 4-5 класс	Курс математики 6-9 класс
Финансовые понятия	<ul style="list-style-type: none"> - Доход (заработная плата, премии, пособия) - Покупки (цены и их виды) - Услуги и цены на них 	<ul style="list-style-type: none"> - Цены и их виды, спрос и предложение, оптовые и розничные покупки, аренда, кредит - Кредитная карта - Личный и семейный бюджеты 	<ul style="list-style-type: none"> - Роль денег, доходы и карманные деньги - Банкноты, монеты, сбережения - Банковские продукты - Страхование
Финансовые навыки	<ul style="list-style-type: none"> - Расчёт скидки с цены - Умение вести счёт деньгами 	<ul style="list-style-type: none"> - Расчёт экономии по покупкам - Умение вести личный бюджет - Выбор более выгодных предложений 	<ul style="list-style-type: none"> - Пользование банкоматом - Понимание разницы между текущим счётом и сберегательной книжкой - Расчёт налогов и вычетов по заработной плате - Понимание и умение выбирать наиболее выгодные для себя финансовые продукты - Расчёт условий по банковским продуктам

Также стоит отметить, что граждане более старшего возраста входят в социально уязвимую группу. В связи с историческими особенностями развития нашей страны многие жители не знакомы с особенностями финансовых услуг и продуктов. Такие люди все чаще становятся жертвами финансовых мошенников. Лишь за первое полугодие 2020 года мошенники украли у банковских клиентов с их карт и счетов 4 млрд рублей [4]. Финансово грамотные люди в данных ситуациях являются более защищёнными. Поэтому необходимо развивать финансовую грамотность и среди старших поколений.

Несмотря на попытки государства, направленные на развитие финансовой грамотности, мы видим, что большая часть населения

России финансово безграмотна и не способна правильно распоряжаться своим бюджетом. Несколько лет назад страны не уделяли особого внимания данной сфере и не считали её важной частью экономической политики. Почему же в последнее время они активно занимаются вопросами финансовой грамотности? Благодаря финансовой грамотности можно добиться социальной стабильности и экономического роста. Вспомним, финансовый кризис 2008 года, возникший на ипотечном рынке. Существует множество причин возникновения данного кризиса: ненадлежащее регулирование финансового сектора, цикличность экономического развития, задолженность домохозяйств, перегрев экономики, нарушение баланса в международной торговле и т.д. Но также можно назвать ещё одну причину. Это отсутствие знаний в сфере финансовых рынков и финансов в целом, что привело к массовому распространению рискованных ценных бумаг, а в дальнейшем и к ипотечному кризису в США.

Даже в 21 веке многие люди становятся жертвами финансовых пирамид. И причиной этому является финансовая безграмотность населения. Когда население страны является финансово грамотным, в стране активно развиваются рынки банковских и страховых услуг, а также малый бизнес. Уровень финансовой грамотности населения напрямую зависит от доходов населения. Ведь финансово грамотный человек способен создать для себя пассивный источник дохода. Например, такой человек начнёт инвестировать на фондовом рынке, минимизируя свои риски. В России лишь 4,25 % населения инвестирует на фондовом рынке. Данный сегмент финансового рынка в России находится на стадии развития и для дальнейшего его эффективного роста необходимо уделить внимание именно финансовой грамотности населения, так как из-за непросвещённости в данной сфере люди не доверяют финансовым рынкам.

Таким образом, при развитии конкурентоспособности экономики края и в целом страны необходимо уделять должное внимание финансовой грамотности каждого жителя, начиная с младшего возраста. Ведь именно граждане страны являются потребителями финансовых услуг. От их грамотности и будет зависеть тренд развития данного сектора.

Литература

1. Результаты исследования знаний, навыков и установок населения в финансовой сфере [электронный ресурс] // Сайт Министерства Финансов Российской Федерации - URL: https://minfin.gov.ru/ru/press-center/?id_4=37062-indeks_finansovoi_gramotnosti_rossiyan_vyros_v_2019_godu
2. Результаты всероссийского исследования финансовой грамотности // Сайт Министерства Финансов Российской Федерации - URL: https://minfin.gov.ru/ru/press-center/?id_4=36533-intervyu_direktora_departamenta_mezhdunarodnykh_finansovykh_otnoshenii_andryeya_bokareva_gazete_komsomolskaya_pravda
3. Рейтинг финансовой грамотности регионов [электронный ресурс] // Сайт «Дружи с финансами» - URL: <https://www.karta.vashifinancy.ru/>
4. Финансовые мошенничества // Сайт РБК - URL: <https://www.rbc.ru/finances/05/12/2020/5fca354d9a794777a1d1473e>
5. Интерес к инвестпродуктам [электронный ресурс] // Сайт РБК - URL: <https://nsk.rbc.ru/nsk/15/09/2020/5f5ae5329a7947c599a6f373>

*Ладнюк А.В.,
студент 1 курса
Краснодарский филиал Финансового
университета при Правительстве РФ
г. Краснодар, Россия
e-mail: anastasiyaladnuk@gmail.com*

*Научный руководитель:
Маркарян В.Р.,
доцент, к.э.н.
Краснодарский филиал Финансового
университета при Правительстве РФ
г. Краснодар, Россия
e-mail: markarianvr@gmail.com*

ВЛИЯНИЕ МИГРАЦИОННЫХ ПРОЦЕССОВ НА ЭКОНОМИЧЕСКОЕ РАЗВИТИЕ СТРАН

Аннотация. В статье рассматривается влияние миграционных процессов на экономику ведущих мировых держав. Были проанализированы данные государств, связанных с миграцией, сделаны выводы и предложены пути решения проблемы.

Ключевые слова: миграционные процессы, экономическое развитие, страна-донор, страна-реципиент, переселение, движение трудовых ресурсов.

*Ladnyuk A.V.,
student, 1 courses
Krasnodar branch of the Financial University
under the Government of the Russian Federation
Krasnodar, Russia
e-mail: anastasiadnuk@gmail.com*

*Scientific Adviser:
Markaryan V.R.,
Docent, Candidate for Doctor of Science (Economics)
Krasnodar branch of the Financial University
under the Government of the Russian Federation
Krasnodar, Russia
e-mail: nt-40@mail.ru*

THE IMPACT OF MIGRATION PROCESSES ON THE ECONOMIC DEVELOPMENT OF COUNTRIES

Abstract. The article examines the impact of migration processes on the economy of the leading world powers. There were analyzed data of the states related to migration. There were drawn conclusions were and were proposed ways to solve the problem.

Keywords: migration processes, economic development, donor country, recipient country, resettlement, movement of labor resources.

Сколько существует человечество, столько оно ведет поиск условий для более благополучной жизни. Территориальная смена места проживания называется миграцией, а переселившиеся люди называются мигрантами.

Переселение может осуществляться как внутри страны (внутренняя миграция), так и из одной страны в другую (внешняя миграция). Внешняя (международная) миграция может быть как на законных основаниях, так и в случае незаконного перехода границ.

Данные археологических исследований показывают, что первые мигранты появились 1,8 миллионов лет назад. В это время началось кочевание *Homo erectus*, а в дальнейшем - *Homo sapiens*, с территории Восточной Африки в Евразию.



Рис. 1 Основные пути расселения древнего человека

Человек современного типа начал заселять Ближний Восток примерно 70 тысяч лет назад. В последующем произошло переселение на территории Южной Азии и Австралии, Европы, Дальнего Востока, Америки.

В Америку разумный человек попал около 15 тысяч лет назад, когда еще Аляска была соединена с Азией по Беринговому перешейку.

Переселение из Африки стало возможно в ледниковый период, когда уровень океана был на семьдесят метров ниже.

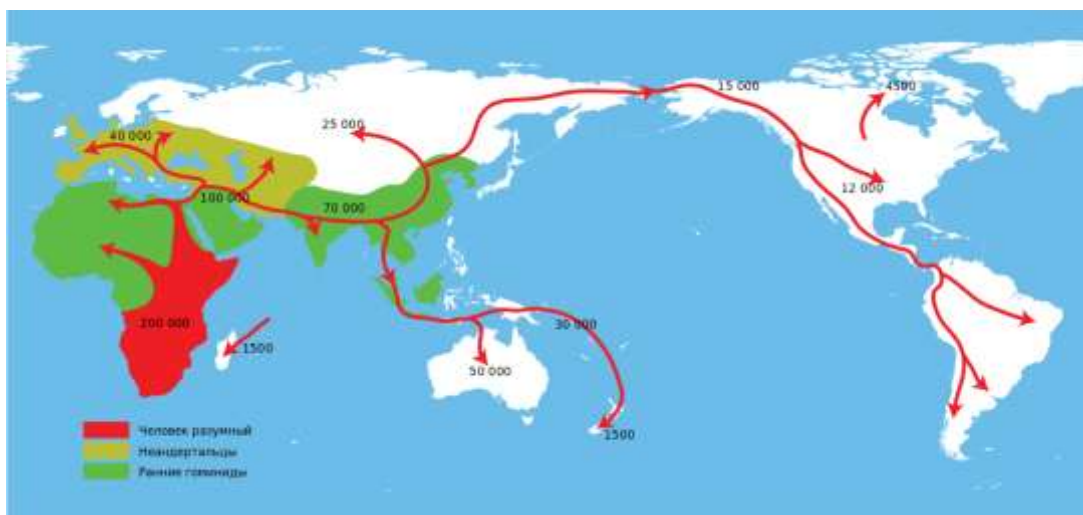
Homo sapiens, а в последующем, и заменивший его разумный человек осваивали земли, организовывали новые поселения. Новый поток мигрантов или продолжал двигаться дальше, или изгонял население с уже освоенных земель, заставляя их вести поиск территории для своего проживания.

И в современном мире природные катастрофы, эпидемии, военные конфликты, низкий уровень жизни вынуждает население вести поиск мест для мирного и успешного существования.

Роль миграции в любой период существования человечества трудно переоценить. Современные государства Америки, Австралия, Новая Зеландия появились в результате миграции за океан жителей европейских государств.

Экономические связи, которые возникают между странами в связи с миграцией рабочего ресурса, сопровождается движением товаров и капитала. Движение капиталов включает в себя денежные переводы, субсидии, компенсации государствам, поставляющим трудовые ресурсы.

Валютные переводы от мигрантов на родину для многих государств составляют основную часть платежного баланса.

Например, поступление валюты для Ливана, до 64 % ВВП обеспечивают работающие в других странах мигранты. В Пакистане, Португалии и Египте валютные переводы достигают 12-13% ВВП этих стран.

Экономическое влияние трудовой миграции неоднозначно. Ускорение развития экономики за счет трудовой миграции напрямую зависит от того, насколько быстро прибывшие иммигранты впишутся в коллектив и смогут не нуждаться в помощи государства. Большие затраты, связанные с медицинским обслуживанием, школьным обучением, выплатой субсидий малоимущим, несет сфера социальных услуг в районах скопления иммигрантов.

Необходимо отметить, что основная доля иммигрантов трудятся на низкооплачиваемых, тяжелых и вредных работах, которые не устраивают местное население. В настоящее время национальная экономика стран Западной Европы не может функционировать без предоставления работы иммигрантам, так как они составляют до 70% трудовых ресурсов в сфере услуг, в строительстве, в автомобилестроении.

В Соединенных штатах Америки в сельском хозяйстве до 70% рабочих мест занимают иммигранты, в Швейцарии до 40% заняты на строительных работах, в Бельгии в горнодобывающей промышленности половину рабочих мест занимают иммигранты.

В странах - экспортерах нефти на Ближнем востоке до 70% трудовых ресурсов покрывают иностранцы. Большой поток мигрантов принимают страны Латинской Америки (Бразилия, Аргентина, Венесуэла), Юго-Восточной Азии (Япония, Гонконг, Сингапур).

В государстве, которое использует миграционные трудовые ресурсы, идет повышение конкурентоспособности выпускаемой продукции, в связи с уменьшением издержек предприятия, так как оно использует низкооплачиваемую рабочую силу.

Во времена кризисов иностранные рабочие сглаживают социальное напряжение между работодателями и национальными рабочими, так как иммигрантов увольняют в первую очередь.

От международной миграции трудовых ресурсов получают выигрыш как страна – экспортер (донор), так и страна – импортер (реципиент).

В стране–доноре уменьшается безработица, заработная плата работников растет. Несмотря на потери работодателя, работник выигрывает, перекрывая эти потери, а значит и выигрывает государство.

В стране-реципиенте из-за увеличения предложений рабочей силы заработная плата уменьшается. Несмотря на потери работников, работодатель выигрывает. Этот выигрыш перекрывает потери работников, в итоге так же выигрывает государство.

Доходы страны-экспортера трудовых ресурсов увеличиваются за счет уменьшения расходов на обучение, здравоохранение и социальных выплат, так как эти затраты несет государство, принявшее мигрантов. Работая за границей, мигранты повышают свою квалификацию и, при возвращении на родину, привозят приобретенный опыт домой. В результате страна – донор без всяких затрат получает работников с более высокой квалификацией.

Несмотря на позитивные стороны миграции страна – донор несет большие потери за счет того, что мигрирует, в основном, работоспособное предприимчивое население, в большей части – мужчины. Это отрицательно сказывается на демографической ситуации в стране – доноре. В то время как в стране, принимающей мигрантов, демографическое состояние улучшается.

Рассмотрим более подробно влияние миграции на экономику некоторых США и стран Западной Европы.

По данным исследования экономистов США (RAND Corporation, US National Research Council) явление иммиграции положительно влияет на экономику страны, несмотря на то, что государство несет большие расходы на социальные нужды иммигрантов.

Среднестатистический иммигрант и его дети выплачивают в казну США в среднем на 80 тысяч долларов больше, чем получают от государства пособий и субсидий.

Экономика США выигрывает за счет низкой оплаты труда и эффективной работы иммигрантов-владельцев капитала.

К 2017 году в США проживало уже 44,4 миллиона иностранцев, это 13,6% от всего населения страны. Основная масса иммигрантов (76%) проживает на законных основаниях. Мигрантов из азиатских стран намного больше, чем из стран Латинской Америки.

Поток трудовой миграции составляют высококвалифицированные (из России, Индии и стран Западной

Европы) и низкоквалифицированные (из Мексики, Филиппин, стран Карибского бассейна) работники.



Рис.2 Многообразие расового состава населения Соединенных Штатов Америки

Иммиграционная политика США направлена на привлечение специалистов с более высокой квалификацией.

Из 500 самых прибыльных в США компаний почти половину организовали иммигранты или их наследники.

В 2018 году эти компании заработали 6,1 триллионов долларов (данные NAE- New American Economy).

Прибыль компаний превышает ВВП Германии, Великобритании или Японии. Компании обеспечили рабочими местами 13,5 миллионов человек.

Необходимо выделить такие иммигрантские компании как Facebook, Goldman Sachs, AT&T, Alphabet, Apple, Amazon.

С 1990 по 2014 годы деятельность иммигрантов способствовало экономическому росту США на 15%.

По отчетам 2017 года собственный бизнес в США основали около 3,2 миллиона иммигрантов. Данные социологических исследований показали, что иммигранты более склонны организовывать свой бизнес, чем местное население. В области информационных технологий США 18,3% работают иммигранты. Примерно четверть компаний, занимающихся биотехнологиями, возглавляют иностранцы. Большую лепту вносят мигранты в развитие естественных наук.

В США невысокий уровень безработицы, поэтому экономисты считают, что мигранты не отнимают рабочие места у местного населения, а в большей степени они сами создают новые рабочие

места или выполняют те работы, которые американцев не устраивают.

Экономисты обращают внимание на негативные последствия иммиграции, так как она ложится тяжелым бременем на бюджеты. Более 30% трудоспособных иммигрантов не получили на родине даже среднего образования, у одной трети нет медицинской страховки. В своих работах американский экономист Самуэлсон отмечал, что почти половина именно мексиканских иммигрантов не имеют медицинской страховки. Большая часть их проживает в нищете.

На национальный бюджет США миграция оказывает неоднозначное влияние. С одной стороны средний иммигрант имеет уменьшенный социальный пакет, чем средний коренной американец, несмотря на то, что вносит в бюджет больше взносов и налогов.

С другой стороны, вновь прибывшие мигранты, отрицательно воздействуют на бюджет страны, так как им необходима увеличенная государственная помощь, и они нуждаются в трудоустройстве. При резком увеличении численности мигрантов негативное воздействие на экономику страны увеличивается.

С увеличением времени проживания в стране обычно доходы и выплаты в бюджет мигрантов увеличиваются, а получаемые ими различные пособия уменьшаются.

Как и в Соединенных штатах, так и в Европе основные причины миграции в различное время имели различия. Например, после Второй мировой войны, миграция носила явно политический характер, а после шестидесятых годов прошлого столетия усиление миграции способствовали, в основном, экономические причины. Трудоспособное население из стран юга Европы мигрировало на север Европы, в страны с более развивающейся экономикой.

Для восстановления хозяйства, разрушенного войной, и обеспечения высоких скоростей развития экономики в этих странах был большой спрос на низкоквалифицированные трудовые ресурсы.

Более высокий уровень заработной платы, социальная защита населения, политическая стабильность притягивают иммигрантов со всего мира в Европу.

В двадцать первом веке идет глобальное перемещение беженцев из стран Азии и Африки, в основном из тех, где ведутся военные действия.

В европейские страны беженцы попадают через Испанию, Италию и Грецию. Количество беженцев сложно контролировать. Население Европы неконтролируемо увеличивается, растет преступность, теракты. Количество свободных рабочих мест сокращается. Среди беженцев много детей и женщин, которые не выживут без социальной поддержки государства. В странах Европы растет недоверие к иммигрантам, социальная напряженность.



Рис. 3 Основные потоки современной миграции в Европу

Для иностранцев очень привлекательна ФРГ. Правительство Германии позитивно относится к миграции, считая, что она приносит стране только обогащение. Любые негативные высказывания против беженцев подавляются.

Каждому прибывшему оказывается помощь в размере 400-450 евро. В Германии легче найти работу, чем в других странах Европы.

Устроиться на работу можно только после получения статуса беженца и только на то место, от которого отказывается местное население. Беженец не может организовать собственное производство.

В 2019 году Германия выплачивала 3612 евро на семью (двое взрослых и пятеро детей).

Из вышесказанного видно, что нерегулируемая миграция требует больших бюджетных затрат на адаптацию в обществе.

Но, несмотря на огромные затраты, эксперты МОМ (Международная организация по миграции) и Управления ООН по делам беженцев пришли к выводу, что беженцы положительно влияют на экономику стран.

Экономисты Германии убеждены, что немецкая экономика в ближайшее время без трудовой миграции не досчитает 4,5 миллиона рабочих, что приведет к уменьшению ВВП страны.

Полученные субсидии иммигранты отнесут в магазины и на рынки, и это тоже положительно скажется на экономическом развитии, так как увеличиваются темпы развития производства товаров, услуг.

Страны ЕС с 2015 года охватил миграционный кризис, который в настоящее время стабилизируется. Только в 2015 году Германия приняла более 1 миллиона беженцев. Но экономика страны справилась с таким наплывом беженцев, а ВВП в 2016 году увеличилось на 0,3% в сравнении с 2015 годом. И в последующие годы, хотя и небольшими темпами, но ВВП страны растет.

Несмотря на самый большой приток мигрантов в Германии низкая безработица (3,8%), а рост ВВП превышает показатели государств Европейского Союза.

Необходимо отметить, что население планеты стареет, и за тридцать лет пожилых людей старше 60 лет удвоилось и по прогнозу к 2050 году его доля возрастет еще в два раза. В Германии, если не учитывать беженцев, к 2050 году трудовые ресурсы уменьшились бы на 8,7 миллиона. Ведь поиск работы и более комфортного места проживания ведет, в основном, трудоспособное население в возрасте 25-30 лет.

Для успешного развития своей экономики страны ЕС должны принимать от 1 до 3 миллионов иммигрантов в год.

В противовес США Европейский Союз ведет политику поступления иммигрантов с низкой квалификацией, так как, по мнению их специалистов, именно они положительно влияют на экономическое развитие. Дипломаты Германии отстаивают политику сохранения квалифицированного рынка трудовых ресурсов за коренными жителями.

Для устранения отрицательного влияния нерегулируемой миграции на экономики принимающих стран необходимо было выработать единую миграционную политику. Но этого не случилось. В начальный период миграционного кризиса страны ЕС смогли принять поток иммигрантов. Но в последующем Венгрия и Швеция закрыли для беженцев свои границы. Президент Чехии постоянно выступает против нерегулируемого приема беженцев из стран Ближнего Востока и Африки. Словакия согласна принимать только беженцев-христиан, так как, по их мнению, мусульмане не смогут вписаться в общество. Одной из причин выхода Великобритании из ЕС стало ее несогласие принимать у себя огромный поток беженцев.

Франция вынуждена была усилить полицейский контроль над прибытием иммигрантов.

В заключении еще раз отметим, что миграция выполняет огромную роль в экономическом развитии любого государства. В странах, принимающих мигрантов, уменьшается до минимума недостаток трудовых ресурсов, что положительно влияет на экономическое развитие.

В странах, экспортирующих рабочую силу, уменьшается безработица, улучшается социальная напряженность. В целом экономическое положение населения изменяется в сторону позитива.

Так же необходимо еще раз отметить, что трудовая миграция увеличивает валютные доходы государств, которые экспортирует рабочие ресурсы.

Естественно, отъезд квалифицированных сотрудников отрицательно сказывается на научно-техническом потенциале страны – донора.

В условиях экономической глобализации международная миграция населения принимает огромное значение в развитии общества. Все новые и новые государства участвуют в процессе трудовой миграции, и численность мигрантов увеличивается с каждым годом.

Литература

1. Падалкина Л. С. Мировая экономика: учебник // Падалкина Л.С., Ключков В.В., Тарасова С.В. и др.; Всероссийский заочный финансово-экономический институт (ВЗФЭИ). – Москва: Проспект, 2010. – 240 с.

2. Мировой Атлас Данных. Мировая и региональная статистика, национальные данные, карты и рейтинги [Электронный ресурс: <https://knoema.ru/atlas> (дата обращения: 12.05.2021)]

3. Миграция рабочей силы, ее причины и виды [Электронный ресурс: <https://spravochnick.ru/> (дата обращения: 14.05.2021)]

*Матвеева Т.М.,
студентка 2 курса
Финансовый университет при Правительстве Российской Федерации
г. Краснодар, Россия
e-mail: tanimtv@yandex.ru*

*Научный руководитель:
Тимошенко Н.В.,
доцент, к.э.н.
Финансовый университет при Правительстве Российской Федерации
г. Краснодар, Россия
e-mail: nvtimoshenko@fa.ru*

ИНВЕСТИЦИОННАЯ ПРИВЛЕКАТЕЛЬНОСТЬ КРАСНОДАРСКОГО КРАЯ

Аннотация. В статье рассмотрена инвестиционная привлекательность Краснодарского края. Определены основные итоги развития в инвестиционной деятельности, выявлены перспективные инвестиционные проекты, проанализированы основные факторы инвестиционной привлекательности края. Краснодарский край принято считать в качестве одного из самых динамично развивающихся субъектов нашей страны. Данный регион ежегодно показывает значительные темпы инвестиционной активности.

Ключевые слова: Краснодарский край, инвестиции, инвестиционный климат, инвестиционная привлекательность, регион, юг России, субъект.

*Matveeva T.M.,
student, 2 courses
Financial University under the Government of the Russian Federation
Moscow, Russia
e-mail: tanimtv@yandex.ru*

*Scientific Adviser:
Timoshenko N.V.,
Doctor of Science (Economics), Docent
Financial University under the Government of the Russian Federation
Moscow, Russia
e-mail: nvtimoshenko@fa.ru*

INVESTMENT ATTRACTIVENESS OF THE KRASNODAR TERRITORY

Abstract. The article considers the investment attractiveness of the Krasnodar Territory. The main results of development in investment activity are determined, promising investment projects are identified, the main factors of investment attractiveness of the region are analyzed. Krasnodar Region is considered to be one of the most dynamically developing regions of our country. This region annually shows significant rates of investment activity.

Keywords: Krasnodar Region, investments, investment climate, investment attractiveness, region, South of Russia, subject.

Краснодарский край – это стратегически важный регион России. Его особое геополитическое и экономическое положение для страны основано на том, что, представляя собой приграничный субъект, он способствует обеспечению выхода к странам Закавказья и Черноморского бассейна. При этом, отмечаются значительные возможности для установления стабильных мировых отношений с сопредельными государствами, закрепить стратегические и экономические позиций нашей страны на Черном море [2].

В рамках Южного федерального округа у рассматриваемого региона отмечается наилучшие основные показатели развития, если сравнивать с иными соседствующими субъектами России.

При анализе функционирования региона за 2020 г. установлено, что инвестиции в основной капитал за счёт всех источников финансирования были равны 257,3 млрд руб., что на 2,3 % меньше, чем в 2019 г. Инвестиционные вливания в экономику Краснодарского края, которые направлялись крупнейшими и средними компаниями, были равны в 2020 г. 195,2 млрд руб., то есть наблюдается снижение на 6,4 % относительно 2019 г.

Существенные преобразования отмечаются в структуре источников финансирования инвестиций в основной капитал (рисунок 1).



Рисунок 1 – Динамика структуры источников финансирования инвестиций в основной капитал в Краснодарском крае за 2019-2020 гг., %

В 2020 г. в Краснодарском крае уменьшился удельный вес инвестиций за счёт собственных средств компаний (с 55,7 % до 51,6 %) и за счёт заёмных средств иных компаний (с 6,2 % до 2,5 %), а также средств, привлечённых для целей долевого строительства (с 5,7 % до 4,5 %). При этом, отмечается значительный рост удельного веса инвестиций за счёт кредитов банковских учреждений – с 7,8 % до 15,6 % и ассигнований из бюджетов всех уровней – с 18,3 % до 20,1 %.

Максимальные объёмы инвестиций в 2020 г. выявлены в нижеуказанных сферах функционирования: транспортировка и хранение; производство нефтепродуктов; сельское хозяйство и пр. [4].

В Краснодарском крае довольно эффективно осуществлены инвестиционные проекты крупнейших зарубежных компаний: Knauf, Claas, Philip Morris, Nestle, Bonduelle, Cargill, Lafarge, Anadolu Cam, Metro, Auchan.

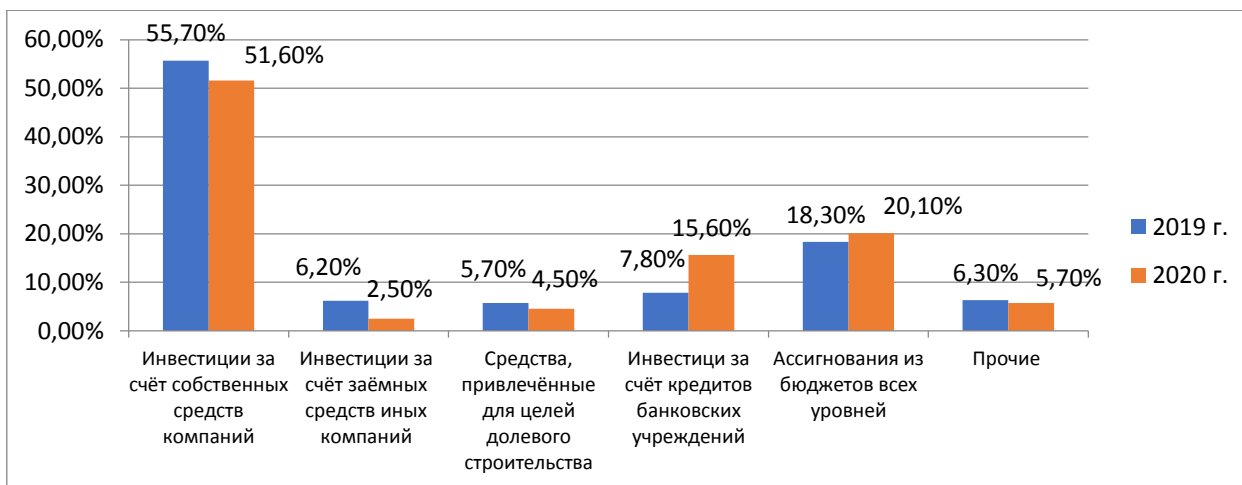
Если анализировать муниципальные образования региона России, то к лидерам по привлечению инвестиций следует отнести: Сочи, Краснодар, Новороссийск и Туапсинский район.

К основным инвестиционным проектам региона, которые планируется реализовать в ближайшее время, относятся:

- строительство завода по производству крахмала и патоки из зерен кукурузы в пос. Октябрьский Новоуманского сельского поселения (объем инвестиций – 700 900 тыс. руб.);

- строительство завода по переработке плодоовощной продукции в пос. Первомайский (объем инвестиций – 500 000 тыс. руб.);
- производственно-логистический комплекс по приемке, хранению и переработке сельскохозяйственной продукции (объем инвестиций – 8 096 000 тыс. руб.);
- Новороссийский цементный завод «Горный» (объем инвестиций – 15 239 000 тыс. руб.);
- Бальнеологический СПА-комплекс «Кремниевы Термы» (объем инвестиций – 15 000 000 тыс. руб.);
- Индустриальный парк «Краун» (объем инвестиций – 1 005 000 тыс. руб.) [5].

В 2020 году Краснодарскому краю отдано четвертое место согласно рейтингу по версии RAEX, который рассматривает все субъекты Российской Федерации в соответствии с уровнем инвестиционного климата [6].

Анализируя инвестиционный потенциал, можно заметить, что Краснодарский край также занимает четвертое место в стране, а в общероссийском потенциале в 2020 году занял 2,9 %, что меньше следующих регионов:

- 14,9 % г. Москва;
- 6,2 % Московская область;
- 4,9 % г. Санкт-Петербург.

В рейтинге инвестиционной привлекательности по интегральному риску Краснодарский край демонстрирует рост (плюс 2 позиции) и занимает 9-е место в нашей стране. Средневзвешенный индекс риска в 2020 году был равен 0,16. Лидерами среди других регионов являлись Московская область, Санкт-Петербург, Липецкая, Белгородская и Ленинградская области.

Следует отметить, что рейтинг инвестиционной привлекательности региона формируется в соответствии с официальными опубликованными сведениями Росстата и статистики федеральных ведомств. Инвестиционная привлекательность, как правило, оценивается по определенным параметрам, к которым принято относить инвестиционный риск и потенциал. Риск демонстрирует, какими могут быть для инвестора масштабы определенных проблем в анализируемом регионе. При помощи инвестиционного потенциала определяется удельный вес субъекта на общем рынке России [3].

Необходимо заметить и тот факт, что согласно итогам 2019 года Краснодарский край занимал 1 место среди прочих российских регионов, если сравнивать по наименьшему значению экономического риска.

Можно выделить главные факторы инвестиционной привлекательности Краснодарского края:

- развитая транспортная инфраструктура со значительным перечнем услуг и возможностей, при помощи которых можно устанавливать успешную логистическую систему;

- географически успешное нахождение на юге нашей страны: у территории субъекта есть прямой выход на мировые внешнеторговые пути в европейские страны, государства Средиземноморья, Ближнего Востока и Средней Азии;

- существенный уровень экономической активности жителей и динамично развивающаяся предпринимательская среда;

- теплый климат, с помощью которого можно осуществлять процесс уменьшения расходов на отопление и строительство зданий, таким образом, происходит экономия инвесторам порядка 20 % стоимости строительства;

- открытая и стабильная институциональная среда, которая довольно надежно защищает права инвесторов и содействует на всех стадиях осуществления их проектов;

- уникальный опыт, полученный в процессе реализации строительства и организации масштабных проектов мирового значения [1].

Таким образом, можно сделать вывод, что Краснодарский край обладает довольно значительным уровнем инвестиционной привлекательности, что принято связывать как с его особым геополитическим и экономическим положением, так и существенно развитой инфраструктурой.

Литература

1. Радченко М.В., Рашидова В.Р., Тимошенко Н.В. Анализ факторов инвестиционного развития региона // Вестник Академии знаний. 2019. № 6 (35). с. 380.

2. Финансы: учебное пособие / Л.Л. Игонина, М.В. Радченко, Э.В. Соболев, Н.В. Тимошенко; под ред. Л.Л. Игониной. М.: РУСАЙНС, 2019. 298 с.

3. Матвеева Т.М. Оценка инвестиционной привлекательности регионов РФ // Школа молодых новаторов / Сборник научных статей международной молодежной научной конференции. В 2-х томах. 2020 Издательство: Юго-Западный государственный университет (Курск), С. 181-184.

4. Официальный сайт Управления Федеральной службы государственной статистики по Краснодарскому краю и Республике Адыгея [Электронный доступ: URL://<https://krsdstat.gks.ru/> (дата обращения 16.05.2021 г.)]

5. Официальный сайт Министерства экономики Краснодарского края [Электронный доступ: URL://<https://economy.krasnodar.ru> (дата обращения 16.05.2021 г.)]

6. Официальный сайт Инвестиционного портала регионов России [Электронный доступ: URL://<https://www.investinregions.ru> (дата обращения 16.05.2021 г.)]

*Мелконян Э.А.,
Студент 1 курса,
Краснодарский филиал Финуниверситета,
г. Краснодар
e-mail: melkoned@gmail.com*

*Научный руководитель:
Маркарян В.Р.,
к.э.н., доцент
Краснодарский филиал Финуниверситета,
г. Краснодар
e-mail: VRMarkarian@fa.ru*

ПРИЧИНЫ ВОЗНИКНОВЕНИЯ ЭКОНОМИЧЕСКИХ КРИЗИСОВ И ПУТИ ИХ ПРЕОДОЛЕНИЯ

Аннотация. Рассматриваются основные причины возникновения кризисов в экономике. Нарушение равновесия между совокупным спросом и совокупным предложением приводит к «тормбу» в экономике. Часть финансов страны оказывается «завязанной» в нереализованном товаре. Это является актуальной проблемой в условиях нерегулируемой рыночной экономики.

Ключевые слова: экономика, рынок, кризис, антикризисное регулирование, стимулирование внутреннего рынка, финансовая система.

*Melkonyan E.A.,
1st year student,
Krasnodar Branch of the University
of Finance, Krasnodar
e-mail: melkoned@gmail.com*

*Scientific Adviser:
Markaryan V.R.,
Associate Professor, Docent
Krasnodar Branch of the Financial University, Krasnodar
e-mail: VRMarkarian@fa.ru*

CAUSES OF ECONOMIC CRISES AND WAYS TO OVERCOME THEM

Abstract. The main causes of crises in the economy are considered. The imbalance between aggregate demand and aggregate supply leads to a "blood clot" in the economy. Part of the country's finances is "tied up" in unrealized goods. This is an urgent problem in an unregulated market economy.

Keywords: economy, market, crisis, anti-crisis regulation, stimulation of the domestic market, financial system.

Основная причина возникновения кризисов в экономике - это пренебрежение правовыми нормами, которые были призваны своим созданием выступать гарантом справедливости экономических отношений. Пренебрежение и злоупотребление правовыми инструментами заканчивается печально, вот некоторые примеры нарушений, которые приводили к полноценному финансовому кризису, потере рабочих мест, снижению уровня жизни и прочим ужасным последствиям:

- торговля инсайдерской информацией;
- манипулирование рынком ценных бумаг;
- злоупотребление слияниями крупных компаний;
- принятие и допуск к торгам Комиссией по ценным бумагам и биржам деривативов чрезвычайной сложности, в которых физические, порой и юридические лица ничего не понимали и были введены в заблуждение;
- наличие бухгалтерских уловок, узаконенного обмана акционеров в финансовых отчетах, недобросовестными эмитентами и т. д., количество и масштаб которых удалось снизить лишь с внедрением стандартов МСФО (Международных стандартов

финансовой отчетности) и их своевременной и гибкой корректировкой.

Когда ключевые правовые решения не обретают свою законную силу в самый нужный момент, те кризисы и явления, которых действительно можно было избежать, приобретают разрушительный характер.

Существует ряд общих причин развития экономического кризиса. Это могут быть общее перенасыщение рынка, неправильно выбранная стратегия развития, неэффективная работа менеджмента (правительства). Скорость и методы преодоления кризиса во многом зависят от того, каковы причины его возникновения и как быстро он будет выявлен. В большинстве случаев кризис – это следствие неэффективного управления при как отсутствии стратегии развития, так и ее неправильного выбора. В этом случае необходимо создать рабочую группу, которая наделяется особыми полномочиями. У нас в стране всеобъемлющими полномочиями и влиянием обладают такие структуры, как Центральный банк, Министерство финансов РФ, Министерство экономического развития РФ и Счетная палата и, соответственно, правовой инструментарий, которым они наделены. Эта группа должна собрать необходимую информацию и разработать план антикризисных мероприятий (план финансового оздоровления). В зависимости от причин и глубины кризиса, план может предусматривать различные меры. Для всех государств причины возникновения финансового кризиса индивидуальны. Однако можно выделить несколько инструментов правового регулирования, являющихся универсальными для преодоления кризиса.

Например:

1. Снижение затрат. В неблагоприятных финансовых условиях – это нормирование всех статей затрат и жесткий контроль исполнения установленных нормативов.

2. Стимулирование экономического роста. Происходит за счет поддержания предприятий малого и среднего бизнеса субсидиями и льготным кредитованием.

3. Оптимизация денежных потоков. Для того чтоб выявить как и на что тратятся деньги и соответственно с какой эффективностью. Необходимо расставить приоритеты текущих платежей. Далее составляется бюджет движения денежных средств на будущий отчетный период, с учетом меняющейся экономической политики

страны, и предусматривающий несколько сценариев выхода из кризиса, от самых оптимистических, до самых негативных.

4. Работа с дебиторами и реформирование политики коммерческого кредитования. Государство должно следить за крупными компаниями, точнее их долгами, безразличность к данному пункту может привести к банкротству ключевых компаний на рынке, которое может вылиться в финансовое цунами.

5. Реструктуризация кредиторской задолженности. Как правило применяется Центральным банком для менее развитых стран, частичное списание долгов или рефинансирование под более низкий процент, которое Россия практикует в отношении стран СНГ.

6. Гибкая политика Центрального банка, которая предполагает эффективное управление ключевой процентной ставкой, чтоб вовремя предоставить бизнесу и физическим лицам доступ к дешевым деньгам, которые будут способствовать более всего восстановлению экономической активности.

7. Пересмотр прогнозов Министерством экономического развития на грядущие годы и корректировка государственного бюджета с учетом кризисных явлений совместно с Министерством финансов.

8. Хеджирование валютных рисков Центральным банком. Для того чтоб еще более не раскачивать и так слабую экономику, Россия в сложные моменты, как например сейчас, приходит к такому инструменту валютного рычага, как интервенции. Это означает одномоментную продажу той валюты или тех валют, по отношению к которой конвертируется национальная валюта. В нашем случае это в основном доллар США, как правило, продают от 300 млн. долларов за сессию, чтоб не допустить падения национальной валюты по отношению к общей корзине валют.

9. Налоговые каникулы (отсрочки), которые применялись даже сейчас в период «коронавирусного» кризиса для наиболее пострадавших отраслей экономики или их частичное уменьшение, также возможно увеличение налогообложения в отраслях, которые, наоборот, получили сверхприбыли.

10. Введение прогрессивной шкалы налогообложения, которая поможет перераспределить доходы и будет снижать социальный градус напряжения в период кризисных явлений.

11. Расформирование слишком крупных компаний, которые мешают естественной конкуренции, одному из главных двигателей

рыночной экономики (В Российской Федерации антимонопольное законодательство развито не так хорошо, как в странах запада, но все же играет не последнюю роль).

12. Как показала «американская практика» важное значение имеет отзыв у кредитных организаций лицензий на осуществление банковской деятельности ввиду разнообразного перечня имеющихся оснований, и регулировать банковскую сферу. Здесь Центральный банк конечно же не обходится без «Федерального закона о банках и банковской деятельности».

Именно поэтому правовое регулирование экономической деятельности в период кризисных явлений выходит на первый план, как целенаправленное воздействие правительства на экономические отношения, затрагивая все сферы общества, при помощи специальных юридических средств и методов. Например, таких как установление ключевой процентной ставки, без правового регулирования которой управление экономикой в кризис было бы весьма затруднительно. Естественно, все вышеприведенные примеры решения кризисных вопросов невозможны без отлаженного механизма функционирования бюджетного законодательства, которое помогает регулировать отношения между субъектами бюджетных правоотношений.

Не последнюю роль играет и распределение денег из федерального бюджета между субъектами Российской Федерации. Благодаря бюджетному законодательству и утвержденному бюджету Министерство финансов в состоянии быстро отыскать уязвимые места в экономической системе России и без труда найти и выделить средства наиболее нуждающимся регионам и муниципалитетам. Именно благодаря правовому регулированию есть возможность беспрепятственно выполнять функции контроля по исполнению бюджета. Список и полный функционал бюджетного законодательства по-настоящему огромен и устанавливает общие принципы организации и функционирования бюджетной системы в целом. Налоговое законодательство, в свою очередь, определяет поведение и политику Федеральной налоговой службы, финансовые поступления из которой составляют львиную долю бюджета. Соответственно, во власти ФНС «затянуть пояса потуже» там, где это возможно и ходатайствовать о том, где это делать в крайней степени нежелательно. Наличие антимонопольного законодательства не позволит крупным компаниям превратиться в «колосс на глиняных

ногах» и при возникновении проблем утянуть за собой на дно целые сектора, а может, и всю экономику страны.

Литература

1. Гражданский кодекс Российской Федерации: Часть первая – четвертая: (Принят Гос. Думой 21 октября 1994 года, с изменениями и дополнениями по состоянию на 4 октября 2020 г.) // Собрание законодательства РФ. – 1994. - № 51. Издательство: Эксмо, 2020 г. 928 с.

2. Фридман М.Н: «Исследованиях в области количественной теории денег». Издательство: Москва, Альпина Паблишер 2016 г. 231 с.

3. Роль государства в рыночной экономике. Маркарян В.Р. Монография / "РИНХ". Ростов-на-Дону, 2008.

4. Методы антициклического регулирования в условиях глобального кризиса. Маркарян В.Р. // Экономический анализ: теория и практика. 2009. № 10 (139). С. 6-10.

УДК 332.145

*Нурудинов Н.А.,
студент 3 курса
Финансовый университет при правительстве РФ
г. Краснодар, Россия*

*Научный руководитель:
Купина В.В.,
доцент, к. э.н.
Финансовый университет при правительстве РФ
г. Краснодар, Россия*

АНАЛИЗ ЛИКВИДНОСТИ И ПЛАТЕЖЕСПОСОБНОСТИ ОРГАНИЗАЦИЙ АГРАРНО-ПРОМЫШЛЕННОГО КОМПЛЕКСА КРАСНОДАРСКОГО КРАЯ

Аннотация. В настоящее время сельское хозяйство может стать одним из главных направлений развития экономики РФ. После того как многие западные страны вели санкции либо ограничили взаимоотношение с РФ. Наше правительство задумалось о развитие своего сельского хозяйства до такого уровня, чтоб не зависеть от импортных поставок. Краснодарский край является ключевой

фигурой, так как условия позволяют целый год выращивать продукты сельхоз назначения.

Ключевые слова: анализ, сельское хозяйство, Краснодарский край, платежеспособность.

*Nurodinov N.A.,
3rd year student
Financial University under the Government of the Russian Federation*

*Research Supervisor:
Kupina V.V.,
Associate Professor of Economics
Financial University under the Government of the Russian Federation*

ANALYSIS OF THE LIQUIDITY AND SOLVENCY OF ORGANIZATIONS OF THE AGRICULTURAL AND INDUSTRIAL COMPLEX OF THE KRASNODAR TERRITORY

Abstract. Currently, agriculture can become one of the main directions of development of the Russian economy. After many Western countries imposed sanctions or restricted their relations with the Russian Federation. Our government has thought about the development of its agriculture to such a level that it does not depend on imported supplies. The Krasnodar region is a key figure, as the conditions allow the whole year to grow agricultural products.

Keywords: analysis, agriculture, Krasnodar Territory, solvency.

В Краснодарском крае сельское хозяйство является важной отраслью региональной экономики. Это в первую очередь связано с природно-климатическими условиями, которыми обладает данный край, но помимо этого в данный регион вкладываются многочисленные денежные средства из федерального бюджета для поддержания данной отрасли.

Так как именно сельское хозяйство обеспечивает продуктами основную часть граждан. Это определяется значительным местом агропромышленного комплекса в ВВП, доля которого в текущих ценах в последние 5 лет составляла 3,2-3,9%. Помимо вклада в ВВП всей страны, данная отрасль так же имеет огромное значение для регионального бюджета. Так как именно краснодарский край занимает лидирующие позиции в производстве пшеницы, риса, подсолнечника и др. Однако, несмотря на все это сельское хозяйство,

сталкивается с некоторыми трудностями в своей деятельности. Наиболее часто встречающаяся проблема высокий уровень задолженности сельскохозяйственных организаций, что плохо сказывается на платежеспособности хозяйствующих субъектов. (рисунок 1).



Рисунок 1 – Динамика долгосрочной и краткосрочной задолженностей сельскохозяйственных организаций Краснодарского края

На рисунке 1 можно заметить, что доля заемных средств в 2019 г. уменьшилась почти на 80% по сравнению с 2017 г., но все же сохраняют высокий уровень. Как итог именно эта проблема оказывает плохое влияние на такие экономические показатели как, ликвидность, платежеспособность и финансовая устойчивость организаций Краснодарского края, занятые в агропромышленном комплексе. На рисунке 2 видно, что просроченная дебиторская задолженность выросла в 2019 г. по сравнению с 2018 г. более чем в 5 раз. Ситуация с формированием и увеличением кредиторской задолженности, так же показывает рост по отношению к 2018г.

Такой рост дебиторской задолженности негативно сказывается на всей отрасли сельского хозяйства, так предприятия не могут получить деньги сразу. Чтоб влить их в производственный оборот для получения еще большей прибыли. Так же не стоит забывать, что сельскохозяйственная отрасль это своего рода сезонный бизнес и предприятия не могут ждать, пока перед ними погасят дебиторскую задолженность. В связи с этим они вынуждены брать кредиты для

того чтоб не упустить возможность заработать деньги. Отсюда следует вывод, что предприятиям необходимо выстроить свои отношения с дебиторами, так чтоб им не приходилось ждать своих денег долгое время. Да не все могут сразу все оплатить, но хотя бы увеличить процент аванса, предоплаты, все эти меры помогут снизить кредиторскую задолженность.

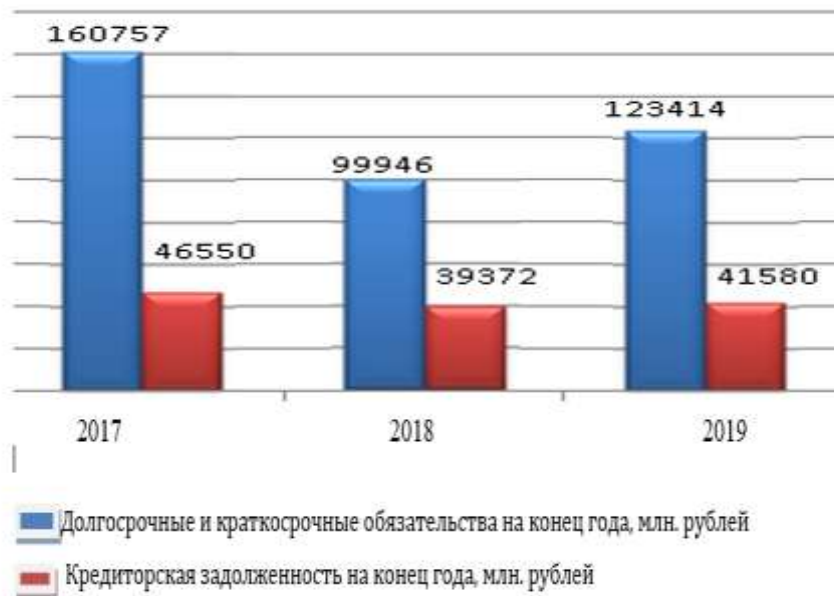

Рисунок 2 – Динамика просроченной задолженности производителей сельскохозяйственной продукции Краснодарского края

Как мы говорили выше, все это оказывает негативное воздействие на платежеспособность и ликвидность организаций. В связи с чем, мы проведем анализ платежеспособности и ликвидности на примере сельскохозяйственных организаций Краснодарского края – ПАО «Нива Кубани», ПАО «Урожай» и ПАО «Кавказ».

Анализ ликвидности основан на сопоставлении групп активов и пассивов по степени ликвидности.

При анализе ликвидности баланса должно быть соблюдение ряда условий:

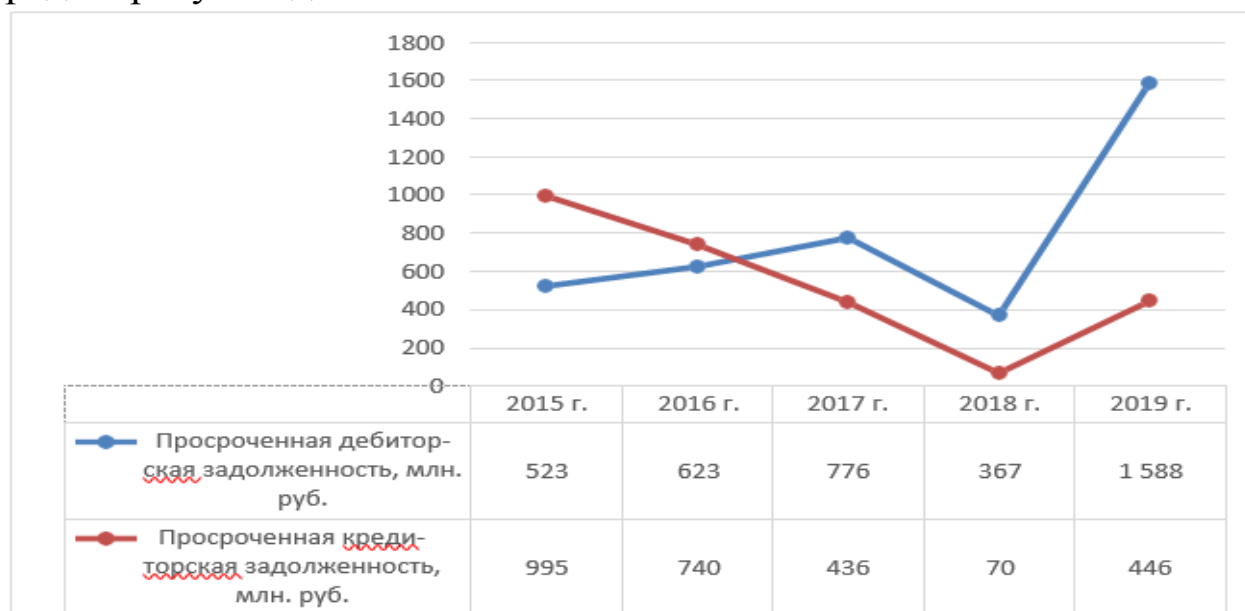
$$A1 \geq П1,$$

$$A2 \geq П2,$$

$$A3 \geq П3,$$

$$A4 \leq П4.$$

Если хотя бы одно из неравенств не соответствуют заданному условию баланс организации можно считать не ликвидным. Анализ ликвидности групп активов и пассивов представлен на таблице 2.

Таблица 2 – Сопоставление групп активов и пассивов, тыс. руб.

Предприятия	2017 г.	2018 г.	2019 г.	Абсолютное отклонение 2019 г. По отношению к:	
				2017 г.	2018 г.
А1 - П1					
ПАО «Нива Кубани»	540106	-28263	1085414	545308	1113677
ПАО «Урожай»	38455	112018	120856	82401	8838
ПАО «Кавказ»	1200832	172341	732442	-468390	560101
А2 - П2					
ПАО «Нива Кубани»	83358	910422	81795	-1563	-828627
ПАО «Урожай»	264483	368517	283994	19511	-84523
ПАО «Кавказ»	95470	1566910	1603170	1507700	36260
А3 - П3					
ПАО «Нива Кубани»	397340	338900	148184	-249156	-190716
ПАО «Урожай»	548340	781860	1213375	665035	431515
ПАО «Кавказ»	515443	488753	326428	-189015	-162325
П4 - А4					
ПАО «Нива Кубани»	1020804	1221059	1315393	294589	94334
ПАО «Урожай»	851278	1262395	1618225	766947	355830
ПАО «Кавказ»	1811745	2228004	2662040	850295	434036

Глядя на таблицу 2, можно заметить что в 2019 г. показатели группы А2 и А3 уменьшились по сравнению с 2018 и 2017 гг. Конечный результат ликвидности баланса представленный в таблице 3 был сформулирован с некоторым исключением, если посмотреть можно заметить что группа А2-П2 не соответствуют тому условию что было задано вначале анализа, но организации в излишке имеют активы группы А1. Которые в свою очередь являются более ликвидными и могут погасить пассивы группы П2.

Таблица 3 – Результат ликвидности баланса по итогам анализа ликвидности

Предприятия	ПАО «Нива Кубани»	ПАО «Урожай»	ПАО «Кавказ»
2017 г.	Баланс является абсолютно ликвидным	Баланс является абсолютно ликвидным	Баланс является абсолютно ликвидным
2018 г.	Баланс не ликвиден	Баланс является абсолютно ликвидным	Баланс является абсолютно ликвидным
2019 г.	Баланс является абсолютно ликвидным	Баланс является абсолютно ликвидным	Баланс является абсолютно ликвидным

Касательно выводов о ликвидности, все организации показали хороший уровень, но в 2018г в организации ПАО «Нива Кубани» баланс оказался не ликвидным. В остальных случаях баланс у всех предприятий абсолютно ликвидный.

Также мы проведем анализ относительных показателей ликвидности и платежеспособности организаций, который представлен в таблице 4.

Таблица 4 – Относительные показатели ликвидности и платежеспособности

Организация	2017 г.	2018 г.	2019 г.	Абсолютное отклонение (\pm), 2019 г. От	
				2017 г.	2018 г.
Коэффициент абсолютной ликвидности					
ПАО «Нива Кубани»	6,408	0,751	4,315	3,564	3,565
ПАО «Урожай»	0,771	1,987	1,992	0,005	0,005
ПАО «Кавказ»	10,663	2,268	1,979	-0,289	-0,289
Коэффициент срочной ликвидности					
ПАО «Нива Кубани»	7,751	6,022	5,465	-0,557	-0,557
ПАО «Урожай»	5,185	6	4,986	-1,014	-1,014
ПАО «Кавказ»	11,85	16,1	6,7	-9,35	-9,4
Коэффициент текущей ликвидности					
ПАО «Нива Кубани»	12,365	8,057	6,553	-1,504	-1,504
ПАО «Урожай»	12,8	14,1	16,9	2,797	2,797
ПАО «Кавказ»	16,7	20,7	7,9	-12,741	-12,7
Коэффициент общей ликвидности баланса					
ПАО «Нива Кубани»	9,688	4,048	7,07	3,022	3,021
ПАО «Урожай»	8,472	7,065	7,85	0,785	0,785
ПАО «Кавказ»	12,9	10,5	6,5	-3,984	-3,984
Коэффициент платежеспособности					
ПАО «Нива Кубани»	13,018	9,321	5,107	-4,214	-4,214
ПАО «Урожай»	25,4	23,3	25,5	2,18	2,18
ПАО «Кавказ»	14	19,2	6,6	-12,611	-12,6
Коэффициент автономии					
ПАО «Нива Кубани»	0,929	0,903	0,836	-0,067	-0,067
ПАО «Урожай»	0,962	0,959	0,962	0,003	0,003

Организация	2017 г.	2018 г.	2019 г.	Абсолютное отклонение (\pm), 2019 г.	
				От	
				2017 г.	2018 г.
ПАО «Кавказ»	0,933	0,95	0,868	-0,082	-0,082

Коэффициент СЛ показывает на сколько быстро организация может погасить краткосрочные обязательства своими оборотными активами. Нормой для данного коэффициента является значение 0,7 – 1. При анализе было выявлено что, в предприятиях наблюдается превышение данного коэффициента над нормативом. Это говорит о том, что в организациях наблюдается улучшение платежеспособности, растет оборачиваемость наших средств, которые были вложены в запасы.

Коэффициент ТЛ показывает в денежном выражении, сколько активов приходится на 1 руб. обязательств. Нормативным значением для данного коэффициента является 1,5 – 2,5. При анализе данного показателя все организации показали значение выше нормативного, это говорит о том что, предприятия неэффективно используют оборотные активы.

В идеальном сценарии отношение дебиторской задолженности к кредиторской должно быть на одном уровне, так как превышение дебиторской задолженности над кредиторской приведет к привлечению дорогостоящих кредитов для поддержания текущего производства. А в обратном случае возникает угроза финансовой стабильности предприятия. Поэтому благоприятная ситуация для организации когда темпы роста дебиторской задолженности совпадают с темпами кредиторской. На рисунке 3 представлен график динамики коэффициента автономии за 2017-2019 гг.



Рисунок 3 – Динамика коэффициента автономии за 2017 – 2019 гг.

Коэффициент автономии показывает нам, какую часть своих активов организация может погасить собственным капиталом. Нормативом по данному коэффициенту можно считать 0.5, как видно из таблицы 4 все предприятия показывают значение выше данного норматива. Это говорит о том, что предприятия являются финансово устойчивыми и в случае необходимости досрочного погашения кредиторской задолженности у них не возникнут проблемы.

Подводя итоги проделанного анализа можно с уверенностью сказать, что все организации являются платежеспособными и ликвидными. Но многие коэффициенты показали цифры, которые несколько раз превышали нормативное значение, это говорит о том, что предприятия имеют ряд проблем в структуре своего капитала, многие ресурсы используются не эффективно. Для того чтоб организации не теряли свою прибыль, им необходимы управленческие решения в области использования своих средств, стоит сменить структуру менеджмента, посмотреть на примеры зарубежных организаций.

В свою очередь для улучшения ситуации на организациях предлагаем провести следующие мероприятия:

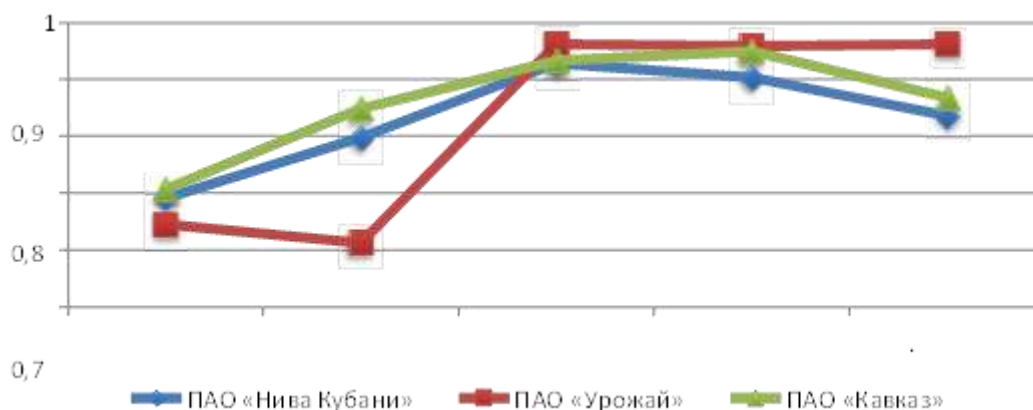
- создание системного управленческого учета, который своевременно будет фиксировать все операции и позволит в будущем прогнозировать поступление будущих потоков денежных средств;

- контроль за приобретением запасов для определения реально необходимого уровня запаса, а излишки запасов выставить на продажу, для получения быстро ликвидных активов, которые можно направить на погашение своих обязательств.

- покупка долгосрочных активов в аренду либо в лизинг, для меньшей нагрузки на платежеспособность организации;

- активизировать работу с дебиторами, с целью быстрого получения своих денег назад, так как именно дебиторская задолженность имеет негативные последствия на деятельность организации

- проклассифицировать краткосрочные кредиты в долгосрочные с целью высвобождения некоторых финансовых ресурсов, для покрытия срочных текущих обязательств.

Данные мероприятия могут помочь в сохранение платежеспособности и ликвидности организации, но ведь есть и другие причины, из-за которых организации могут испытывать трудности. Так как в отличие от других организаций, организации

сельского хозяйства не имеют возможности получить всю сумму сразу за продажу продукции, а налоги им приходится платить сразу. В связи с этим государственная поддержка касательного данного вопроса, тоже окажет положительное влияние на деятельность организаций сельского хозяйства.

Литература

1. Адаменко А.А. Применение системы показателей эффективности деятельности экономического субъекта по данным бухгалтерской отчетности / А.А. Адаменко, Т.Е. Хорольская, Т.Ш. Анаников // Вестник Академии знаний. - 2018. - № 6 (29). - С. 10-14.

2. Азиева З.И. Анализ финансовой устойчивости коммерческой организации / З.И. Азиева, К.В. Носачева // Естественно гуманитарные исследования. – 2019. - № 23(1). – С. 64-70.

3. Васильев В.П. Оптимизация дебиторской и кредиторской задолженности в организации / Васильев В.П., Светличная А.С. // В сборнике: Современные проблемы бухгалтерского учета и отчетности. Материалы II Международной студенческой научной конференции. Краснодар: КубГАУ, 2015. - С. 219-224.

4. Сидорчукова Е.В. Повышение финансового результата организаций аграрного сектора как основа развития сельских территорий / Сидорчукова Е.В., Агафонова Н.П., Новикова М.М., Фурсова А.П. // Экономика и предпринимательство. - 2018.- № 5 (94). - С. 411

5. Анализ и оценка конкурентоспособности предприятий пищевой промышленности Васильева Л.Ф., Купина В.В., Маничкина М.В., Васильева В.С.О. Политематический сетевой электронный научный журнал Кубанского государственного аграрного университета. 2017. № 125. С. 180-185.

6. Особенности формирования бюджета предприятия в современных условиях, Купина В.В. В сборнике: Проблемы достижения экономической устойчивости и социальной сбалансированности: императивы, правовые и хозяйственные механизмы. Сборник статей Международной научно-практической конференции. 2015. С. 83-85.

*Петруль Д.С., Кorableва Е.В., Седышева Н.Н.,
студенты 4 курса
Финансовый университет
при Правительстве Российской Федерации
г. Краснодар, Россия
e-mail: sedisheva_96@mail.ru*

*Научный руководитель:
Тимошенко Н.В.,
доцент, к.э.н.
Финансовый университет
при Правительстве Российской Федерации
г. Краснодар, Россия
e-mail: nvtimoshenko@fa.ru*

ПРОБЛЕМЫ ГОСУДАРСТВЕННОГО РЕГУЛИРОВАНИЯ РЫНКА НЕДВИЖИМОСТИ РФ

Аннотация. В статье проанализированы особенности государственного регулирования рынка недвижимости. В работе были выделены основные проблемы государственного регулирования рынка недвижимости РФ в Краснодарском крае.

Ключевые слова: рынок недвижимости, государственное регулирование, государственный реестр.

*Petrul D.S., Korableva E.V., Sedysheva N.N.,
students, 2 courses
Financial University under the Government of the Russian Federation
Krasnodar, Russia
e-mail: sedisheva_96@mail.ru*

*Scientific Adviser:
Tymoshenko N.V.,
Doctor of Sciences (Economic), Docent
Financial University under the Government of the Russian Federation
Krasnodar, Russia
e-mail: nvtimoshenko@fa.ru*

PROBLEMS OF STATE REGULATION OF THE REAL ESTATE MARKET IN THE RUSSIAN FEDERATION

Annotation. The article analyzes the peculiarities of state regulation of the real estate market. The paper identified the key problems of state regulation of the real estate market of Russia in Krasnodar.

Keywords: real estate market, state regulation, state register.

Вопросы формирования и развития рынка недвижимости рассматриваются в работах многих отечественных ученых. Основные аспекты государственного регулирования рынка недвижимости освещены в работах таких отечественных и зарубежных ученых как Косарева Н.Б., Гурьев В.В., Панкратов Е.П. и других [1].

Актуальность исследования отдельных процессов на рынке недвижимости в контексте реализации национальных интересов государства вытекает из необходимости решения проблем анализа особенностей государственного регулирования рынка недвижимости. Особое место среди указанных проблем занимает анализ тенденций развития рынка недвижимости в условиях кризиса [2].

Косарева Н.Б. выделяет три группы факторов, отражающих национальный, региональный и локальный уровни [3]. Локальный уровень включает в себя рынок недвижимости в регионе (в данном случае объектом исследования будет выступать Краснодарский край).

Началу функционирования этого рынка способствовало наличие объектов недвижимости и спроса и предложения на них. В таблице 1 представим динамику ввода в действие жилых домов в Краснодарском крае для определения спроса и предложения жилья [7].

Таблица 1 - Динамика ввода в действие жилых домов Краснодарского края в 2010-2020 годах, тысяч кв. м. общей площади

Год	Всего построено	Корпоративный сектор	Из них населением	Жилищно-строительными кооперативами	Удельный вес населения в общем вводе, %	Удельный вес в общем вводе ЖСК, %	Удельный вес в общем вводе корпоративный сектор, %
2010	3605,50	1579,3	1990,40	35,80	55,20	1	43,8
2015	4644,30	2528,5	2031,40	84,40	43,70	1,80	54,5
2016	4502	2583,3	1812,70	106	40,30	2,40	57,3
2017	4728,40	2880,7	1810	37,70	38,30	0,80	60,9
2018	4414,90	2778,9	1590,30	45,70	36	1	63
2019	4514,20	2521,9	1966,70	25,60	43,60	0,60	55,8
2020	4532	2521,9	1984,50	25,60	43,80	0,60	55,6

Как видно из представленной таблицы спрос на строительство растет, за 2010 по 2020 год количество введенных в эксплуатацию домов выросло на 25 % (с 3605,5 до 4532 тысяч кв. м. площади). При

этом площади, построенные населением снизились с 1990,4 до 1984,5 тысяч кв. м. площади на 0,3 % за указанный период, а построенного жилищно-строительными кооперативами - ежегодно уменьшается (с 35,8 до 25,6 тысяч кв. м. площади или на 39,8 %). Растет именно корпоративный сектор (с 1579,3 до 2521,9 тысяч кв. м. площади), где рост составляет 59,68 % за 10 лет или 5,97 % ежегодно за указанный период.

В перспективе рынок жилой недвижимости Краснодарского края, как сфера деятельности, имеет значительный потенциал для стабилизации и развития. И одним из приоритетных направлений развития является создание благоприятного инвестиционного климата, поиски новых источников привлечения финансовых средств в виде инвестиций, долго и краткосрочных кредитов, дотаций и т.д., что возможно осуществить только с помощью действенной государственной поддержки [5].

Особую значимость государственное регулирование приобретает на региональном уровне, где происходят рыночные преобразования и должны быть созданы надлежащие условия для привлечения материальных и финансовых ресурсов. Особое значение имеет жилищное хозяйство, как ее составляющая, где сосредоточено более 25 % основных фондов Российской Федерации [7].

Социальная направленность производственно-эксплуатационной деятельности организаций и предприятий, функционирующих на рынке жилой недвижимости, требует того, чтобы целью любой программы их развития было качественное удовлетворение потребностей, прежде всего, населения [6]. Государственное регулирование рынка жилья системно реализуется на макро-, мезо- и микроуровнях и направлено на усиление самостоятельности и ответственности субъектов различных форм собственности, имеющих правовые и финансовые возможности не только для осуществления текущей эксплуатационной деятельности, но и для развития рынка жилищно-коммунальных услуг Краснодарского края.

Развитие рынка недвижимости Краснодарского края зависит от надлежащего государственного регулирования процессов рынка Краснодарского края, использования прозрачных и действенных мер регулирования отношений на рынке и его сегментов. Для экономики Краснодарского края важным является анализ и контроль состояния рынка недвижимости, поскольку именно недвижимость является основой всех систем рыночного механизма [4].

Практика регулирования недвижимости в Краснодарском крае обладает рядом недостатков и проблем:

- системы рыночной оценки объектов недвижимости в Краснодарском крае является несовершенной. Рыночная оценка объектов недвижимости в Краснодарском крае подвергается занижению, что в конечном результате приводит к недополучению налогов в край, недополучения платежей по ренте и прибыли от продажи недвижимости. Рыночная оценка объектов недвижимости в Краснодарском крае является объектом порождения коррупции и требует ежегодного пересмотра кадастровой стоимости с учетом конъюнктуры рынка, ликвидности объекта.

- инвестиционная привлекательность объектов незавершенного строительства падает, если они не вовлечены в оборот. Нормы и ограничения завершения капитального строительства снижают инвестиционную привлекательность таких объектов, существует необходимость в снижении нагрузки на инвесторов, которые приобретают объекты незавершенного строительства.

- существует несвязность и нескоординированность деятельности различных ветвей органов власти в Краснодарском крае, что порождает многовариантный подход к использованию недвижимого имущества не по целевому назначению.

Для развития рынка недвижимости в Краснодарском крае существует необходимость в эффективном и усовершенствованном государственном регулировании рынка недвижимости (с учетом решения вышеописанных проблем), с учетом цикличности самого рынка недвижимости, правовых и организационно-административных механизмов.

Стимулировать дальнейшее развитие рынка жилой недвижимости Краснодарского края, а также модернизацию существующего жилого фонда Краснодарского края следует за счет совершенствования менеджмента жилищного хозяйства путем дальнейшего развития организационно-правовых форм управления жилой недвижимостью без революционного разрушения существующей системы управления, учитывая, что на сегодня общее руководство ЖКХ, независимо от того, в чьем распоряжении находятся жилой фонд, коммунальные предприятия и сооружения благоустройства, выполняют органы местного самоуправления.

Литература

1. Гурьев В.В., Дорофеев В.М., Дмитриев А.Н., Панкратов Е.П., Лепешкина Е.А. Об экономических проблемах и механизмах реновации и реконструкции пятиэтажной застройки// «Экономика строительства». - 2018 - №1. - С. 3-17.

2. Иголина Л.Л. Проблемы и перспективы укрепления финансовых основ местного самоуправления // Международный журнал прикладных и фундаментальных исследований. 2015. № 8-1. с. 126.

3. Косарева Н.Б., Полиди Т.Д., Пузанов А.С. Рынок жилищного строительства в России: современное состояние и перспективы развития // Вопросы экономики. – 2013. – №5. – С. 28-37

4. Региональные и муниципальные финансы: учебник и практикум / Иголина Л.Л., Берлин С.И., Болдырева Л.В., Мамонова И.В., Радченко М.В., Рощектаев С.А., Солонина С.В., Чулков А.С. / Под ред. редакцией Л.Л. Иголиной. М.: Юрайт, 2016. Сер. 61 Бакалавр и магистр. Академический курс (1-е изд.). 480 с.

5. Тимошенко Н.В. Государственное регулирование как основа прогрессивного развития региональной экономики // Вестник Адыгейского государственного университета. Серия 5: Экономика. 2013. № 2 (120). с. 99.

6. Финансы: учебное пособие / Л.Л. Иголина, М.В. Радченко, Э.В. Соболев, Н.В. Тимошенко; под ред. Л.Л. Иголиной. М.: РУСАЙНС, 2019. 298 с.

7. Панкратов Е.П., Панкратов О.Е. О развитии сети строительных организаций. «Экономика строительства». – 2015. - №5 (35). – С. 28-37

Феленюк П.С.,
Студент 1 курса,
Краснодарский филиал Финуниверситета
г. Краснодар
e-mail: felenyuk@gmail.com

Научный руководитель:
Маркарян В.Р.,
к.э.н., доцент
Краснодарский филиал Финуниверситета
г. Краснодар
e-mail: VRMarkarian@fa.ru

ВЛИЯНИЕ ИНФОРМАТИЗАЦИИ НА ПРОЦЕСС ГЛОБАЛИЗАЦИИ ЭКОНОМИКИ

Аннотация. Рассматриваются основные причины и этапы углубления международных экономических отношений в виде интеграции и глобализации. Объективный процесс международного разделения труда привел к образованию наднациональных интеграционных группировок. Технический прогресс, усиление коммуникативных связей и информатизация привели к образованию единого мирового хозяйства. Углубление глобализационных процессов на базе информатизации в ближайшем будущем приведет к единой мировой валюте.

Ключевые слова: экономика, интеграция, глобализация, информатизация, международные экономические отношения.

Felenyuk P.S.,
1st year student,
Krasnodar Branch of the University
of Finance, Krasnodar
e-mail: felenyuk@gmail.com

Scientific Adviser:
Markaryan V.R.,
Associate Professor, Docent
Krasnodar Branch of the Financial University, Krasnodar
e-mail: VRMarkarian@fa.ru

THE IMPACT OF INFORMATIZATION ON THE PROCESS OF ECONOMIC GLOBALIZATION

Abstract. The main reasons and stages of the deepening of international economic relations in the form of integration and globalization are considered. The objective process of the international

division of labor has led to the formation of supranational integration groups. Technological progress, the strengthening of communication links and informatization have led to the formation of a single world economy. The deepening of globalization processes based on informatization will lead to a single world currency in the near future.

Keywords: economy, integration, globalization, informatization, international economic relations.

В настоящее время глобализация (интеграция) уже охватила примерно 70 технологически и индустриально развитых стран мира, которые объединились в экономические сообщества (ОЭСР, ЕЭС, ЕС, НАФТА, и др.). В целом они производят более 75% мирового ВВП и мировой торговли. С интеграцией связана регионализация. В связи с этим появляются «страны-изгои» (Иран, КНДР, Ливия, Сирия, и др.), а также страны «новых центров роста» (Китай, Индия и др.), происходит распад некоторых государств и образование новых, усиливаются межнациональные конфликты, обостряются демографические и миграционные проблемы, а также другие процессы современности, в том числе и движение антиглобалистов.

Основные параметры глобализации (интеграции):

- географические (миграция, урбанизация и др.);
- информационные (информационные ресурсы и системы, и коммуникационные сети);
- политические (адаптация в связи с интеграцией (включающая приспособление действующих внутригосударственных правовых норм к возникшим новым международным обязательствам), демократизация, плюрализм, борьба с международным терроризмом);
- технологические (внедрение изобретений, сопровождающее реорганизацией общественного производства);
- экономические (мировое хозяйство (взаимодействующие и взаимосвязанные хозяйства разных стран, функционирующих по согласованным правилам), международные производственные отношения, разделение и организация труда, создание зон свободной торговли (совместного предпринимательства), инновации, автоматизация производства и управления, повышение благосостояния населения).

Следует отметить, что на сегодняшний день глобализация проникла не только в экономическую, но и в другие сферы

деятельности человека (научно-техническое сотрудничество, международный туризм и др.).

Процесс возрастающей глобализации общества является главной тенденцией современного социально-экономического развития в 21 веке, обусловленный, прежде всего, интеграцией всемирного информационного пространства, который в результате распространения новейших информационных средств и технологий стремительно изменяется. В ходе глобализации идет стремительный прогресс цивилизации. Это происходит в связи с внедрением новейших технологий и достижений в области науки и техники, за счет роста обмена информацией, все большей открытости при взаимодействии между странами.

Интеграция проявляется в различных сферах человеческого бытия: в экономической, политической, экологической, культурной.

Производственные процессы все более интернационализируются, что приводит их к всеобщей глобализации. Причем это касается не только чрезвычайно сложных изделий, но и более простых.

Использование более дешевого труда привело к тому, что многие американские бренды перенесли свое производство на другие континенты, так на долю стран Азии приходится больше 50%.

В конце XX и в начале XXI в. идет процесс быстрого развития межнациональных связей, под действием этого границы между регионами, странами, культурами и рынками - стираются. Глобализация – это уже объективная реальность. Она проникла во многие сферы жизни человечества и охватила собой экономики многих страны мира.

Из-за постоянно дешевеющих телекоммуникаций происходят перемены в общественной и общепроизводственной деятельности, в части их активизации. Так, например, в 500 раз снизилась стоимость телефонного разговора между Нью-Йорком и Лондоном по сравнению с 1930 годом.

Масштабность и множественность коммуникаций предоставляет возможность осуществлять контроль за ходом выполнения работ и самими работниками, независимо от их местонахождения. Разнообразные возможности коммуникаций помогают укрепить взаимосвязи жителей всей планеты. За последние несколько десятков лет траты на вычислительные мощности компьютеров понижаются в среднем примерно на 30% в год.

Преимущества сегодняшних средств связи и информационных технологий позволяют снижать необходимость в физическом общении между товаропроизводителями и потребителями. Это очень актуально сегодня в период пандемии. При коронавирусе скорость цифровизации экономики возросла в 10 раз. Кроме того, с помощью современных гаджетов нам доступны любые виды услуг, созданных человеком. В настоящий момент человечество может выполнять важные для него действия в комфортных для себя условиях. Пользователь средств связи может получить необходимые ему услуги через Интернет. Например, покупка товаров в интернет-магазинах, подача и получение документов, онлайн обучение и другие работы и услуги.

Степень распространения новинок электронной техники и обновленных коммуникационных технологий сегодня очень велика. Для сравнения, 38 лет потребовалось радио и 13 лет телевидению, чтобы им воспользовались 50 млн. человек. Всего лишь за четыре года такое же число людей стали использовать Интернет. В сети «всемирная паутина» в 1993 году было 50 страниц; на сегодня их более 47 млрд. В 1998 г. к Интернету было подключено всего лишь 143 млн. человек; к 2020 этот показатель вырос до 4,1 млрд. человек, или 53,6% населения мира, пользуются интернетом. Интернет-продажи в текущем году увеличатся на 18%, в сравнение 2019 годом, и достигнут 709,78 млрд. долларов.

Цены на аппаратуру стали более доступны и снижаются. Это дало возможность неимущим странам (с низким доходом на душу населения), ускорить этапы в процессе экономического развития.

На сегодняшний момент для оживления торговли и экспорта товаров в слабо развивающихся государствах применяется Интернет. Руководство многих стран мира, в том числе развивающихся, прибегает к помощи информационной сети с целью предоставления большего количества действующих административных услуг. Кроме того, Интернет предоставляет и другие возможности во многих областях человеческой деятельности: банковское дело, дистанционное обучение и многое другое. Доступность и масштабность применения информационных технологий ускоряют процесс глобализации, как в экономике, так и в других областях жизнедеятельности. С их помощью происходят значительные перемены и изменения во всех сферах жизни людей.

Главным двигателем глобализации становится опыт в техническом обмене информацией. В процессе глобализации нарастает конкуренция и победителем будет тот, кто владеет более ценной и достоверной информацией.

Огромную роль в становлении и дальнейшем развитии экономики сегодня приобретает информатизация, развитие сети Интернет, повсеместное внедрение ИТ-услуг, и использование глобальных телекоммуникационных сетей. Появляется широкомасштабное информационное поле, которое дает возможность для человека получать и передавать информацию в планетарном масштабе.

Пока еще на нашей планете имеются регионы и территории, которые не могут, в отличие от развитых стран, в полной мере использовать новейшие информационные технологии. Данную ситуацию можно легко со временем исправить. Например, в наши дни город Бангалор в Индии стал наиболее активной базой креативных планов, там расположено более 2000 компаний, исследующих новейшие технологии. Индустрия ИТ является крупнейшим вкладчиком в общий объем индийского экспорта услуг — в 2018 году 43% экспорта услуг составляло управление бизнес-процессами и ИТ сервисы. Общая выручка от ИТ-услуг за 2019-2020 финансовый год составила 135 млрд. долларов.

Наращивание объемов и возможностей применения информационных ресурсов в России, а также в любом ее регионе в большей степени зависит от того, насколько выгодными будут условия для привлечения новых зарубежных партнеров.

Литература

1. Распоряжение Правительства РФ от 01.11.2013 N 2036-р (ред. от 18.10.2018) «Об утверждении Стратегии развития отрасли информационных технологий в Российской Федерации на 2014 - 2020 годы и на перспективу до 2025 года».

2. Бангалор - Кремниевая долина Индии: [https:// pikabu.ru /story/ bangalor__ kremnievaya_dolina_indii_6079865](https://pikabu.ru/story/bangalor__kremnievaya_dolina_indii_6079865)

3. Глобализация и информатизация экономики» А.Л. Гапоненко: - <http://spkurdyumov.ru>

4. Глобализация и проблемы социально-экономического развития РФ. Маркарян В.Р. В сборнике: Проблемы современного

экономического развития. Сборник научных трудов. Июнь-июль 2017 г. Москва, 2017. С. 18-26.

5. Направления экономического сотрудничества регионов Юга России. Маркарян В.Р.//Проблемы прогнозирования. 2008. № 5 (110). С. 68-80.

*Чибицьян О.О.,
курсант 3 курса
Краснодарского университета МВД России
г. Краснодар, Россия
e-mail: cuartz01@gmail.com*

*Научный руководитель:
Чиканова Е.С.,
кандидат экономических наук,
доцент кафедры ЭБУиА Краснодарского
университета МВД России
г. Краснодар, Россия
e-mail: echikanova@mail.ru*

ПРИСВОЕНИЕ БЮДЖЕТНЫХ СРЕДСТВ, НАПРАВЛЕННЫХ НА ЛИКВИДАЦИЮ ПОСЛЕДСТВИЙ СТИХИЙНЫХ БЕДСТВИЙ НА ТЕРРИТОРИИ СУБЪЕКТОВ РФ

Стихийные бедствия – разрушительные явления природного или антропогенного характера, влекущие за собой значительные потери и воздействия, приводящие к различным тяжелым последствиям. Создание резервов для ликвидации чрезвычайных ситуаций и их последствий организовано на всех уровнях: на борьбу со стихийными бедствиями быстро и в больших объёмах выделяются денежные суммы, чем, к сожалению, стремятся воспользоваться недобросовестные лица.

Хищение бюджетных средств – это угроза национальной безопасности нашей страны. В соответствии с УК РФ, ответственность за данный вид преступления определяется статьями 159, 159.2, 160 и 285.

Проанализировав ряд информационных ресурсов, содержащих информацию о наиболее крупных стихийных бедствиях за последние 10 лет в нашей стране, можно обнаружить, что в каждом случае имели место неоднократные факты хищения бюджетных средств, выделяемых на ликвидацию последствий стихийных бедствий.

Так, в 2015 году в Новочеркасске МКУ «Управление ГО и ЧС» выступило заказчиком на выполнение работ по сносу строения и разборке конструкций аварийной трубы с ООО «Скат». Из бюджетных средств города на эти цели было выделено более 1 млн руб. По результатам проверки были выявлены следующие нарушения: сметный счёт не соответствовал целям закупки, стоимость работ по смете не соответствовала реальной стоимости работ по демонтажу, а сами работы выполнены не были. Однако должностным лицом «Ската» в МКУ Управление ГО и ЧС были предоставлены поддельные документы – акт выполненных работ и справка о стоимости выполненных работ. Кроме того, в действиях должностных лиц Новочеркасска, уполномоченных на выделение и распределение бюджетных денежных средств, установлены признаки преступления, предусмотренного ч. 1 ст. 286 УК РФ.²

В Краснодарском крае так же были выявлены факты хищений бюджетных средств. В связи с крупным наводнением, произошедшим летом 2012 года в городе Крымск, из соответствующих бюджетов были выделены денежные средства на ликвидацию последствий ЧС, а так же на оказание государственной поддержки пострадавшим. Многие граждане обращались за материальной помощью и компенсационными выплатами (10 тыс. руб. и 150 тыс. руб. соответственно). Однако в ходе проверок были выявлены случаи предоставления гражданами недостоверных сведений и поддельных документов о том, что они проживают по адресам, попавшим в зону подтопления. Таким образом, было пресечено хищение бюджетных средств общей суммой более 1 млн. рублей и возбуждены уголовные дела по ч. 3 ст. 30 и ч. 3 ст. 159 УК РФ.³

Из средств, выделенных на ликвидацию последствий того же стихийного бедствия, директор одного из предприятий ЖКХ города Крымск вместе с сыном попытались получить завышенную компенсацию от администрации района, после того, как наводнением были повреждены принадлежащие ему котельные установки. Предприниматель обратился к властям с просьбой закупить новое оборудование за счёт бюджетных средств у поставщика, которым выступило подконтрольное ему предприятие. Рыночная стоимость необходимого оборудования по смете была завышена более чем на 30

² Прокуратура Ростовской области. URL: https://epp.genproc.gov.ru/ru/web/proc_61/mass-media/news/archive?item=40706664 (дата обращения: 16.04.2021).

³ Генеральная прокуратура РФ. URL: <http://genproc.gov.ru/smi/news/news-77597/> (дата обращения: 16.04.2021).

млн. рублей, которые и были похищены преступниками. Их обвинили в хищении субсидий местного и краевого бюджета на восстановление инфраструктуры по ч. 4 ст. 159 УК РФ.⁴

Такой вид преступления, как хищение бюджетных средств, выделенных на ликвидацию последствий стихийных бедствий, не относится к числу распространённых по объективным причинам, однако ущерб, наносимый такими преступлениями, отягощается тем фактом, что выделяемые бюджетные средства жизненно необходимы пострадавшим гражданам. Как мы можем видеть из приведённых выше примеров, субъектами преступления выступают должностные лица органов власти, поставщики, подрядчики, влиятельные представители населения, а так же ложные получатели льгот.

В связи с отсутствием в Российском законодательстве нормативного акта, регулирующего данный вопрос, по мнению авторов, при устранении проблем, связанных с хищением бюджетных средств, выделенных на ликвидацию стихийных бедствий и их последствий, стоит обратить внимание на Международные стандарты Высших органов аудита, а именно ISSAI 5520, рассматривающий аудит стихийного бедствия в целом, и ISSAI 5530, рассматривающий учёт повышенного риска мошенничества и коррупции в период аварийного этапа стихийного бедствия.

Международная организация ИНТОСАИ в своём стандарте ISSAI 5520 «Аудит помощи при стихийном бедствии» приводит матрицу мероприятий по выделению помощи при стихийном бедствии и сопутствующих факторов риска (см. таблицу 1).

Под обозначениями А-Q ИНТОСАИ обозначает 17 факторов риска. Е-фактор – «мошенничество и коррупция», которые возникают в связи со значительными по объёму и скорости предоставления финансовыми потоками. Именно Е-фактор в приведённой матрице встречается в 8 из 9 мероприятий по оказанию помощи при стихийном бедствии. На втором месте находится J-фактор – «риск, связанный с предоставлением финансовой отчетности» (т.е. финансовая отчетность может быть существенно искажена). Он встречается в 6 из 9 приведённых мероприятий. Также стоит отметить В-фактор – «незаконные получатели», которыми выступают граждане, не имеющие права на получение помощи при стихийном бедствии. С целью исключения этой категории риска ответственным

⁴ PASMI.RU. URL: <https://pasmi.ru/archive/126324/> (дата обращения: 15.04.2021).

лицам необходимо четко определить категорию потерпевших и их потребности, организовать процедуру их регистрации.

Таблица 1

Тема	Риски																
	A	B	C	D	E	F	G	H	I	J	K	L	M	N	O	P	Q
1. Оценка ущерба и потребностей		X	X		X	X		X					X				X
2. Выбор помощи	X				X				X			X		X	X		
3. Сбор помощи			X		X					X	X	X				X	
4. Закупки	X			X	X	X	X	X	X	X	X			X		X	
5. Хранение			X	X	X	X				X		X		X			
6. Распределение	X	X	X	X	X	X		X	X								X
7. Строительство инфраструктуры	X				X	X		X	X	X	X			X	X		
8. Представление отчётности	X				X		X			X						X	X
9. Подотчётность			X							X	X					X	X

При этом мероприятием, подвергающимся наибольшему риску, являются закупки.

Предлагается начать решение данной проблемы с недобросовестных организаций, получающих бюджетные средства за фактически невыполненные работы, а именно: подвергать обязательному аудиту сделки, заключаемые государством с частными компаниями, берущими на себя обязанности по ликвидации последствий стихийных бедствий. Благодаря обязательному аудиту будет возможно оценить законность, эффективность использованных ресурсов, правомерность действий ответственных лиц, а также измерить результативность их работы. Аудит поможет оценить такие аспекты, как достижение поставленных целей, правильность и рациональность действий по ликвидации стихийного бедствия, соотношение затрат и полученного результата, а также качество предоставляемой помощи.

Литература

1. Аскинадзи В.М. Инвестиционный анализ: учебник для академического бакалавриата: для студентов высших учебных заведений, обучающихся по экономическим направлениям / В.М. Аскинадзи, В.Ф. Максимова. – М.: Юрайт, 2019. – 422 с.

2. Балашов А.И. Управление проектами: учебник и практикум для академического бакалавриата / А.И. Балашов Е.М. Рогова, М.В. Тихонова, Е.А. Ткаченко; под ред. Е.М. Роговой. – М.: Издательство Юрайт, 2019. – 383 с.

3. Боброва О.С. Основы бизнеса: учебник и практикум для академического бакалавриата / О.С. Боброва, С.И. Цыбуков, И.А. Бобров. – М.: Издательство Юрайт, 2020. — 330 с.

УДК 338.4

*Шкаленко С.О., Носов Д.В., Муминов Ш.Р.,
Студенты 4 курса
Финансовый университет при Правительстве РФ (КФ)
г. Краснодар, Россия
e-mail: economybuh17@bk.ru*

*Научный руководитель:
Тимошенко Н.В.,
доцент, к.э.н.
Финансовый университет при Правительстве РФ (КФ)
г. Краснодар, Россия
e-mail: nvtimoshenko@fa.ru*

ПРОБЛЕМЫ РЕГУЛИРОВАНИЯ И ПОДДЕРЖКИ МАЛОГО ПРЕДПРИНИМАТЕЛЬСТВА В РОССИЙСКОЙ ФЕДЕРАЦИИ

Аннотация. В статье определена значимость государственной поддержки для малого предпринимательства и описаны ее основные виды в России. На основе анализа текущей ситуации выделены проблемы и определен подход для совершенствования оказания государственной поддержки представителям малого предпринимательства.

Ключевые слова: предпринимательство, малый бизнес, государство, государственная поддержка, льготы, субсидии, инфраструктура.

*Shkalenko S.O., Nosov D.V., Muminov S.R.,
students 4 courses
Financial University under the Government of the Russian Federation*

Krasnodar, Russia
e-mail: economybuh17@bk.ru

Scientific Adviser:
Tymoshenko N.V.,
Doctor of Science (Economics), Docent
Financial University under the Government of the Russian Federation
Krasnodar, Russia
e-mail: nvtimoshenko@fa.ru

PROBLEMS OF REGULATION AND SUPPORT OF SMALL BUSINESS IN THE RUSSIAN FEDERATION

Abstract. The article identifies the importance of state support for small business and describes its main types in Russia. Based on the analysis of the current situation, problems are identified and an approach is determined to improve the provision of state support to representatives of small businesses.

Keywords: entrepreneurship, small business, government, government support, benefits, subsidies, infrastructure.

Актуальность темы статьи обусловлена неоспоримой важностью государственной поддержки развития малого предпринимательства для национальной экономики, как наиболее гибкого и многочисленного сегмента предпринимательской деятельности. При этом динамичные и порой кардинальные изменения во внешней и внутренней среде обуславливают поиск гибких подходов к регулированию условий осуществления малого предпринимательства в России, позволяющих оперативно адаптироваться к ситуации и потребностям предпринимательского сообщества.

С самого начала проведения российских реформ, с первого закона о кооперации в возрождении отечественной экономики буквально всеми начала признаваться важная роль малого предпринимательства. Правительство за правительством, сменяя друг друга, безоговорочно принимали документы, регламентирующие стремление поддержать предпринимательство, но неработающие должным образом [2].

Российское государство в полной мере заинтересовано в развитии предпринимательской активности и поэтому в значительной мере стремится обеспечить благоприятные условия для реализации бизнес-инициатив.

Направления поддержки предпринимательства в Российской Федерации можно систематизировано увидеть на рисунке 1.



Рисунок 1 - Виды поддержки предпринимательства в России

Вопрос поддержки и развития малого предпринимательства рассматривается в программе основополагающих направлений антикризисных действий Правительства России [1]. В положениях данных программ определены важные факторы по обеспечению устойчивости подъема предпринимательства, что способствует экономическому росту за счет появления новых предприятий.

На реализацию государственных инициатив по поддержке малого предпринимательства ежегодно выделяется соответствующее финансирование. Динамика объема выделенных денежных средств на финансирование программы государственной поддержки российского предпринимательства наглядно представлена на рисунке 2.



Рисунок 2 - Объем финансирования Подпрограммы «Развитие малого и среднего предпринимательства» из федерального бюджета, млн руб. [1]

Как видно из рисунка 2 в настоящее время и в ближайшей перспективе общее финансирование на развитие предприятий малого и среднего бизнеса будет снижаться. Так, в 2019 г. на эти цели было выделены рекордные 53202 млн. руб., а в 2020 – всего 45458 млн. руб. На 2021 г. планируется еще большее снижение финансирования и акцентирование внимания государственной поддержки преимущественно на организационной и информационной поддержке бизнеса малого формата.

Особого внимания требует поддержка развития инфраструктуры малого предпринимательства. Обеспечение развития инфраструктуры предпринимательства необходимо проводить по следующим направлениям: образование и переподготовка предпринимателей, ускорение процедуры создания новых предприятий, способствование укреплению технологического потенциала предприятий, обеспечение подготовки и возможности найма квалифицированной рабочей силы, обеспечение возможности для выхода на международный рынок при соответствии всем нормам и требованиям.

Факторы, сдерживающие малое предпринимательство в сфере производства, которые можно применить и к остальным сферам можно увидеть на нижеприведенном графике, с оценкой значимости фактора по 5-бальной шкале (рис. 3).

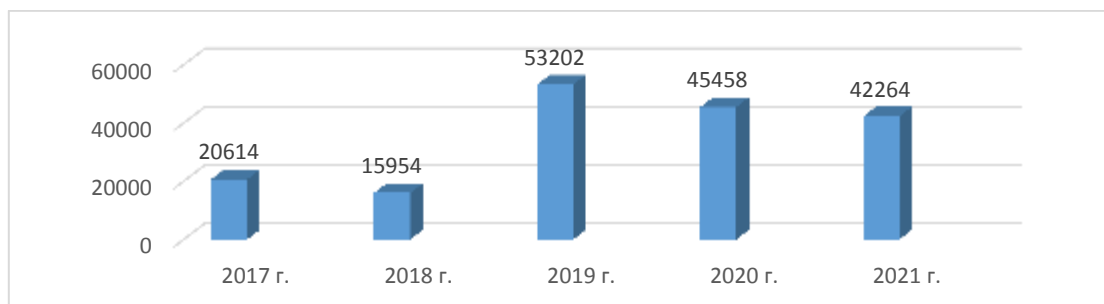

Рисунок 3 - Рейтинг факторов с точки зрения оказания сдерживающего влияния на развитие предпринимательской деятельности [3]

Итак, главной проблемой респонденты назвали неопределенность экономической ситуации. По сути, в настоящее

время против экономики России ведется экономическая война во главе США и ее союзников, что накладывает ряд негативных впечатков на общем уровне возможностей российских предпринимателей и на состояние отечественной экономики в целом.

Особо следует упомянуть о недостаточности государственной поддержки в данном вопросе. Основными недостатками механизма государственной и муниципальной поддержки малого и среднего бизнеса можно назвать:

- несовершенство нормативно-правовой базы;
- недостаточная финансовая поддержка;
- слабое развитие объектов инфраструктуры на государственном и муниципальном уровне;
- недостаточная информационная помощь;
- высокая налоговая нагрузка на предприятия;
- отсутствие научного сопровождения, например, в виде анализа потребностей малых предприятий и оценки эффективности имеющейся стратегии;
- отсутствие четко сформулированных мер государственной и муниципальной поддержки [4].

Оказание мер государственной поддержки малому бизнесу в нашей стране зачастую отстает от текущих потребностей предпринимательского сообщества, в связи с чем, особую востребованность приобретает формирование механизма, способного быстро и гибко реагировать на изменения в предпринимательской среде и отвечать всем возможным вызовам в данной сфере [5].

Кроме того, в настоящее время на жизнеспособности малого предпринимательства отражаются больше всего негативные последствия глобального финансово-экономического кризиса, вызванного пандемией коронавируса. Это выражается в резком падении спроса на товары и услуги, в сокращении банковского кредитования, что приводит к сокращению численности представителей малого бизнеса, который, не выдерживая натиска экономических изменений, уходит с рынка.

Таким образом, определение направлений совершенствования государственной поддержки малому предпринимательству в России должно основываться на изучении текущих проблем, исходя из которых, должны вырабатываться соответствующие меры по поддержанию и созданию условий для развития. Значимость данных выводов подтверждается мерами реагирования государства во время

пандемии COVID-19. Однако практическая реализация данного подхода должна находить себя повсеместно во всех вопросах оказания государственной поддержки предпринимательской активности малого масштаба.

Литература

1. Постановление Правительства РФ от 15.04.2014 N 316 (ред. от 09.02.2021) «Об утверждении государственной программы РФ «Экономическое развитие и инновационная экономика» - Электронный ресурс: http://www.consultant.ru/document/cons_doc_LAW_162191/bd64691731151ac3705c681cc49fae5953e355ab/ (дата обращения: 05.05.2021)

2. Игониная Л.Л. Проблемы и перспективы укрепления финансовых основ местного самоуправления // Международный журнал прикладных и фундаментальных исследований. 2015. № 8-1. с. 126.

3. Региональные и муниципальные финансы: учебник и практикум / Игониная Л.Л., Берлин С.И., Болдырева Л.В., Мамонова И.В., Радченко М.В., Рощектаев С.А., Солонина С.В., Чулков А.С. / Под ред. редакцией Л.Л. Игониной. М.: Юрайт, 2016. Сер. 61 Бакалавр и магистр. Академический курс (1-е изд.). 480 с.

4. Тимошенко Н.В. Государственное регулирование как основа прогрессивного развития региональной экономики // Вестник Адыгейского государственного университета. Серия 5: Экономика. 2013. № 2 (120). с. 99.

5. Финансы: учебное пособие / Л.Л. Игониная, М.В. Радченко, Э.В. Соболев, Н.В. Тимошенко; под ред. Л.Л. Игониной. М.: РУСАЙНС, 2019. 298 с.

Раздел 3

ИННОВАЦИОННЫЕ ЭКОНОМИЧЕСКИЕ, ФИНАНСОВЫЕ И УЧЕТНО-АНАЛИТИЧЕСКИЕ ТЕХНОЛОГИИ В СИСТЕМЕ ОРГАНИЗАЦИИ И УПРАВЛЕНИЯ ПРЕДПРИЯТИЯМИ, ОТРАСЛЯМИ, КОМПЛЕКСАМИ

УДК 336.226.112

*Багнова А.С., Иващенко Я.А.,
студенты 3 курса*

*Финансовый университет при Правительстве РФ (Краснодарский филиал)
г. Краснодар, Россия
e-mail: maltizova@bk.ru
Ms.yana.17@mail.ru*

*Научный руководитель:
Мамонова И.В.,
Доцент*

*Финансовый университет при Правительстве РФ (Краснодарский филиал)
г. Краснодар, Россия
e-mail: i-mamonova@mail.ru*

ПУТИ СОВЕРШЕНСТВОВАНИЯ НАЛОГООБЛОЖЕНИЯ ДЛЯ САМОЗАНЯТЫХ ЛИЦ

Аннотация. Достаточно большое количество людей в наше время предпочитают работать неофициально и при этом не платить налоги. Такая ситуация наносит значительный удар бюджету страны. Для того чтобы решить ее, государство решило ввести налоговый режим, предусматривающий налоговое обременение на таких самозанятых граждан или, иными словами, налог на профессиональный доход.

Ключевые слова: налогово-бюджетная политика, налогообложение, налоги, самозанятые лица, специальный налоговый режим, налог на профессиональный доход.

*Bagnova A.S., Ivashchenko Y.A.,
students, 3 course*

*Financial University under the Government of Russian Federation
Krasnodar, Russia
e-mail: maltizova@bk.ru
Ms.yana.17@mail.ru*

*Scientific Adviser:
Mamonova I.V.,
Senior lecturer*

Financial University under the Government of Russian Federation

WAYS TO IMPROVE TAXATION FOR THE SELF-EMPLOYED

Annotation. Quite a large number of people nowadays prefer to work informally and not pay taxes. This problem deals a significant blow to the country's budget. In order to solve it, the state decided to modify the tax regime, which provides for a tax burden on such self-employed citizens, or, in other words, a tax on professional income.

Keywords: fiscal policy, taxation, taxes, self-employed persons, special tax regime, professional income tax.

По данным органов статистики в Российской Федерации около 15 млн граждан ведут индивидуальную предпринимательскую деятельность, но при этом они официально не регистрируются в качестве налогоплательщиков и поэтому их доходы находятся в «тени». В 2018 году на территории Российской Федерации был принят федеральный закон от 30.11.2016 N 401-ФЗ на основании которого началось проведение эксперимента по введению налога на самозанятых граждан.

С 01.01.2019 года в 4 регионах граждане в статусе самозанятых лиц, стали использовать специальный налоговый режим «Налог на профессиональный доход» (НПД). Это совершенно уникальный для российского пространства налог, поскольку он позволяет легитимно исполнять гражданам свои фискальные обязанности, не предоставляя никакой отчетности в контролирующие органы, а также освобождает их от уплаты страховых взносов.

Контроль за деятельностью лиц, применяющих НПД, происходит с помощью мобильного приложения «Мой налог». Оно автоматически формирует всю необходимую для ведения деятельности налогоплательщика информацию. По итогам месяца налогоплательщику поступает информация о сумме начисленного к уплате налога, которую при его согласии будут списывать с банковского счета или же позволят оплатить налог самостоятельно.

С 01.01.2020 эксперимент по взиманию налога на профессиональный доход получил большее распространение, включив в себя еще 19 регионов РФ, что уже давало возможность говорить о положительном результате эксперимента и высокой вероятности его успеха.

Право использования режима НПД предоставлено физическим лицам, в том числе индивидуальным предпринимателям (ИП), деятельность которых предоставляет возможность получения дохода, но при этом не предполагает использования наемного труда или наличия работодателя, то есть предприниматель должен работать один.

Если этот режим используют ИП, то они не могут совмещать его с другими режимами, что вынуждает предпринимателя отказаться от всех других режимов налогообложения в своей деятельности.

Как было упомянуто ранее, в данной налоговой системе предусмотрено использование мобильного приложения «Мой налог», которое дает ряд преимуществ для самозанятых граждан, например, позволяет налогоплательщику не сдавать декларации, так как все налоги считаются автоматически в данной программе или же в личном кабинете ФНС.

В России уже 2 млн самозанятых. Это кондитеры, визажисты, IT-специалисты, которые, в основном, работают на дому. В разгар пандемии коронавируса самозанятые получали помощь от государства. Все самозанятые граждане получили налоговый капитал в размере одного МРОТ (12130 рублей), который могут использовать даже если не потратили его в 2020 году, как для уплаты новых налогов, так и для погашения задолженности по ним.

Но такой режим имеет свои ограничения. Например, самозанятые часто не могут получить кредит на развитие бизнеса, потому что не могут предоставить в кредитные организации официальную отчетность, а также самозанятые граждане перестают относиться к данной категории налогоплательщиков и пользоваться ее преимуществами, если их доход за год превышает 2,4 млн рублей.

Эксперимент по введению налога на профессиональную деятельность самозанятых признан успешным, начиная с 01.07.2020 года все остальные субъекты РФ получили возможность вводить его на своей территории на основании Федерального закона № 422 от 27 ноября 2018 г. В Краснодарском крае данный режим был введен региональным законом от 27.05.2020 г. № 4292-КЗ с 1 июля 2020 года.

Очень много положительных моментов в том, чтобы быть самозанятым официально и уплачивать НПД. К преимуществам данного режима относятся следующие:

1. Помощь от государства. В период пандемии коронавируса государство помогало самозанятым.

2. Легальный бизнес. После регистрации можно официально принимать переводы на банковскую карту, не боясь блокировок от банков.

3. Меньше налогов и отчетности. Можно уверенно утверждать, что данный налог на доходы - самый низкий в РФ. Для самозанятых предусмотрены налоговые вычеты. В месяц налог можно уменьшить на сумму до 10 тыс. рублей. Размер налогового вычета зависит от ставки налога: по ставке 4% — это 1% от дохода, а по ставке 6% можно вычесть 2% от дохода. Другие налоги, а также взносы в ПФР, платить не нужно.

4. Больше доверия. Все финансовые операции самозанятые проводят через банки, а значит, могут предоставлять заказчикам чеки. Это вызывает больше доверия со стороны заказчиков и позволяет увеличить количество клиентов. Покупать кассовый аппарат при этом не нужно: чеки формируются в Приложении «Мой налог». Кроме того, самозанятые могут работать с юридическими лицами, которые обычно неохотно заключают договоры с обычными гражданами.

5. Можно совмещать индивидуальную и трудовую деятельность, то есть работать и по трудовому договору. Зарплата исчисляется отдельно от НПД, а стаж трудовой деятельности по основному месту работы не прерывается.

Помимо преимуществ, данная система налогообложения имеет, на наш взгляд, и определённые недостатки, частично о которых упоминалось ранее:

1. Лимит дохода. Доход самозанятого не может превышать 2,4 млн рублей в год. В случае если данная сумма была превышена, налогоплательщик НПД будет обязан начать платить налоги в соответствии с другими системами налогообложения.

2. Не дают кредиты, так как самозанятые лица, как упоминалось выше, не могут предоставить в кредитные организации официальную отчетность.

3. Нельзя никого нанять. У самозанятых не может быть наемных работников. Статус самозанятого предусматривает, что предприниматель осуществляет определенный вид деятельности лично. Иными словами, если предприниматель производит изделия из дерева, сделанные вручную, то для расширения дела и найма сотрудников, необходимо будет получить статус ИП.

4. Нет социальных гарантий. Самозанятые не получают социальные выплаты и пособия, которые могут быть связаны, например, с больничными, отпусками по беременности и родам. Получить их можно, только если самозанятые самостоятельно будут перечислять деньги во внебюджетные фонды. Также самозанятые не платят взносы в ПФР, а значит, сами принимают решение, как откладывать деньги на пенсию.

Наша страна не первая решила применить налогообложение для самозанятых. Например, в США также используется аналогичный налоговый режим. Система права в области налогов нашей страны и США во многом имеет схожие черты. Налог на профессиональную деятельность в США состоит из отчисления в фонды социального обеспечения и фонд медицинского страхования «Medicare12». Налоговая ставка в США для данного налога составляет 15%, из них 12% направляются на страхование пенсионеров и лиц с ограниченными физическими возможностями, оставшиеся 3% обеспечивают фонд медицинского страхования налогоплательщика.

Подведем основные итоги использования налога на профессиональную деятельность в России. Благодаря введению данного вида налога, многие физические лица смогли вывести из тени неофициальные доходы с меньшими потерями, чем было возможно при обнаружении нелегального дохода контролирующими органами.

В конце 2019 года отмечается рост числа лиц, уплачивающих НПД, он составил 88,7%. В 2019 году из тени было выведено на 142,2% больше дохода по сравнению с 2018 годом. Динамика лиц, решивших уплачивать налог на профессиональный доход за 2019 и первое полугодие 2020 года, представлена на рисунке 1.

Из представленной диаграммы видно, что число налогоплательщиков значительно увеличилось за относительно небольшой срок. В целом рост налогоплательщиков НПД составил 155,4%. При этом наибольший прирост отмечается в Москве, а с 193 788 человек до 323 649 человек, то есть на 67%. Наименьшая динамика наблюдается в Республике Татарстан, где прирост составил всего 22%

В 2019 году было 32 554 ИП, зарегистрированных в приложении «Мой Налог», что составляет 9,6% от всех применяющих НПД. К 1 июля 2020 года этот показатель составил 53 600 предпринимателей, что составило 6,9% от всех применивших НПД. Данный показатель

отражает тот факт, что очень резко начался рост физических лиц, которые вывели свои доходы из тени и официально зарегистрировались в качестве самозанятых.



Рисунок 1 – Динамика плательщиков НПД за 2019-2020 гг., тыс. чел.

Наглядно виды деятельности, по которым наиболее часто уплачивается НПД, представлены на рисунке 2.



Рисунок 2 – Структура видов деятельности самозанятых, уплачивающих НПД в 2019 году, %

В представленной диаграмме видно, что значительного отклонения процента самозанятых граждан в видах деятельности не наблюдается, что свидетельствует о примерно равномерном распределении трудовых ресурсов среди данной группы налогоплательщиков. Данный факт показательно отражает, несомненно, положительную сторону легализации деятельности самозанятых лиц.

В зависимости от видов деятельности самозанятых, доля лиц, перевозящих пассажиров составляет 7,6% - 15,6%, аренда жилья - 2,9% - 5,6%, занимаются маркетингом и рекламой 1,7% - 3,5%, обучением и наставничеством 2% - 2,6%, консалтингом 3,3% - 4,2%.

Для построения эффективной системы налогообложения государство должно, учитывая, что доход самозанятых лиц является не просто источником пополнения бюджета, но и лицами, имеющие свои права и обязанности. Деятельность самозанятых лиц является одним из инструментов развития экономики страны.

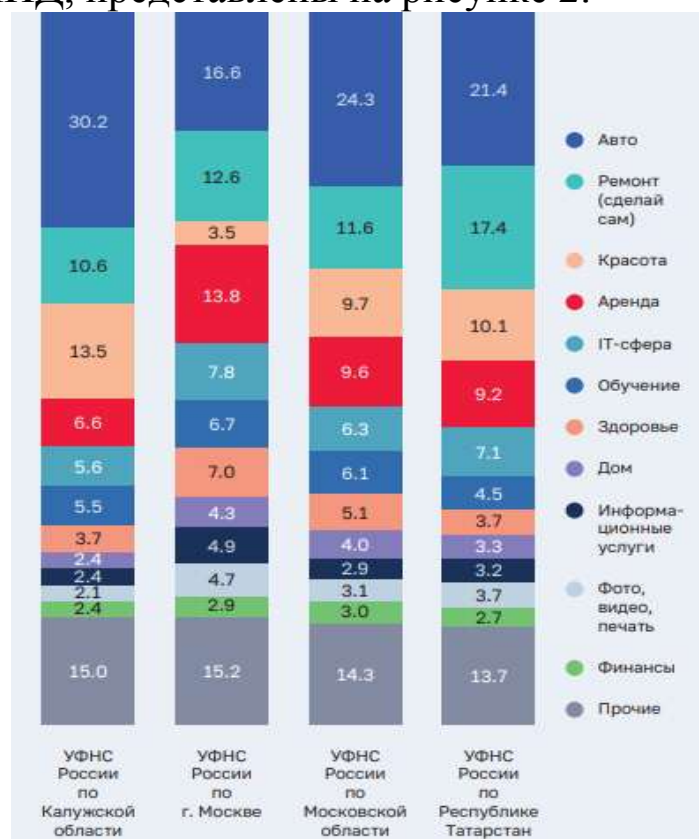
Если государство будет продолжать способствовать причислению неофициально получающих доход лиц к числу самозанятых и получению стабильного заработка без особых сложностей, то и граждане будут легче приспосабливаться к новой системе налогообложения. Благодаря этому будет происходить развитие экономики и, как следствие, проблема значительного оттока налоговых средств, в следствие отсутствия официального учета и регистрации лиц, работающих на себя, не будет уже стоять так остро перед государством.

Опыт зарубежных стран дает России хороший фундамент как для понимания несомненной пользы нового режима, так и для построения ее с возможностью корректировки всех имеющихся недостатков, выявленных ранее и уже устраненных за многие годы другими государствами.

В заключение важно отметить, что, хотя система НДС еще не до конца совершенна и имеет ряд недостатков, тем не менее, она позволяет увеличить доходы региональных бюджетов и внебюджетных фондов, повысить сознательность граждан в области налогообложения, что доказывают статистические данные, отражающие положительную динамику прироста числа зарегистрировавшихся в ФНС РФ в качестве самозанятых лиц, добровольно исполняющих свою гражданскую обязанность по уплате налогов.

Литература

1. Налоговый кодекс Российской Федерации (часть вторая) от 05.08.2000 N 117-ФЗ (Ред. от 20.04.2021). URL: http://www.consultant.ru/document/cons_doc_LAW_28165/

2. Зарубежный опыт налогообложения самозанятых-физических лиц. / Шередеко Е.В. Статья - 2019 г. [Электронный ресурс]. URL: <https://www.elibrary.ru/item.asp?id=26301392> (Дата обращения: 29.04.2021)

3. Налог для самозанятых граждан: эксперимент в России и мировая практика. / Сулейманов М.Д., Сулейманов С.Д. Статья – 2019 г. [Электронный ресурс] URL: <http://xn----8sbksjose4cd.xn--p1ai/menu/novosti-fonda/556-nalog-dlya-samozanyatykh-grazhdan-eksperiment-v-rossii-i-mirovaya-praktika.html> (Дата обращения: 30.04.2021)

4. Налоги для самозанятых лиц: сравнение российского и зарубежного опыта. / Крякина Т.А., Казанкова Т.Н. Статья - 2019 г. [Электронный ресурс] URL: <https://www.elibrary.ru/item.asp?id=39269608> (Дата обращения: 03.05.2021)

5. Отчет о результатах экспертно-аналитического мероприятия «Анализ практики проведения эксперимента по внедрению налога на профессиональный доход». [Электронный ресурс]. URL: <https://ach.gov.ru/upload/iblock/8a8/8a81af65e339601a99046d58a3540a69.pdf> (Дата обращения: 29.04.2021)

*Ильницкая Ю.А., Декуф В.Р.,
студентки 2 курса
Краснодарский филиал
Финансового университета при Правительстве РФ,
г. Краснодар, Россия
e-mail: julialnitskaya@mail.ru*

*Научный руководитель:
Адаменко А.А.,
профессор, д.э.н.
Краснодарский филиал
Финансового университета при Правительстве РФ
г. Краснодар, Россия
e-mail: adam83@mail.ru*

ОСОБЕННОСТИ ПРИМЕНЕНИЯ УПРОЩЁННЫХ СПОСОБОВ ВЕДЕНИЯ БУХГАЛТЕРСКОГО УЧЁТА И СОСТАВЛЕНИЯ БУХГАЛТЕРСКОЙ (ФИНАНСОВОЙ) ОТЧЁТНОСТИ В УСЛОВИЯХ ЦИФРОВИЗАЦИИ

Аннотация. В данной статье изучены особенности применения упрощенных способов ведения бухгалтерского учета и составления бухгалтерской (финансовой) отчетности в России в условиях цифровизации. Рассмотрены формы упрощенного учета и характеристика способов упрощения бухгалтерского учета и составления бухгалтерской (финансовой) отчетности на современном этапе развития.

Ключевые слова: упрощенный учет, бухгалтерская отчетность, малый бизнес, некоммерческие организации, цифровые технологии, цифровизация.

*Ilnitskaya J.A., Dekuf V.R.,
students, 2 courses
Krasnodar branch
Financial University under the Government of the Russian Federation,
Krasnodar, Russia
e-mail: julialnitskaya@mail.ru*

*Scientific adviser:
Adamenko A.A.,
Professor, Doctor of Economics
Krasnodar branch
Financial University under the Government of the Russian Federation
Krasnodar, Russia
e-mail: adam83@mail.ru*

FEATURES OF THE APPLICATION OF SIMPLIFIED METHODS OF ACCOUNTING AND PREPARATION OF ACCOUNTING (FINANCIAL) STATEMENTS IN THE CONTEXT OF DIGITALIZATION

Abstract. This article examines the features of the application of simplified methods of accounting and preparation of accounting (financial) statements in Russia in the context of digitalization. The forms of simplified accounting and the characteristics of methods for simplifying accounting and drawing up accounting (financial) statements at the present stage of development are considered.

Keywords: simplified accounting, accounting, small business, non-profit organizations, digital technologies, digitalization.

В настоящее время в России активно протекает процесс внедрения технологий цифровизации. Это происходит во всех сферах деятельности общества, в том числе и в бухгалтерском учете. В данный период времени необходимость перехода к цифровизации во многом обусловлена возникновением сложной эпидемиологической обстановки во всем мире. Внедрение цифровых технологий помогает предприятиям упростить ведение бухгалтерского учета и отчетности, повысить скорость и оперативность обработки учетных данных, достоверность и полноту информации и увеличить эффективность работы предприятия в целом.

В нашей стране субъекты малого предпринимательства являются важнейшим элементом экономики, и поэтому государство нацелено на поддержку малого бизнеса и улучшение условий для его существования и развития. Так, например, упрощенные способы ведения бухгалтерского учета и составления отчетности в значительной степени помогают облегчить работу субъектов малого бизнеса. В настоящее время возможности ведения бухучета и составления бухгалтерской отчетности в упрощенном порядке расширены в большей степени ввиду изменений случаев проведения обязательного аудита.

Система сбора и документирования информации об объектах, принятых к учету, которая, в отдельных случаях освобождается от определенных составляющих классического бухгалтерского учета определяется как упрощенный бухгалтерский учет.

В связи с нововведениями в нормативно-правовой базе, упрощенные способы ведения бухгалтерского учета и составления бухгалтерской отчетности, начиная с 2021 г., могут использовать такие организации, у которых:

- на конец 2020 г. список сотрудников насчитывает не более 100 человек;

- доход от основной деятельности предприятия составляет не более 800 млн руб. по итогам 2020 г.;

- доля участия государства, субъектов РФ, органов местного самоуправления, общественных и религиозных организаций и фондов в уставном капитале не превышает 25 %;

- доля иностранных организаций, не относящихся к малым, составляет не более 49 %.

Для таких предприятий существует специальная база данных, называемая Единым реестром субъектов малого и среднего предпринимательства.

Также данную систему учета могут применять некоммерческие организации и участники проекта «Сколково».

Принято выделять несколько видов упрощенного учета: полный, сокращенный и простой.

Первым видом упрощенного учета является полный учет. Он подобен классическому бухгалтерскому учету, однако в нем существует возможность применять сокращенный план счетов, кассовый метод учета доходов и т.д. Он удобен для производственных организаций, который используют упрощенную систему налогообложения. Для такого упрощения был разработан сервис «Мое дело Профбухгалтер», который облегчает ведение бухгалтерского учета в условиях цифровизации.

Сокращенным учетом считается бухгалтерский учет, при котором сохраняется метод двойной записи, но без обычных учетных регистров. Такой способ применяется организациями, в учете которых постоянно повторяются определенные хозяйственные операции и которые находятся на УСН.

Бухгалтерский учет, при котором разрешено не применять метод двойной записи, называется простым учетом. Он удобен для организаций с малым количеством хозяйственных операций, совершенных за месяц (не более 30). Тогда факты хозяйственной жизни отражаются в специальном журнале без использования

бухгалтерских проводок. Следует сказать, что такой учет применяется исключительно микропредприятиями.

Способов упростить бухгалтерский учет достаточно много, и предприятие вправе самостоятельно выбирать, какие из данных способов применять в процессе своей деятельности. Единственным условием при выборе способов упрощения бухгалтерского учета и (или) отчетности является их отражение в учетной политике организации.

Одним из способов упрощения бухучета является сокращения рабочего Плана счетов, путем объединения некоторых счетов друг с другом. Так, например, на рисунке 1 показан способ применения вместо нескольких отдельных счетов одного счета.



Рисунок 1 – Способ объединения счетов при упрощенном бухгалтерском учете

Исходя из данного способа, рабочий План счетов выглядит следующим образом (таблица 1).

Таблица 1 – Упрощенный рабочий План счетов бухгалтерского учета субъекта малого предпринимательства

Раздел	Наименование счета	Номер счета
Внеоборотные активы	Основные средства	01
	Амортизация основных средств	02
Производственные запасы	Материалы	10
Денежные средства	Касса	50
	Расчетные счета	51
Расчеты	Расчеты по кредитам и займам	66
	Расчеты по налогам и сборам	68
	Расчеты по социальному страхованию и обеспечению	69

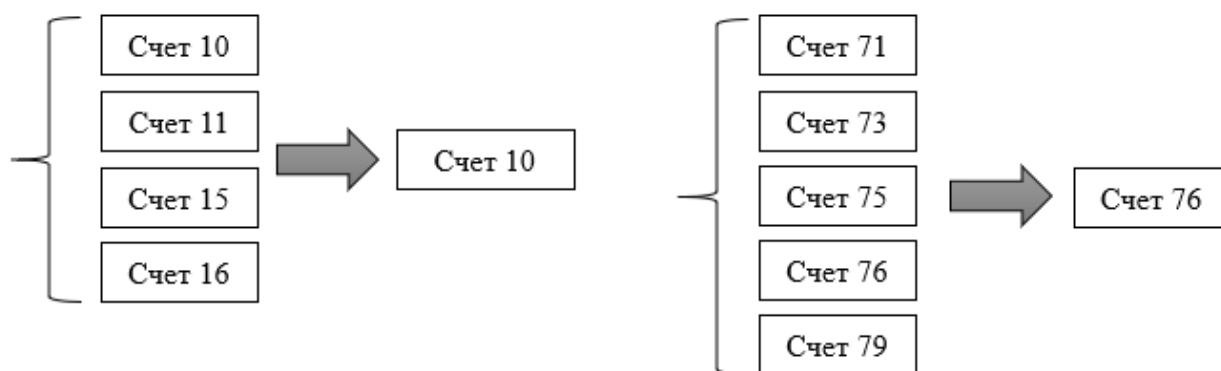
Раздел	Наименование счета	Номер счета
	Расчеты с персоналом по оплате труда	70
	Расчеты с разными дебиторами и кредиторами	76
Капитал	Уставный капитал	80
	Нераспределенная прибыль (непокрытый убыток)	84
Финансовые результаты	Прибыли и убытки	99

Также субъекты, которые придерживаются упрощенной системы ведения бухгалтерского учета, вправе самостоятельно разрабатывать необходимые первичные документы. В отдельных случаях бухгалтерские регистры имущества при простом и сокращенном видах учета организация может не заводить совсем. В данной ситуации используется только Книга учета фактов хозяйственной жизни, в которой отражаются все хозяйственные операции.

Организации, применяющие упрощенные способы ведения бухгалтерского учета, имеют право не использовать некоторые ПБУ, а также для них существуют отдельные послабления при применении норм различных федеральных стандартов бухгалтерского учета.

Упрощенная система бухгалтерского учета подразумевает и своеобразный учет доходов и расходов. Здесь может применяться кассовый метод учета. Он удобен для организаций, применяющих кассовый метод и в налоговом учете.

Если говорить об упрощенной системе ведения бухгалтерского учета, нельзя не обратить внимание на упрощенные способы составления бухгалтерской (финансовой) отчетности организации. В данном случае при составлении отчетности предприятие может использовать только бухгалтерский баланс и отчет о финансовых результатах. Состав бухгалтерской (финансовой) отчетности организаций, которые получают целевые средства, включает в себя еще и упрощенный отчет о целевом использовании средств.

В случае, когда в организации применяется упрощенная система бухучета бухгалтерский баланс выглядит иначе, а именно в нем отсутствуют разделы и количество показателей порядком меньше, в отличие от стандартной формы. В нем содержится пять показателей в активе и шесть показателей в пассиве. Не исключено составление пояснений к такому бухгалтерскому балансу, но они составляются в

случае, когда необходимо принять во внимание определенную важную информацию, отсутствие которой влечет за собой ошибочное представление о финансовом состоянии организации.

В отличие от стандартной формы отчета о финансовых результатах, в упрощенной форме содержатся данные, которые представлены в обобщенном виде без детализации по строкам. Такой отчет включает в себя всего семь строк.

Благодаря активному внедрению цифровых технологий в систему бухгалтерского учета, с 2020 г. отчетность сдается только в электронном виде через операторов электронного документооборота. Это помогает значительно сократить продолжительность времени на составление и сдачу отчетности, а также снизить нагрузку на бухгалтерию. Согласно нововведениям, годовую бухгалтерскую отчетность больше не требуется предоставлять в Росстат, она сдается лишь в ИФНС по месту нахождения организации. Благодаря электронным отчетам ФНС России имеет возможность сформировать достаточно актуальный общегосударственный информационный ресурс отчетов по бухгалтерии.

Таким образом, можно сделать вывод, что упрощение ведения бухгалтерского учета и составления бухгалтерской (финансовой) отчетности субъектами малого бизнеса и некоммерческими организациями во многом облегчает их деятельность и помогает в дальнейшем развитии. В современных условиях экономика как никогда нуждается в применении цифровых технологий. И именно поэтому государство создает все необходимые условия для внедрения инноваций в область бухгалтерского учета. Ведение упрощенного бухгалтерского учета строго регламентировано законодательством, оно должно отвечать принципу рациональности и соответствовать целям управленческого, финансового и налогового учета.

Литература

1. Федеральный закон от 06.12.2011 № 402-ФЗ (ред. от 26.07.2019) «О бухгалтерском учете».
2. Федеральный закон от 24.07.2007 № 209-ФЗ (ред. от 30.12.2020) «О развитии малого и среднего предпринимательства в Российской Федерации».
3. Информация Минфина России № ПЗ-3/2015 «Об упрощенной системе бухгалтерского учета и бухгалтерской отчетности».

4. Сигидов Ю.И. Малые и средние предприятия: учет, налогообложение и составление отчетности: учебное пособие / Ю.И. Сигидов, А.А. Адаменко, Т.Е. Хорольская. - Краснодар, 2018. – 101 с.

УДК 366.67

*Лебедева Е.А., Миркина Е.Е.,
студенты 3 курса
Краснодарский филиал Финансового университета
при Правительстве Российской Федерации
г. Краснодар, Россия
e-mail: alena.lebedeva_97@bk.ru*

*Научный руководитель:
Васильева Л.Ф.,
Краснодарский филиал Финансового университета
при Правительстве Российской Федерации
г. Краснодар, Россия
e-mail: lorinav@bk.ru*

РОЛЬ ПОТРЕБИТЕЛЬСКОГО КРЕДИТА В РАЗВИТИИ РЕАЛЬНОГО СЕКТОРА ЭКОНОМИКИ

Аннотация. В статье рассмотрена статистика потребительских кредитов в России и их роль в развитии реального сектора экономики. Актуальность рассмотрения данной темы заключается в следующих факторах. Во-первых, недавние события в части мирового финансового кризиса повлекли за собой ужесточение условий в получении потребительского кредита, что повлекло снижение спроса. Во-вторых, кредитование население все также является одной из перспективных операций в сфере банковских услуг, которая с каждым годом все набирает обороты.

Ключевые слова: потребительский кредит, экономика, банковская система, кредит, кредитование физических лиц, капитал.

ROLE OF CONSUMER CREDIT IN DEVELOPMENT OF THE REAL SECTOR OF THE ECONOMY

*Lebedeva E.A., Mirkina E.E.,
students, 3 courses
Krasnodar branch of the Financial University under the Government
of the Russian Federation
Krasnodar, Russia
e-mail: alena.lebedeva_97@bk.ru*

*Scientific Adviser:
Vasilieva L.F.,
Candidate of Economic Sciences, Docent
Krasnodar branch of the Financial University under the Government
of the Russian Federation
Krasnodar, Russia
e-mail: lorinav@bk.ru*

Abstract. The article examines the statistics of consumer loans in Russia and their role in the development of the real sector of the economy. The relevance of considering this topic lies in the following factors. Firstly, the recent events in the part of the global financial crisis resulted in tougher conditions for obtaining consumer loans, which led to a decrease in demand. Secondly, lending to the population is still one of the promising operations in the field of banking services, which is gaining momentum every year.

Keywords: consumer credit, economy, banking system, credit, lending to individuals, capital.

На сегодняшний день нашу страну в полной мере затронул процесс глобализации, усиливаются перемены капитала, расширяется сфера финансовых отношений. В связи с этим повышается интерес к воздействию данных процессов на банковский сектор России. Так что целесообразно будет изучить основные проблемы в развитии современной банковской системы.

Во-первых, в России продолжается тенденция к сокращению банков. Это происходит из-за ряда причин: отток средств из банков; несоблюдение нормативов ЦБ РФ по минимальному размеру капитала; проведение реструктуризации; увеличение роли государственных банков. Данную ситуацию можно рассмотреть на рисунке 1.



Рисунок 1 - Динамика числа кредитных организаций в РФ

Во-вторых, относительный размер активов банковской системы РФ, который является ключевым показателем развитости банковского сектора. В связи с такими обстоятельствами, конкуренцию выдерживают только крупнейшие по активам банки России. Не стоит забывать, что увеличение доли крупнейших российских банков произошло благодаря объединению некоторых банков.

В РФ сложилась ситуация, которая способствует росту потребительского кредитования. Самым важным кредитором является ПАО «Сбербанк России». В его активе находится 35 183 млрд. руб. На 01.04.2021 год. Изучить ситуацию по количеству активов самых крупных банков России можно на рисунке 2.



Рисунок 2 - Рейтинг Топ - 5 банков по величине активов на 01.04.2021

Сумма активов пяти крупнейших банков составляет 70 741 млрд. рублей. Важно также отметить, что доля СберБанка составляет 30%, а ВТБ, который находится на 2 месте, 17%.

По данным НБКИ, в первом полугодии 2021 года банки выдали порядка 9,04 млн. потребительских кредитов. Данная статистика отражена в таблице 1.

Таблица 1 - Динамика выданных потребительских кредитов по долям в первом полугодии 2020-2021 гг., в процентных пунктах

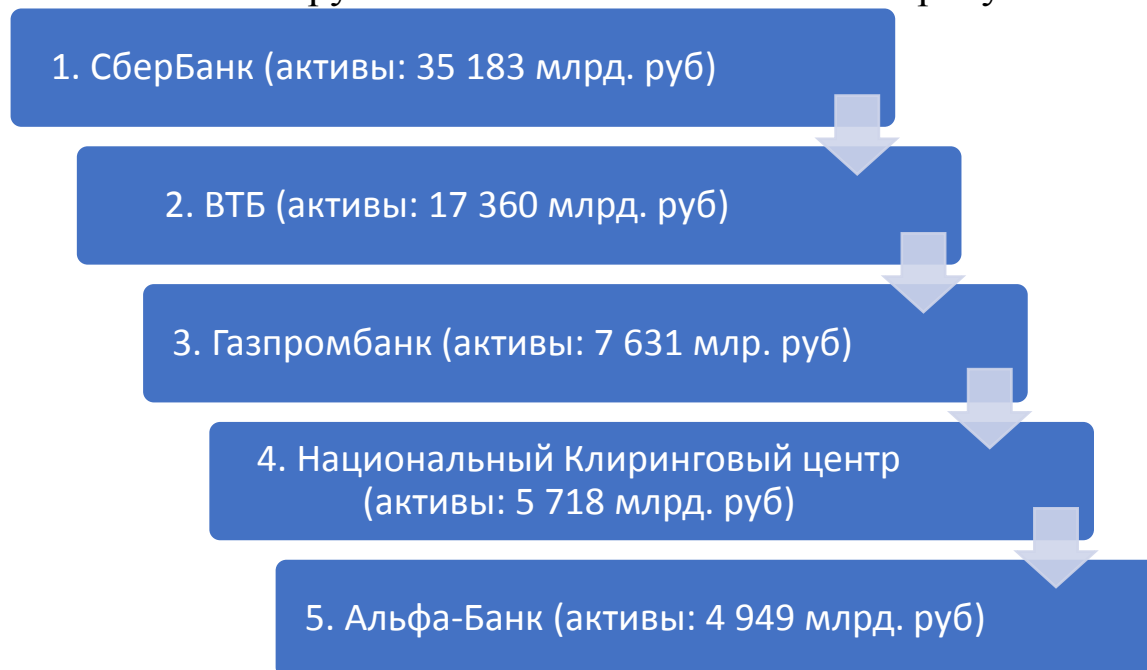
По размерам кредита	Первое полугодие 2020 года	Первое полугодие 2021 года	Динамика, п.п.
<100 000 руб.	13,0%	11,5%	-1,5 п.п.

100 000 - 300 000 руб.	18,6%	17,0%	-1,6 п.п.
300 000 - 500 000 руб.	17,4%	16,4%	-1,0 п.п.
>500 000 руб.	51%	55,1%	4,1 п.п.

При помощи данных Банка России можно изучить объем портфеля кредитования 20 банков России, что видно на рисунке 3.

№ п/п	Наименование банка	Размер кредитного портфеля на 1 января 2021г., млн. рублей	Размер кредитного портфеля на 1 января 2020г., млн. рублей	Изменение, млн. рублей	Изменение, %
1	Сбербанк	14 397 360	12 227 910	2 169 450	17,74
2	ВТБ	7 676 618	6 967 866	708 752	10,17
3	Газпромбанк	4 329 187	3 849 720	479 467	12,45
4	Россельхозбанк	2 288 867	1 881 861	407 005	21,63
5	Московский Кредитный Банк	2 170 426	1 785 107	385 319	21,59
6	Альфа-Банк	2 020 794	1 626 538	394 256	24,24
7	Банк Открытие	1 152 424	989 821	162 603	16,43
8	Траст	898 064	865 955	32 108	3,71
9	Райффайзенбанк	519 192	484 405	34 786	7,18
10	ЮниКредит Банк	483 215	553 361	-70 146	-12,68
11	Россия	458 880	405 931	52 949	13,04
12	Всероссийский Банк Развития Регионов	390 909	316 651	74 257	23,45
13	Новикомбанк	386 341	344 217	42 123	12,24
14	Санкт-Петербург	359 851	301 606	58 244	19,31
15	Совкомбанк	324 021	199 324	124 696	62,56
16	Росбанк	285 661	291 482	-5 820	-2
17	Пересвет	220 805	225 137	-4 331	-1,92
18	Банк ДОМ.РФ	180 890	79 973	100 916	126,19
19	Московский Индустриальный Банк	136 979	161 215	-24 236	-15,03
20	РНКБ	133 712	116 250	17 461	15,02

Рисунок 3 - Рейтинг по темпу прироста портфеля за первое полугодие 2021 года

Проанализировав потребительское кредитование в России, можно сделать следующие выводы:

Ключевым кредитором населения является Сбербанк России. Данные на 1 января 2021 года показывают, что размер потребительского портфеля примерно равен 14 397 360 млн. руб. Сегодня Сбербанк осуществляет разработку новых систем кредитования, для того чтобы создать более комфортные условия для клиентов. Благодаря этим факторам банк держит лидирующие позиции.

Мы видим, что большая доля кредитуемого населения (55,1% в первом полугодии 2021 года) берет кредит больше чем на 500 000 руб. Это может свидетельствовать о том, что физические лица

предпочитают потребительские кредиты вместо автокредитов, ипотек и других узконаправленных видов кредитования.

Согласно данным Банка России средний уровень процентных ставок в РФ колеблется от 13% до 34%.

Средняя сумма потребительских кредитов принимает значение в 1млн. руб. Средний срок данных займов примерно 2-3 года. Самые выгодные займы предоставляются в Сбербанке и Альфа-Банке. Самые жесткие требования предоставляются в ВТБ.

В преодолении мирового финансового кризиса, которым охвачена не только Россия, но и весь мир, огромную роль играет потребительский кредит. Если реальный сектор экономики хорошо развит, то будет происходить увеличение рынков сбыта товаров, повышаться качество продукции. То есть, население сможет приобретать качественные продукты, что положительно повлияет на уровень жизни, а если будет не хватать денежных средств на их приобретение, то здесь на помощь придет потребительское кредитование.

На российском рынке данный вид кредитования носит большие риски. В связи с этим, российское законодательство вносит новые поправки в законодательные акты. Для того, чтоб на российском рынке происходил рост данного сегмента экономики необходимо обеспечить увеличение реальных доходов населения и уменьшение стоимости кредита.

Потребительское кредитование является ключевым инструментом для удовлетворения потребностей населения, развития экономики. Данный сегмент финансового рынка очень важен для страны, поэтому необходимо чтобы государственная политика его всячески развивала.

Литература

1. Федеральная служба государственной статистики - URL: <https://www.gks.ru>

2. Центральный Банк РФ. - URL: <https://cbr.ru/>

3. Национальное бюро кредитных историй - URL: <https://www.nbki.ru>

4. Финансовый рейтинг банков по объему активов-нетто [Электронный ресурс: <https://www.banki.ru/banks/ratings/> (дата обращения: 14.05.2021)]

*Лебедева Е.А., Миркина Е.Е.,
студент 3 курса
Краснодарский филиал Финансового университета
при Правительстве Российской Федерации
г. Краснодар, Россия
e-mail: alena.lebedeva_97@bk.ru*

*Научный руководитель:
Купина В.В.,
доцент, к.э.н
Краснодарский филиал Финансового университета
при Правительстве Российской Федерации
г. Краснодар, Россия
e-mail: vvkupina@fa.ru*

ИЗМЕНЕНИЯ В УЧЕТЕ ЗАПАСОВ СОГЛАСНО ПРИНЯТОМУ ФСБУ 5/2019 «ЗАПАСЫ»

Аннотация. В статье рассмотрена сравнительная характеристика ФСБУ 5/2019 «Запасы» и ПБУ 5/01 «Материально-производственные запасы», их сходства и различия. Актуальность темы заключается в том, что в условиях адаптации российской системы к международным стандартам законодательство в части бухгалтерского учета заменяет ПБУ на ФСБУ, которые более приближены к международным стандартам.

Ключевые слова: положение по бухгалтерскому учету, федеральные стандарты, бухгалтерский учет, запасы, материально-производственные запасы, оценка, признание.

CHANGES IN THE ACCOUNTING OF RESERVES ACCORDING TO FAS ACCEPTED 5/2019 "RESERVES"

*Lebedeva E.A., Mirkina E.E.,
students, 3 courses
Krasnodar branch of the Financial University under the Government
of the Russian Federation
Krasnodar, Russia
e-mail: alena.lebedeva_97@bk.ru*

*Scientific Adviser:
Kupina V.V.,
Candidate of Economic Sciences, Docent
Krasnodar branch of the Financial University under the Government
of the Russian Federation
Krasnodar, Russia
e-mail: vvkupina@fa.ru*

Abstract. The article considers the comparative characteristics of FSB 5/2019 "Reserves" and PBU 5/01 "Material and production reserves", their similarities and differences. The relevance of the topic lies in the fact that in the context of the adaptation of the Russian system to international standards, the accounting legislation replaces the PBU with the FSB, which are more close to international standards.

Keywords: accounting regulations, federal standards, accounting, inventory, inventory, valuation, recognition.

В Российской Федерации весь бухгалтерский учет ведется в соответствии с принятыми правилами и принципами, указанными в Федеральном законе № 402-ФЗ «о бухгалтерском учете», а также в соответствии с положениями по бухгалтерскому учету (далее ПБУ) и методическими указаниями. Основой для составления ФСБУ 5/2019 был международный стандарт МСФО 2. В связи с введением ФСБУ 5/2019, свою силу утрачивает ПБУ 5/01, Методические указания по бухгалтерскому учету МПЗ и Методические указания по бухгалтерскому учету специального инструмента, специальных приспособлений, специального оборудования и специальной одежды.

С 2021 года в силу вступил ФСБУ 5/2019 «Запасы», который пришел на смену ПБУ 5/01. Цель данного ФСБУ – раскрытие учета запасов в российском бухгалтерском учете, приближенного к международным стандартам. Новый стандарт не применим к бухгалтерскому учету бюджетных организаций и малых предприятий, за исключением тех, которые работают на упрощенной системе ведения бухгалтерского учета и отчетности. Одним из ключевых моментов нового стандарта является то, что у организации есть право выбора на применения ФСБУ 5/2019 в отношении запасов, предназначенных для управленческих нужд.

Новый стандарт дает точное определение понятию «запасы» и критерии их оценки, чего не было в предыдущем (ПБУ 5/2001). В соответствии с ФСБУ 5/2019 «запасами считаются активы, потребляемые или продаваемые в рамках обычного операционного цикла организации, либо используемые в течение периода не более 12 месяцев». То есть теперь основное различие между запасами от основных средств и запасов, заключается в том, что в случае с первым средства используются в течение всего периода (превышает 12 месяцев), а в случае второго- не должно превышать 12 месяцев.

Если проводить сравнение ФСБУ 5/19 не применим в бюджетных организациях, а также на малых предприятиях, не учитывая тех предприятий, которые работают на упрощенной системе ведения бухгалтерского учета и отчетности. Организация может не применять данный стандарт, но стоимость затрат, которые должны включаться в статью запасов, будут учитываться в расходах.

В ПБУ 5/2001 в качестве запасов относили сырье и материалы для производства продукции, активы, предназначенные для продажи и на управленческие нужды; В ФСБУ 5/19 помимо данных активов к запасам относят также инструменты, инвентарь, то есть вспомогательные материалы для производства продукции; проданные товары или готовая продукция, объекты недвижимого имущества, которые были либо изготовлены, либо приобретены для продажи, а также объекты интеллектуальной собственности. Но в случае с интеллектуальной собственностью и с торговлей недвижимостью, эти активы должны относиться к обычным видам деятельности организации. То есть все активы со сроком использования более 12 месяцев не относятся к запасам, чего не было предусмотрено в ПБУ 5/01. Такая же ситуация обстоит и с малоценными основными средствами, стоимость которых не превышает 40 000 руб., больше нельзя отражать в статье «запасы».

ФСБУ 5/19 расширил список не только объектов, которые организация в праве принимать к учету в части запасов, но и объектов, которые такому учету не подлежат: финансовые активы, материальные ценности, полученные для безвозмездной передачи и других лиц, находящихся в связи с оказанием ею этим лицам услуг, касающихся этих запасов.

Таким образом новый стандарт распространяет свои полномочия на незавершенное производство и готовую продукцию и включает их в состав запасов.

Благодаря ФСБУ 5/19 появился подход к определению затрат, включенных в фактическую себестоимость. Ранее в ПБУ 5/01 перечень затрат не формулировался. Затратами в данном случае является уменьшение активов (увеличение обязательств) организации, в связи с приобретением (созданием) запасов. Однако к затратам не относят аванс поставщику (подрядчику) до момента исполнения им обязанностей, предусмотренных договором. Так как незавершенное производство теперь организации относят к запасам, ФСБУ 5/19 устанавливает правила формирования его себестоимости.

Также изменились условия оценки запасов. Теперь оценка происходит в двух случаях: при признании и после признания на отчетную дату. В первом случае только по фактической себестоимости, во втором же либо по фактической, либо по чистой стоимости продажи. Для оценки запасов на отчетную дату необходимо использовать меньшую из величин. Оценка запасов при списании в производство осталась неизменной, как и в ПБУ 5/01. Однако, оценка незавершенного производства по стоимости материалов и сырья была отменена.

Информация, раскрываемая в бухгалтерской (финансовой) отчетности в области запасов согласно ПБУ и ФСБУ представлена на рисунке 1.

ПБУ 5/01 «Материально-производственные запасы»	ФСБУ 5/19 «Запасы»
<ul style="list-style-type: none"> – способы оценки МПЗ по их группам; – стоимость МПЗ, переданных в залог; – последствия изменений способов оценки МПЗ; – величина и движение резервов под снижение стоимости материальных ценностей. 	<ul style="list-style-type: none"> – балансовая стоимость на начало и конец периода; – балансовая стоимость запасов, в отношении которых имеются ограничения имущественных прав организации, в т.ч. запасов, находящихся в залоге; – сверка остатков в разрезе фактической себестоимости и обесценения на начало и конец отчетного периода и движения запасов; – авансы, предварительная оплата и т.д., уплаченные организацией в связи с приобретением, созданием и переработкой запасов; – способы расчета себестоимости запасов; – последствия изменения способов расчета себестоимости запасов; – в случае восстановления ранее созданного резерва под обесценение причины, которые привели к увеличению чистой стоимости продажи запасов.

Рисунок 1 – Информация, подлежащая раскрытию в бухгалтерской отчетности

Для средних и крупных предприятий минусом принятого стандарта является то, что их могут обязать вести учет запасов в соответствии с МСФО 2 «Запасы», который лег в основу составления ФСБУ 5/2019.

Положительными факторами принятого ФСБУ 5/2019 является то, что малые предприятия вправе самостоятельно принимать решение об использовании данного стандарта. К организациям, ведущим упрощенный бухгалтерский учет, стандартом предусмотрены различные послабления в учете запасов. Точное определение запасов и список активов, которые можно принимать в качестве запасов, упростили их учет, за счет отражения активов, отличных от основных средств, относящихся к запасам.

Для средних и крупных предприятий минусом принятого стандарта является то, что их могут обязать вести учет запасов в соответствии с МСФО 2 «Запасы», который лег в основу составления ФСБУ 5/2019.

В сравнении ПБУ 5/01 и ФСБУ 5/2019 можно сделать вывод, что ФСБУ значительно расширило правила учета активов в качестве запасов. Изменения коснулись практически всех частей ПБУ: незавершенное производство, оценку запасов, признание активов в качестве запасов, определен список активов, которые не признаются запасами, расширен список информации, которую организации должны раскрывать в своей бухгалтерской (финансовой) отчетности.

Литература

1. Положение по бухгалтерскому учету «Учет материально-производственных запасов» ПБУ 5/01 Утвержден приказом Минфина РФ от 09.06.2001 №44н

2. Федеральный стандарт бухгалтерского учета «Запасы» ФСБУ 5/2019 Утвержден приказом Минфина РФ от 15.11.2019 №180н

*Доброзий В.В., Ломаева Е.А.,
студенты 2 курса
Финансовый университет при Правительстве Российской Федерации
г. Краснодар, Россия
e-mail: veronika.dobrozi@mail.ru,
ekaterina.lea001@mail.ru*

*Научный руководитель:
Купина В.В.,
доцент, к.э.н.
Финансовый университет при Правительстве Российской Федерации
г. Краснодар, Россия
e-mail: vvkupina@fa.ru*

ТРАНСФОРМАЦИЯ ПРОФЕССИИ БУХГАЛТЕР В УСЛОВИЯХ РАЗВИТИЯ СОВРЕМЕННОЙ ЭКОНОМИКИ

Аннотация. В последние несколько десятилетий наблюдается рост интереса к изучению перспектив развития бухгалтерского учета и аудита на основе принципов и требований, установленных Международными стандартами финансовой отчетности. В данной статье анализируются факторы, актуализирующие важность профессии в современной российской экономике, и проводится анализ будущего бухгалтерской профессии в контексте внедрения цифровых технологий.

Ключевые слова: бухгалтер, цифровая экономика, бухгалтерский учет, справочно-правовая система, информационные технологии, современная экономика.

*Dobroziy V.V., Lomaeva E.A.,
student, 2 courses
Financial University under the Government of the Russian Federation
Krasnodar, Russia
e-mail: veronika.dobrozi@mail.ru,
ekaterina.lea001@mail.ru*

*Scientific Adviser:
Kupina V.V.,
Associate Doctor of Science (Economics), Docent
Financial University under the Government of the Russian Federation,
Krasnodar, Russia
e-mail: vvkupina@fa.ru*

TRANSFORMATION OF THE ACCOUNTANT PROFESSION IN THE CONTEXT OF THE DEVELOPMENT OF THE MODERN ECONOMY

Abstract. In the past few decades, there has been an increase in interest in studying the prospects for the development of accounting and auditing based on trends in approaches to the principles and requirements established by International Financial Reporting Standards. This article analyzes the factors that actualize the importance of the profession in the modern Russian economy, and analyzes the future of the accounting profession in the context of the introduction of digital technologies.

Keywords: accountant, digital economy, accounting, reference and legal system, information technologies, modern economy.

Текущее состояние бухгалтерской профессии на рынке труда – актуальная проблема для России с точки зрения взглядов отдельных экспертов, аналитиков, государственных чиновников и представителей бизнеса на примитивность и ненужность профессии, не приносящей экономической выгоды. Также, с развитием информационных технологий, бухгалтерский учет может быть заменен соответствующим программным обеспечением. В качестве примера приведем несколько цитат по этому поводу (Таблица 1).

В данной работе использованы статистические данные и фактические материалы, для доказательства того, что профессия бухгалтера имеет большое значение в современном мире, и эта позиция сохранится, но в преобразованном виде.

Таблица 1 - Оценка будущего профессии бухгалтера [2]

Научное сообщество	Представители государственной власти	Бизнес-сообщество
"Работники подразделений обладают преимуществом перед работниками бухгалтерии в решении всех «классических» вопросов учетной процедуры в части осуществляемых в их подразделениях процессов", - Лебедев К. Н.	"Профессия бухгалтера будет постепенно уходить с рынка, ее заменят технологии", - Нестеренко Т., Первый заместитель министра финансов РФ	"Банк в будущем сократит количество бухгалтеров в штате в три раза – до 500 человек", - Греф Г. Председатель Правления ПАО «Сбербанк»

В процессе развития технологий и экономики бухгалтерский учет претерпевал различные изменения. Изначально профессия бухгалтера сводилась к подсчету имущества, находящегося в собственности организации и регистрации различных финансовых операций, однако с течением времени бухгалтерский учет становился более сложной и разнонаправленной сферой деятельности, напрямую влияющей на финансовое благополучие организации.

С появлением передовых информационных технологий и компьютерных программ бухгалтерский учет кардинально видоизменился. Современные технологии позволяют компьютеризировать определенные процессы, в связи с чем становится возможно выполнение различных операций без прямого участия человека. С учетом таких изменений появилось мнение, что профессия бухгалтера со временем уйдет с рынка труда. Действительно ли это так или начнется новый цикл развития данной профессии – является актуальным вопросом на данный момент.

Сегодня абсолютно все бухгалтера используют в своей работе всевозможные программы, информационные системы и нормативно-правовые базы, благодаря которым становится возможен более эффективный, точный и быстрый учет ведения операций, практически полностью исключающий возможность появления ошибок.

На данном этапе развития экономики, профессия бухгалтер подразумевает не только профессионалов, способных формировать информацию о финансово-хозяйственной деятельности экономических агентов по определенным алгоритмам и предоставлять ее в различные учреждения, но и работников, знающих основы управления, решения которых носят не только оперативный, но и стратегический характер. На практике можно убедиться, что автоматизация влияет только на типичные процессы и операции, а не на большинство бухгалтерских задач, связанных с оптимизацией процессов, ситуационной оценкой и принятием решений, а также управлением финансовыми и экономическими процессами. Из-за неэффективного использования средств в государственном секторе и значительного уровня материальных затрат в коммерческом секторе контрольные функции и функции обеспечения безопасности имущества, выполняемые бухгалтерами, приобретут новое значение. Таким образом, бухгалтерская профессия в современной экономике

является творческой и интеллектуальной, а повседневные операции заменяются информационными технологиями.

Работа современного бухгалтера требует глубоких знаний и практических навыков в области экономики, права, налогообложения, статистики, администрирования, экономического анализа и аудита, а также производственных технологий. В области динамической информации необходимо владеть математическими методами и компьютерной техникой. Деятельность бухгалтера охватывает широкий ряд теоретических и практических навыков, необходимых для специализации по различным направлениям, таким как: финансовый учет, управленческий учет, финансовый менеджмент, налоговый менеджмент, бухгалтерский менеджмент и др. Кроме того, особой востребованностью пользуются специалисты, способные организовать автоматизацию бухгалтерского учета, включая финансовую и управленческую отчетность, анализ и контроль. В современной ситуации рынку труда нужны специалисты, способные управлять проектами на стыке финансов и информационных технологий, экономики и бухгалтерского учета, бухгалтерского учета и производственных технологий. В этом отношении личностные качества современных бухгалтеров включают аналитическое мышление, быстрое обучение, способность обрабатывать большие объемы информации, особые лидерские качества и знание деталей производственных технологий.

На основании вышеизложенного можно сделать вывод, что профессия бухгалтеров и аудиторов постоянно развивается и внедряются новые технологии для оптимизации всех рабочих процессов.

Итак, каково реальное состояние профессий, связанных с бухгалтерским учетом в современной России? К 2021 году в России официально насчитывается более 30 000 бухгалтерских аутсорсинговых компаний. В России услугами бухгалтерского аутсорсинга пользуются около 1 миллиона предприятий и индивидуальных предпринимателей.

В целом рынок бухгалтерского аутсорсинга в России активно развивается и является одним из самых перспективных. Государство напрямую способствует развитию рынка, предпринимая шаги по усилению контроля за сбором налогов и экономическим управлением. Подбираются специалисты высокого уровня квалификации, отвечающие требованиям компании.

Следует отметить, что правила бухгалтерского учета в России становятся все более сложными. Количество предпринимателей, которые могут работать по упрощенной схеме, сокращается, а количество типов отчетов увеличивается. Ожидаемое ужесточение законодательства, особенно в отношении налоговых санкций, увеличит спрос на определенные услуги. Поэтому в последние годы профессия бухгалтера остается одной из самых востребованных на рынке труда.

Уровень оплаты труда напрямую коррелирует с уровнем квалификации бухгалтера, в связи с этим важным признаком признания профессии является заработная плата работающих. В таблице 2 приведена социальная статистика базовых окладов по количеству рабочих мест на рынке труда.

Таблица 2 - Величина заработной платы бухгалтера на рынке труда в России.

Доля бухгалтеров в РФ	Ежемесячный уровень оплаты
7%	от 55 001 Р
3%	от 50 001 Р
	до 55 000 Р
8%	от 45 001 Р
	до 50 000 Р
9%	от 40 001 Р
	до 45 000 Р
6%	от 35 001 Р
	до 40 000 Р
18%	от 30 001 Р
	до 35 000 Р
29%	от 25 001 Р
	до 30 000 Р
16%	от 20 001 Р
	до 25 000 Р
2%	от 15 001 Р
	до 20 000 Р
2%	до 15 000 Р

В последнее время количество бухгалтеров, желающих повысить свой профессионализм, продолжает расти. То есть переход менее квалифицированных бухгалтеров на более высокие уровни является неотъемлемой частью будущего развития профессии.

Несомненно, в ближайшем будущем будет наблюдаться рост спроса на деятельность бухгалтера, так как эта профессия становится

более уникальной, в связи с внедрением налогового консультирования и появлением новых объектов учета. В конечном итоге необходимо учитывать не только мировые изменения, но и технологические инновации, которые оказывают значительное влияние на всю экономику, как за рубежом, так и внутри страны, в частности на бухгалтерскую и аудиторскую деятельность.

В условиях цифровизации экономики, современные бухгалтера и аудиторы имеют большой спектр возможностей в своей специализации, в связи с этим набор необходимых компетенций для успешной профессиональной деятельности сильно вырос. Профессиональная подготовка бухгалтеров в решении задач учета, аналитики и аудита является неотъемлемой частью современного образования в сфере бухгалтерского учета.

Проректор Финансового университета при Правительстве РФ Александр Сафонов высказал свое мнение, о сильной трансформации в ближайшие годы многих классических профессий, при этом он особо выделил профессию бухгалтера.

"Ведь бухгалтер — это не просто учетчик расходов-доходов, это человек, который оценивает эффективность расходов на те или иные составляющие себестоимости. Он будет приобретать все более заметную роль аудитора, консультанта по налогам. И никакая компьютерная банковская программа его не заменит, поскольку финансы — это очень личное", — считает Александр Александрович.

В связи с вышесказанным был сделан вывод о том, что, говорить об исчезновении профессии бухгалтера, не только преждевременно, но и безосновательно. Цифровизация ведения учета, внедрение автоматизированных интеллектуальных систем станет не угрозой, а дополнительным инструментом, управлять которым без привлечения человеческих ресурсов невозможно. Таким образом новых возможностей для развития становится больше с каждым годом. Для чего необходимо учиться грамотно работать с правовой аналитической информацией, повышать квалификацию, прислушиваться к мнению экспертов и осваивать смежные профессиональные области.

Литература

1 Булыга Р. П. Трансформация профессий бухгалтера и аудитора под влиянием «фактора информатизации» / Р. П. Булыга // Экономика и экономические науки. – 2017. – № 1. – С. 6-23

2 Коровина Л.Н., Баева Е.А. Перспективы профессии бухгалтера / Коровина Л.Н., Баева Е.А. // Социально-экономические явления и процессы — Т. 12, № 6, 2017 — URL: <https://cyberleninka.ru>

3 Сиддиков А. М., Зайлиев А. А. Профессия бухгалтера в условиях рынка // Молодой ученый. – 2017. – №.23. – С. 64-66.

4 Цивенко, М. Ю. Трансформации профессии бухгалтера в условиях развития «цифровой экономики» / М. Ю. Цивенко // Молодой ученый. — 2017. — № 48 (182). — С. 100-102. — URL: <https://moluch.ru/archive/182/46766/>

УДК 336.71

*Макаровская А.В., Степанович Д.В.,
студенты 3 курса*

*Финансовый университет при Правительстве РФ (Краснодарский филиал)
г. Краснодар, Россия*

*e-mail: makarovskaya1307@gmail.com
darya.stepanovich.2000@mail.ru*

*Научный руководитель:
Мазунина М.В.,*

доцент, к.э.н.

*Финансовый университет при Правительстве РФ (Краснодарский филиал)
г. Краснодар, Россия*

e-mail: mvmazunina@fa.ru

МАРКЕТПЛЕЙСЫ НА ФИНАНСОВОМ РЫНКЕ: МЕЖДУНАРОДНАЯ И ОТЕЧЕСТВЕННАЯ ПРАКТИКА. ПЕРСПЕКТИВЫ ПРИМЕНЕНИЯ В РОССИИ

Аннотация. В статье рассмотрены теоретические основы организации работы маркетплейсов на финансовом рынке: понятие, значение, история становления финансовых маркетплейсов и организация их работы на различных интернет-площадках. По результатам анализа зарубежных и отечественных финансовых маркетплейсов, выявлены перспективы применения данной технологии в России.

Ключевые слова: финансовый маркетплейс, финансы, интернет-площадки, финансовые продукты и услуги, российские маркетплейсы, иностранные маркетплейсы.

*Makarovskaya A.V., Stepanovich D.V.,
students, 3 courses*

Financial University under the Government of Russian Federation

Krasnodar, Russia
e-mail: makarovskaya1307@gmail.com
darya.stepanovich.2000@mail.ru

Scientific Adviser:
Mazunina M.V.,
Candidate of Science (Economics), Docent
Financial University under the Government of Russian Federation
Krasnodar, Russia
e-mail: mvmazunina@fa.ru

MARKETPLACES IN THE FINANCIAL MARKET: INTERNATIONAL AND DOMESTIC PRACTICE. APPLICATION PROSPECTS IN RUSSIA

Abstract. The article discusses the theoretical foundations of the organization of the work of marketplaces in the financial market: the concept, meaning, history of the formation of financial marketplaces and the organization of their work on various Internet sites. Based on the results of the analysis of foreign and domestic financial marketplaces, the prospects for the application of this technology in Russia have been identified.

Keywords: financial marketplace, finance, internet-platforms, financial products and services, Russian marketplaces, foreign marketplaces.

Мир не стоит на месте. Финансовая сфера, как и технологическая, постоянно изменяется: появляются новые финансовые инструменты, новые способы привлечения средств и т.д. Относительно недавно появились финансовые маркетплейсы, которые дали людям возможность покупать и продавать различные финансовые услуги, не утруждая себя походом в банк или в другие финансовые учреждения.

Финансовый маркетплейс – онлайн-сервис, который дает возможность гражданам приобретать финансовые продукты от разных компаний на одной платформе в режиме 24/7 [4].

В общем смысле история становления и развития маркетплейсов началась еще в 1995 году с появлением таких интернет-площадок, как «Amazon» и «eBay. Их можно отнести к товарным маркетплейсам.

Только ближе к 2000 г. во всем мире стали образовываться не только товарные, но и финансовые маркетплейсы, позволяющие людям свободно покупать финансовые продукты. Так в 2005 г. в

Великобритании появился маркетплейс «Zora», предлагающий в основном услуги по кредитованию организаций и автовладельцев. В 2006 г. в США образовали интернет-площадку «LendingClub», которая на данный момент является крупнейшей платформой по P2P-кредитованию [3].

В России только в последнее десятилетие начали масштабно говорить о создании специализированных интернет-площадок, на которых осуществлялась бы продажа финансовых инструментов. Однако самые первые российские маркетплейсы появились еще в 2005 г. с создания интернет-площадки «Banki.ru» [3].

Работа финансовых маркетплейсов в нашей стране начала регулироваться законодательно только с лета 2020 года с принятием закона «О совершении финансовых сделок с использованием финансовой платформы» и закона «О внесении изменений в отдельные законодательные акты Российской Федерации по вопросам совершения финансовых сделок с использованием финансовой платформы» Государственной Думой РФ. Благодаря этому у финансовых маркетплейсов появилась возможность для последующего развития, основанного на рыночных условиях.

Закон «О совершении финансовых сделок с использованием финансовой платформы» постановил, что сделки на интернет-площадках, предоставляющих финансовые продукты, будут проходить с соблюдением требований к информационной безопасности. Так, операторы предоставляющие такие услуги должны будут зарегистрироваться в специальном реестре ЦБ РФ [1].

Чтобы пользоваться услугами финансовых интернет-площадок требуется обязательная регистрация на ней, после которой он сможет приобретать финансовые продукты и услуги во всех подключенных к ней финансовых организациях. Безопасность сделок на финансовых маркетплейсах будет обеспечивать специализированный регистратор. У него будет находиться вся юридическая информация по совершенным пользователями операциями. При этом клиенты сами могут смотреть эту информацию в личном кабинете на сайте «Госуслуг» [1].

Для заключения сделок на финансовых маркетплейсах пользователь должен быть старше 18 лет и иметь действующий паспорт РФ. Также пользователь должен быть зарегистрирован на портале «Госуслуг».

Процесс работы на финансовых маркетплейсах представлен на рисунке 1.

В мировом масштабе существует множество маркетплейсов, которые являются одними из самых быстрорастущих стартапов за последние двадцать лет. Финансовый сектор – это огромная возможность получить неплохую прибыль, поэтому неудивительно, что финансовые маркетплейсы также получили широкое распространение.



Рисунок 1 – Организация работы финансовых маркетплейсов

Для того чтобы оценить, как развивается данная технология в мировом сообществе, а также сравнить отечественный уровень развития финансовых маркетплейсов с мировым, следует составить таблицу 1 с наиболее популярными зарубежными финансовыми маркетплейсами.

Таблица 1 – Популярные зарубежные финансовые маркетплейсы

Маркетплейс	Страна	Год основания	Финансовые операции
Upstart	США	2012	P2P-кредитование, кредитование студентов, рефинансирование
Zopa	Великобритания	2005	P2P-кредитование, автокредитование
CommonBond	США	2012	Кредитование студентов, рефинансирование студенческих кредитов
LendInvest	Великобритания	2008	P2P-кредитование, специализирующееся на недвижимости
SMAVA	Германия	2007	Сравнение персональных займов, собственные кредитные предложения и займы от частных кредиторов

Маркетплейс	Страна	Год основания	Финансовые операции
			кредитование от разных банков
Jimubox	Китай	2013	Кредитование, покупка/продажа ценных бумаг, консультации по созданию пакета акций для инвестора
Credit Karma	США	2007	Кредитование, кредитные карты, автокредитование, рефинансирование

Для оценки популярности данных платформ, следует проанализировать их ежемесячную посещаемость, взяв информацию из открытых источников и представив ее в виде рисунка 2.



Рисунок 2 – Статистика посещаемости зарубежных финансовых маркетплейсов за декабрь 2020 г.

Исходя из данных рисунка 2, можно сделать вывод что наиболее посещаемым из анализируемых зарубежных маркетплейсов является американский сайт Credit Karma. Второе место по посещаемости занял немецкий финансовый маркетплейс SMAVA. Наиболее низкую посещаемость по собранным нами данным имеет британский сайт LendInvest [7].

Далее следует кратко рассмотреть работу каждого зарубежного финансового маркетплейса, представленного в таблице и на рисунке выше.

Upstart. На данном сервисе можно взять кредит буквально на все без исключения: от бизнеса до учебы. На платформе фиксированная процентная ставка: от 8,09 % до 35,99 % годовых, которая рассчитывается, отталкиваясь от суммы кредита, региона проживания заемщика, его доходов и социального статуса. Важным отличием данной платформы от других является то, что заемщики берут в долг не у банка, как мы привыкли, а у людей [9].

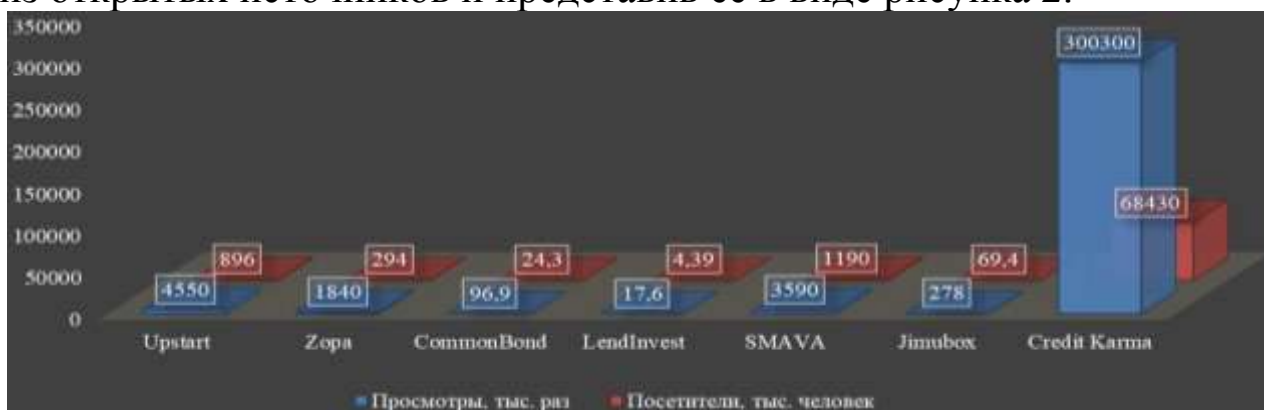
Зора. Является первым в мире P2P-кредитором. В настоящее время платформа имеет более 71 тыс. заемщиков, а также 45 тыс. активных вкладчиков. Заемщики могут взять кредиты от \$1000 до \$25 000, а инвесторы – предпочесть один из четырех инвестиционных рисков.

CommonBond. С помощью этого сервиса студенты, абитуриенты и выпускники высших учебных заведений имеют все шансы для рефинансирования своих учебных кредитов. Со времени своего основания CommonBond предоставили займов более чем 100 000 студентов на сумму свыше \$2,5 млрд. Платформа выдает учебные кредиты с плавающей ставкой от 2,54 % до 7,43 % годовых, и от 3,67 % до 7,25 % с фиксированной ставкой.

LendInvest. Специализируется преимущественно на недвижимости. За время своей работы платформой было выдано более £1,5 млрд (\$1,9 млрд) кредитов на различные цели, к примеру: на покупку, постройку или ремонт недвижимости.

SMAVA. Предназначен для сравнения предложений по персональным займам. Можно получить кредит или займ от различных банков, а также частных кредиторов, при этом компания предоставляет и собственные кредитные предложения.

Jimubox. Одним из первых начал работать с китайскими банками и сумел заполучить лицензию на онлайн-работу. Основное достоинство платформы – он хорош для инвесторов и для тех, кто только желает стать им.

Credit Karma. С помощью него можно проверить свой кредитный уровень, не обращаясь в банк, а также без выдачи релевантных кредитов и займов. Исследовав кредитную историю заемщика и многую другую информацию, компания помогает подобрать подходящий заем. При этом маркетплейс зарабатывает на процентах с каждого подтвержденного займа или кредита [9].

Итак, зарубежные финансовые маркетплейсы стремительно развиваются уже на протяжении более чем 10 лет. При этом одними из самых быстрорастущих предприятий в Силиконовой долине считаются финтех маркетплейсы, при этом крупнейшие маркетплейсы США представляют собой по большей части краудлендинговые платформы.

Перейдем к анализу работы отечественных финансовых маркетплейсов.

Статистика показывает, что уже сейчас около 50 % всех товаров в мире продаются через маркетплейсы (рисунок 3). При этом доля российского рынка равна 3,5 %. По прогнозам через 3 года этот показатель достигнет 67 %. Традиционные интернет-магазины перестают быть витринами и становятся скорее поставщиками товаров. И банки могут занять свою нишу на этом рынке [10].



Рисунок 3 – Прогноз доли маркетплейсов в общем объеме продаж

Финансовые маркетплейсы активно развиваются во всем мире уже более чем десять лет, однако в России их появление осуществилось совсем недавно.

Многие отечественные банки представляли собой финансовые супермаркеты, а не финансовые маркетплейсы. Это, например, электронно-торговая площадка Сбербанк; Тинькофф; Газпромбанк; Альфа-банк; ВТБ и другие банки, предлагающие полный спектр финансовых услуг.

Следующим этапом эволюции финансовых супермаркетов стало создание таких сервисов, как Банки.ру, Сравни.ру, Одобрим.ру и т.п., которые уже стали более походить на настоящие финансовые маркетплейсы. Следует более подробно проанализировать их деятельность.

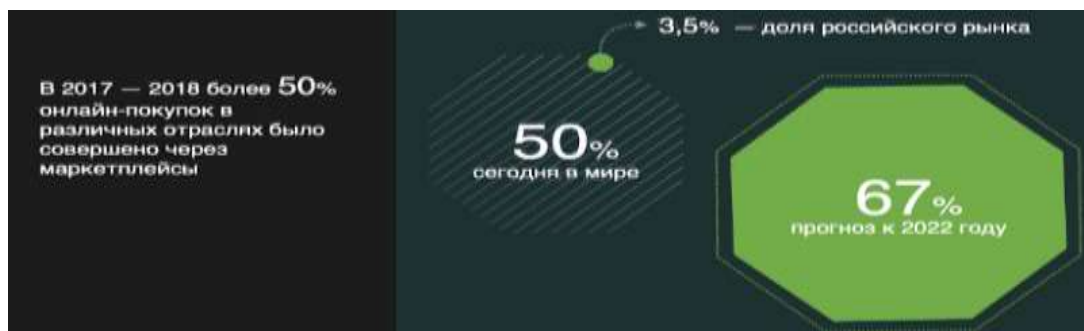
Финансовый супермаркет Банки.ру, основанный в 2005 году, независим и помогает своим клиентам выбрать наиболее выгодные страховые, банковские и инвестиционные продукты. Ежемесячно сайт посещают около 11 млн пользователей, при этом оставляя более 500 тыс. заявок как на банковские, так и на страховые и инвестиционные продукты.

Раздел «Банки» помогает пользователям платформы открыть вклады, получить потребительские, ипотечные и автокредиты, микрозаймы, кредитные и дебетовые карты или внести платёж по кредиту онлайн и т.д. Раздел «Страхование» помогает рассчитать

стоимость полисов каско и ОСАГО и приобрести их онлайн, оформить туристическую страховку, заказать полисы страхования жизни. Раздел «Инвестиции» помогает купить акции, облигации или еврооблигации, подобрать ПИФы, а также открыть индивидуальный инвестиционный счёт.

Эффективность модели виртуального помощника Банки.ру, в частности сервиса «Мастер подбора кредитов», оказалась настолько эффективной, что вскоре компания анонсировала новый сервис: «Мастер вкладов и инвестиций». За 2018 год сервис привлек в банки более 1 миллиона заявок на финансовые продукты, а выручка финансового маркетплейса превысила 1 млрд рублей при рентабельности 25 % [12].

Сравни.ру – сервис выбора вкладов, кредитов, кредитных карт, подбор ипотеки, полисов каско, ОСАГО и ВЗР. Работает на рынке консалтинга и предоставления услуг с 2009 года. Посещаемость около 8 млн. посетителей ежемесячно [8].

Данный финансовый маркетплейс собирает информацию о продуктах более 400 банков и 25 страховых компаний. Ежемесячно на ресурсе публикуются рейтинги займов наличными, ипотечных и автомобильных кредитов, кредитных карт и вкладов. В 2019 году выручка компании «Сравни.ру» составила 1,15 млрд рублей, чистая прибыль — 6,9 млн рублей. Сервис зарабатывает на комиссиях от продаж полисов и банковских продуктов.

Одобрим.ру – сервис, позволяющий пользователю подобрать кредит, заём, кредитную карту на выгодных условиях. Сравнить предложения от всех компаний сразу. С помощью Одобрим.ру можно оформить себе кредитный продукт от 1 тыс. до 3 млн. рублей. Максимальный срок, на который можно получить займ с помощью сервиса – 5 лет.

Сайт оказывает свои услуги более десяти лет и за этот срок имеет мало отрицательных отзывов, при этом имеет лицензию Центробанка. Сотрудничает с более чем семьюдесятью проверенными и надежными банками и МФО. Ежедневно на сайт заходят порядка 600 посетителей из России и Украины. На 2019 г. оформлено более 300 000 заявок [11].

Летом 2020 года российский рынок дистанционных банковских услуг значительно изменился. С принятием в июле закона «О совершении финансовых сделок с использованием финансовой платформы» у россиян появилась возможность дистанционно не

только сравнивать, но и приобретать услуги банков, управляющих и страховых компаний [6].

Уже осенью 2020 года в России стали запускаться сервисы, разработанные в рамках нового законодательства. Первым доступным россиянам финансовым маркетплейсом стала созданная Московской биржей платформа Финуслуги, зарегистрированная под первым номером в специальном реестре Банка России.

На платформе можно онлайн и в любое время выбирать и оформлять финансовые продукты, не посещая офис банка или другой организации. Для клиентов доступ к платформе бесплатный. Она зарабатывает на комиссиях, которые платят банки за возможность продавать услуги. Однако для начала работы с маркетплейсом нужно пройти регистрацию и идентификацию.

Итак, для оценки популярности отечественных платформ также следует проанализировать их ежемесячную посещаемость на конец 2020 года. Возьмем информацию из открытых источников и представим ее в виде рисунка 4.



Рисунок 4 – Статистика посещаемости отечественных финансовых маркетплейсов за декабрь 2020 г.

Исходя из данных рисунка 4, можно прийти к некоторым выводам. Наиболее посещаемым является сайт финансового супермаркета Банки.ру, второе же место по посещаемости занял сервис Сравни.ру. Наиболее непопулярной платформой стал сайт Одобрим.ру, его показатели ниже всех исследуемых. Платформа «Финуслуги» либо в связи со своим недавним открытием, либо же в связи с малой популярностью, пока не имеют больших показателей по посещаемости [7].

Таким образом, в России присутствует немалое количество финансовых маркетплейсов, из чего можно сделать вывод о том, что Россия идет в рамках глобальных тенденций. Центробанк с 2017 года взял дело в свои руки, стремясь создать единый механизм в данной отрасли, консолидировать различные финансовые продукты и

сделать так, чтобы каждый гражданин мог пользоваться финансовыми услугами, не выходя из дома.

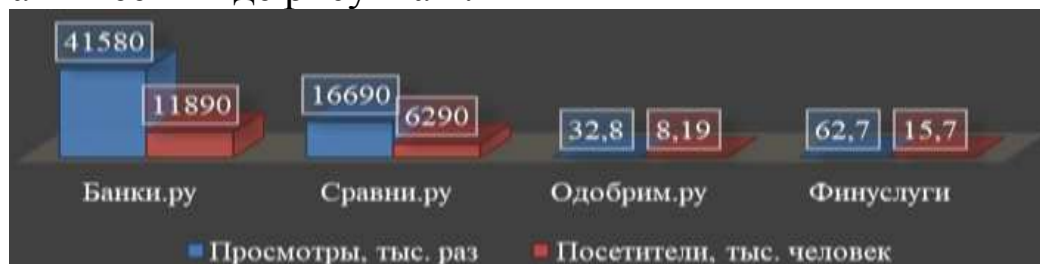
Мир и бизнес не стоят на месте, и мы все чаще и чаще видим, что процесс принятия решений перемещается в электронную среду. А 2020-й год вообще перевернул сознание многих процессов. Из-за пандемии, в период которой вся жизнь перешла в онлайн, уже не только молодое поколение, но и все ориентируются в принятии решения на дистанционные каналы. В связи с этим, рассмотрим перспективы и ограничения применения финансовых маркетплейсов в России.

Несомненно, прослеживаются тенденции к расширению использования финансовых маркетплейсов в России. Например, 22 января 2021 года пресс-служба кабмина сообщила о том, что премьер-министр Михаил Мишустин подписал постановление Правительства РФ, согласно которому операторы цифровых финансовых платформ (маркетплейсов) получают доступ к автоматизированной информационной системе ОСАГО. Предполагается, что подписанный Мишустинским документ сделает покупку электронных полисов ОСАГО еще более удобной, а маркетплейсы станут более функциональными сервисами [5].

В Правительстве РФ также отметили, что к 22 января 2021 года в реестр Банка России включены три оператора финансовых платформ («ВТБ Регистратор», Московская биржа и специализированный депозитарий «Инфинитум»). Планируется, что созданные ими маркетплейсы сконцентрируют предложения от различных участников рынка.

Еще об одном новшестве в сфере финансовых маркетплейсов, стало известно 14 января 2021 г. В нем говорится о том, что юридические лица также вскоре смогут подключиться к финансовому маркетплейсу, соответствующий проект закона внесен в Госдуму. Об этом стало известно из сообщения Банка России [13].

Что касается ограничений и рисков этой технологии, то для полного перехода в онлайн-формат всех финансовых услуг, клиенту необходимо пройти личную идентификацию на «Госуслугах» путем визита в офис либо встречи с представителем банка. В остальном же почти все финансовые услуги уже можно произвести онлайн через личный кабинет клиента, если таковой существует.

Банк России выделяет несколько факторов, которые ограничивают конкуренцию в данной сфере. К первому фактору

относятся низкие барьеры переключения, т.е. издержки при смене банка, страховой, инвестиционной или иной финансовой компании. Издержки могут быть денежными, транзакционными или даже ментальными (к примеру, привычный интерфейс или привязанность к определенному бренду) и приводят потребителей к невозможности вовремя сменить поставщика финансовых услуг. Решения для такого рода проблемы состоит в том, чтобы запустить в стране удаленную идентификацию, которая позволила бы клиентам получать финансовые услуги дистанционно, используя лишь свои биометрические персональные данные. Для этого необходимо единожды зарегистрироваться в Единой системе идентификации и аутентификации и Единой биометрической системе и после можно без проблем обращаться в любую финансовую организацию без обязательного личного присутствия, как было ранее. Это удобно, например, для отдалённых регионов России и несомненно позволит снизить вышеприведенные издержки перехода.

Чтобы эффективно работать и способствовать развитию области цифровых финансов, необходимо постоянно анализировать огромные объемы информации о всех операциях клиентов финансовых маркетплейсов. Надо заметить, что на данных площадках клиентов в разы больше, чем в базах данных большинства банков, которые обрабатывают их данные и хранят на своих серверах. Использование искусственного интеллекта указывает на то, что существует риск технической неисправности или раскрытия личной информации в случае хакерских атак.

Существует вероятность развития новых видов мошенничества. Одним из примеров такого процесса может быть взлом и подмена алгоритмов работы базовых сервисов. Кроме этого, возможен рост операционного риска. Этому способствует тот факт, что для трансформации основных бизнес-процессов в цифровые необходимы огромные суммы инвестиций для обучения новой методике работы сотрудников.

Плюсом работы на интернет площадках можно считать тот момент, что искусственный интеллект может модифицироваться постоянно и без постоянной переподготовки кадров. Использование механизма, основанного на искусственном интеллекте, позволяет исключить человеческий фактор, при этом можно с уверенностью говорить о том, что в данном процессе можно на 95 % обойтись без человека. Все же для обновления некоторых программ и замены

устаревающих и ломающихся частей будет необходимо взаимодействие с человеком. Но при этом использование «умного» скоринга способно само выявлять некоторые ошибки, принимать необходимые решения, тогда как человеку на это необходимо будет намного больше времени. Поэтому из-за того, что большинство операций совершаются в онлайн-формате, необходимо обеспечивать бесперебойность работы данных систем.

Таким образом, можно сделать вывод, что финансовые маркетплейсы в России динамично развиваются, многие крупные и мелкие банки активно создают и совершенствуют соответствующие платформы. Развиваются также и агрегаторы финансовых услуг не на базе банков. Успешная реализация и популяризация маркетплейсов может существенно упростить получение финансовых продуктов и повысить уровень их доступности для широких масс пользователей, в том числе в отдаленных регионах РФ. Это может привести к повышению конкуренции в определенных секторах банковского бизнеса.

Литература

1. Федеральный закон от 20.07.2020 N 211-ФЗ "О совершении финансовых сделок с использованием финансовой платформы". URL: http://www.consultant.ru/document/cons_doc_LAW_357765/

2. Федеральный закон от 20.07.2020 N 212-ФЗ "О внесении изменений в отдельные законодательные акты Российской Федерации по вопросам совершения финансовых сделок с использованием финансовой платформы". URL: http://www.consultant.ru/document/cons_doc_LAW_357764/

3. Мазунина М.В. Внутренние механизмы устойчивого развития социально-экономических систем. Экономика и управление: проблемы, решения. 2017. Т. 5. № 8. С. 26-30.

4. Мазунина М.В. Повышение инвестиционной привлекательности региона на основе процессного метода. Экономика и управление: проблемы, решения. 2016. Т. 2. № 8. С. 299-301.

5. Сравни.ру [Электронный ресурс]. URL: <https://www.sravni.ru/> (дата обращения: 04.05.2021).

6. Финансовый маркетплейс Одобрим.ру [Электронный ресурс]. URL: <https://odobrim.ru/> (дата обращения: 26.01.2021).

7. Финансовый супермаркет Банки.ру [Электронный ресурс].
URL: <https://www.banki.ru/> (дата обращения: 05.05.2021).

УДК 336.22

*Макаровская А.В., Степанович Д.В., Чугуряну К.А.,
студенты 3 курса
Финансовый университет при Правительстве РФ (Краснодарский филиал)
г. Краснодар, Россия
e-mail: makarovskaya1307@gmail.com
darya.stepanovich.2000@mail.ru
gnom.pkk@gmail.com*

*Научный руководитель:
Мамонова И.В.,
Доцент
Финансовый университет при Правительстве РФ (Краснодарский филиал)
г. Краснодар, Россия
e-mail: i-mamonova@mail.ru*

ОСОБЕННОСТИ ФИСКАЛЬНОЙ ПОЛИТИКИ В ПЕРИОД ПАНДЕМИИ COVID-19

Аннотация. В статье рассмотрены особенности фискальной политики России, США, Германии, Японии и Китая в условиях распространения COVID-19. Дана краткая характеристика экономического положения данных стран. В заключение рассмотрен вопрос о том, на что должна быть направлена будущая фискальная политика исследуемых стран.

Ключевые слова: фискальная политика, налоговая политика, налогообложение, налоги, пандемия COVID-19.

*Makarovskaya A.V., Stepanovich D.V., Chuguryanu K.A.,
students, 3 courses
Financial University under the Government of Russian Federation
Krasnodar, Russia
e-mail: makarovskaya1307@gmail.com
darya.stepanovich.2000@mail.ru
gnom.pkk@gmail.com*

*Scientific Adviser:
Mamonova I.V.,
Senior lecturer
Financial University under the Government of Russian Federation
Krasnodar, Russia
e-mail: i-mamonova@mail.ru*

THE FEATURES OF FISCAL POLICY DURING THE COVID-19 PANDEMIC

Annotation. The article examines the features of the fiscal policy of Russia, the United States, Germany, Japan and China in the context of the spread of COVID-19. A brief description of the economic situation of these countries is given. In conclusion, the question of what should be directed the future fiscal policy of the studied countries is considered.

Keywords: fiscal policy, tax policy, taxation, taxes, COVID-19 pandemic.

В период пандемии COVID-19, начавшейся в 2020 г., экономический рост большинства стран значительно замедлился или приостановился. Следствием введения карантинных ограничений и закрытия границ стал беспрецедентный по своим масштабам экономический кризис, повлекший за собой крупнейший обвал мирового ВВП и рост совокупного глобального долга.

В конце 2019 года большинство международных организаций и экономистов прогнозировали замедление темпов роста мирового ВВП в 2020-м по причинам, никак несвязанным с пандемией. К ним относили торговые войны, геополитические конфликты и рост долговой нагрузки. Однако, из-за последствий пандемии коронавируса 2020 года ситуация сильно ухудшилась и государствам пришлось принять множество неотложных фискальных мер для восстановления экономики.

Формирование и проведение фискальной политики во многом определяет успешность социально-экономического развития страны. К инструментам данной политики относят меры по изменению объема и структуры государственных доходов, системы налогообложения и состояния госбюджета, которые направлены в основном на обеспечение экономического роста, полной занятости и равновесие платежного баланса.

Для изучения темы фискальной политики и соответственно фискальных мер поддержки в антикризисный период, был выбран ряд стран: Россия, США, Германия, Япония и Китай. Полноценную картину фискальной политики можно проанализировать, основываясь на экономической характеристике данных стран.

Россия является страной с капиталистическими принципами экономики. Особенностью нашей экономики является ее

крупномасштабность, что определяется территорией (17 125 191 км²) и численностью населения (146 748 590 чел.). Еще одной характерной чертой является богатство и разнообразие природных ресурсов. Но к сожалению, страна не может полностью использовать последнее преимущество из-за того, что во многих регионах страны добыче природных ресурсов не способствуют климатические условия, а для освоения этих территорий необходимы огромные средства.

Несмотря на санкционные меры ЕС, датированные 2014-м годом, и последовавшего за ними кризиса, наше государство сумело не только сдержать падение экономического роста, но и построить эффективно функционирующую экономику. После введения санкций началась активная поддержка отечественных производителей с помощью таких мер как введение новых специальных налоговых режимов, освобождение от уплаты некоторых налогов и т.п. Это несомненно дало свои плоды, например, российский экспорт товаров за 2020 год составил \$338,2 млрд.

Сложная экономическая ситуация и постоянные колебания курса валют не позволяют с уверенностью говорить о сроках окончания кризисной ситуации в России. В целом можно отметить, что ВВП России на конец 2020 года составил \$1 464,08 млрд, что в сравнении с 2019 (\$1 702,5 млрд) демонстрирует снижение на 14 %.

Экономика США носит рыночный характер, то есть государство практически не регулирует свою экономику. Экономика данной страны предусматривает упор на глобализацию, при этом инвестиции поступают из разных стран, список которых огромен. США занимает одно из ведущих мест в мировой экономике, однако, на конец 2020 года ВВП страны снизился на 2,9 % (с 21 433,23 млрд долл. США в 2019 году до 20 807,27 млрд долл. США в 2020-м). Основу экономики США составляют субъекты МСП, их доля составляет более 50 %.

Германия – страна с преобладанием рыночной структуры, но практически свободная от государственного вмешательства. В экономике преобладает доля банковского сектора, а банки являются основными акционерами экономических единиц в Германии. В последние десятилетия Германия зарекомендовала себя как качественный и надежный поставщик. По итогам 2020 года она экспортировала товаров и услуг на \$1 811,35 млрд. К основным товарам, поставляемым из Германии, относят автомобили, электронику, лекарства, текстиль и т.п. ВВП Германии за 2020 год

составил \$3 780,55 млрд, снизившись по сравнению с 2019 годом на 2,1 % (\$3 861,55 млрд).

Япония – страна, широко известная своими высокоразвитыми технологиями и транспортным машиностроением и делающая упор на научное развитие. Рыболовный флот Японии является одним из самых крупнейших и занимает 15 % от общего объема рынка. Экономика Японии имеет черты рыночной, однако государство часто тесно сотрудничает с экономическими субъектами для достижения более быстрого экономического роста. Отметим также, что Япония является государством с низкими налогами и преобладанием субъектов МСП. ВВП же Японии снизилось с \$5 079,92 млрд в 2019-м до \$4 910,58 млрд в 2020 году или на 3,3 %.

Китай всего несколько десятилетий назад являлся страной третьего мира, тогда как сегодня считается одной из наиболее развитых. Он отличается развитыми космическими и ядерными технологиями, являясь при этом единственной страной, которая имеет социалистический строй, но при этом развивается как капиталистическая. Основными элементами финансовой сферы страны являются банки. Народный банк Китая подчиняется правительству и в отличие от ЦБ РФ полностью финансирует деятельность государственных органов. Несмотря на мировой кризис из-за пандемии COVID-19, ВВП Китая выросло на 3,3 % начиная с 2019 (\$14 731,81 млрд). За 2020 год ВВП составил \$15 222,16 млрд.

Таблица 1 – Основные показатели динамики системы мирохозяйственных связей за 2018–2020 гг.

Годовые темпы роста ВВП, %			Годовые темпы роста операций международной торговли, %						Годовые темпы роста прямых зарубежных инвестиций, %		
			Экспорт товаров			Экспорт услуг					
2018 г.	2019 г.	2020 г.	2018 г.	2019 г.	2020 г.	2018 г.	2019 г.	2020 г.	2018 г.	2019 г.	2020 г.
3,6	2,9	-3,5	9,7	-2,8	-5,6	7,7	1,9	-15,4	-13	11,4	-42

Однако, несмотря на значительный рост ВВП Китая, основные показатели динамики системы мирохозяйственных связей в 2020 году показали отрицательные значения. Годовые темпы роста глобального ВВП снизились на 3,5 % по сравнению с предыдущим годом, в то

время как экспорт товаров и услуг – на 5,6 % и 15,4 % соответственно (таблица 1). Прямые зарубежные инвестиции показали рекордное снижение – на 42 % по сравнению с 2019-м годом.

Далее рассмотрим фискальные меры поддержки, проведенные в период пандемии COVID-19 в вышеприведенных странах, уделив России особое внимание.

В сфере налогов и страховых взносов в России был принят целый ряд мер для сдерживания экономического спада в стране. Перечислим основные и наиболее важные из них:

- тариф страховых взносов в отношении выплаты физическим лицам вознаграждений, превышающих МРОТ, снижен до 15 % для работодателей малого и среднего бизнеса (Федеральный закон от 01.04.2020 № 102-ФЗ). При этом данная льгота носит постоянный характер и продлится и после преодоления последствий пандемии;

- имущество, используемое или предназначенное для предупреждения распространения, а также диагностики и лечения COVID-19, которое на безвозмездной основе передано государственным и муниципальным органам, государственным и муниципальным учреждениям, ГУП и МУП, не облагается НДС (Федеральный закон от 08.06.2020 № 172-ФЗ). При этом входной НДС (со стоимости этого имущества) принять к вычету можно;

- отрасли, относящиеся к малому и среднему бизнесу, которые наиболее пострадали от последствий COVID-19 получили право на отсрочку/рассрочку по уплате налогов и страховых взносов. При этом отсрочка/рассрочка уплаты налогов для налогоплательщиков, наиболее пострадавших от COVID-19, могла быть заявлена в упрощенном порядке при условии, что заявление было подано не позднее 1 декабря 2020 года (Постановление Правительства РФ от 02.04.2020 № 409).

- в соответствии с Федеральным законом от 31.07.2020 № 266-ФЗ смягчены условия перехода с УСН на общий режим. В числе данных условий стоит выделить увеличение пороговых значений для допустимой суммы дохода (до 200 млн руб.) и среднесписочной численности сотрудников (не более чем на 30 человек от 100);

- представители туристического и гостиничного бизнеса также получили право на вышеуказанную отсрочку/рассрочку в

упрощенном порядке, но при соблюдении некоторых условий, указанных в Постановлении Правительства РФ от 30.05.2020 № 792;

– арендодатели, которые предоставили своим арендаторам отсрочку по уплате арендных платежей получили право на упрощенный порядок отсрочки по налогу на имущество организаций и физических лиц, а также по земельному налогу (Постановление Правительства РФ от 16.05.2020 № 699).

– в соответствии с Федеральным законом от 22.04.2020 № 121-ФЗ законодательно разрешено включить в расходы при исчислении налога на прибыль организаций затраты на приобретение средств индивидуальной защиты, тест-систем и медоборудования;

– при определении налоговой базы по налогу на прибыль в составе доходов не учитываются списанные кредиты на возобновление деятельности (Федеральный закон от 08.06.2020 № 172-ФЗ, Федеральный закон от 13.07.2020 № 204-ФЗ);

– стоимость имущества, которое безвозмездно передано некоммерческим организациям, можно учесть для целей налогообложения прибыли в пределах 1 % от выручки (Федеральный закон от 08.06.2020 № 172-ФЗ);

– при соблюдении определенных условий, ставка налога на прибыль для ИТ-компаний России снижена до 3 %, а тариф страховых взносов – до 7,6 % (Федеральный закон от 31.07.2020 № 265-ФЗ).

– налоговыми резидентами в период пандемии можно признать себя добровольно при условии проведения в России от 90 до 182 календарных дней включительно, если предоставить в налоговый орган соответствующее заявление (Федеральный закон от 31.07.2020 № 265-ФЗ).

Совокупный объем финансовой поддержки экономики в России составил примерно 3 % от ВВП.

Несмотря на принятые меры, расходы государства по итогам 2020 года значительно превысили его доходы, что привело к образованию бюджетного дефицита в размере 3,8 % ВВП или в сумме 4,1 трлн рублей. По словам премьер-министра Михаила Мишустина, только на поддержку россиян в период пандемии было направлено свыше 2,5 трлн рублей (или 10 % федерального бюджета). В связи с этим для пополнения бюджета был принят закон о введении повышенной ставки НДС в отношении доходов, превышающих 5

млн руб. (Федеральный закон от 23.11.2020 № 372-ФЗ). Помимо этого, дополнительные доходы планируется собрать за счет введения 15 %-го налога на дивиденды и проценты, выплачиваемые резидентам «транзитных» юрисдикций.

Таким образом, в России был принят целый комплекс мер для борьбы с экономическим кризисом, однако, чтобы иметь возможность финансировать и другие стратегически важные отрасли экономики, государству также необходимо обеспечить стабильный доход в федеральный и региональные бюджеты. Перед Правительством РФ стоит трудная задача в балансировании между нуждами населения, экономики и государственного бюджета.

Рассмотрим фискальную политику других стран во время пандемии COVID-19.

В США фискальный ответ на пандемию состоял из нескольких крупных антикризисных фискальных пакетов, общий объем которых составил почти \$4 трлн (около 15 % от ВВП), причем около четверти из них потрачены на межбюджетные трансферты, налоговые отсрочки и льготы. К самым крупным из них можно отнести: CARES Act от 27 марта 2020 г. (\$2,3 трлн), PPP&HCE от 24 апреля 2020 г. (\$483 млрд) и Response & Relief Act от 27 декабря 2020 г. (\$958 млрд). Response & Relief Act, например, включает меры по поддержке кредитования (\$339 млрд), прямые выплаты гражданам (\$166 млрд), «детские» пособия и пособия по безработице (\$148 млрд), расходы на систему здравоохранения (\$90 млрд) и иные расходы.

В 2021 году новым президентом США Джоном Байденом был предложен новый пакет фискальной помощи объемом в \$1,9 трлн, в рамках которого предусмотрены, например, прямые выплаты гражданам размером \$1400 (с учетом декабрьского пакета – \$2000).

Таким образом, учитывая новый пакет Байдена, сумма фискальных выплат в США за последний год составит практически \$6 трлн (30 % от ВВП). Но стоит отметить, что США справилась с кризисом достаточно неплохо: собираемость налогов снизилась только в штатах, зависимых от нефти и туризма. В дальнейшем требовать внимания будут бюджеты муниципалитетов и некоторых штатов, а также поддержка безработных.

В Германии размер, принятых с начала пандемии мер, составил €1,3 трлн, что гораздо больше, чем в любой другой стране ЕС. По последним доступным данным совокупный объем финансовой поддержки экономики превысил 40 % от ВВП страны, из которого

меры прямой фискальной поддержки составляли 8 % ВВП, а дополнительной, включая госгарантии, – 23,8 %.

Что касается фискальной политики, то для восстановления экономики после периода наибольшего распространения COVID-19, в Германии были приняты следующие меры:

- снижен налог на добавленную стоимость с 1 июля по 31 декабря 2020 года (регулярная ставка – 19 % вместо 16 %, льготная – 7 % вместо 5 %);

- к концу 2020 года было принято решение об отмене налога солидарности в 5,5 % (подоходного налога) для одиноких людей с доходом до €62 127 и супружеских пар с общим доходом до €124 254;

- с начала 2021 года повышена базовая налоговая скидка и необлагаемый налогом доход увеличат для одиноких людей до €9 744, а для супружеских пар – до €19 488.

К прочим, но немаловажным антикризисным мерам можно отнести единовременную выплату на каждого ребенка размером €300, выплаты дополнительных пособий по безработице, а также дополнительные выплаты для людей с ограниченными возможностями. В Германии был принят беспрецедентный по своему охвату и объему пакет мер поддержки деловой активности и социальной помощи гражданам, что несомненно позволило смягчить экономические последствия кризиса.

Япония заняла лидирующие позиции по совокупному объему финансовой поддержки экономики, которая по последним данным составила более 30 % от ВВП. Первый крупномасштабный пакет мер объемом более \$528 млрд был анонсирован 28 марта 2020 года и включал такие фискальные и монетарные антикризисные меры, как налоговые каникулы для компаний (сроки подачи деклараций были перенесены как минимум на два месяца), беспроцентные займы для МСП и различные выплаты пострадавшим от эпидемии домохозяйствам и компаниям. Кроме того, были предусмотрены денежные выплаты в размере 300 тыс. иен (\$2750) гражданам, столкнувшимся с резким снижением дохода. Однако, основные фискальные меры поддержки пришлись на апрель и были рассчитаны на более долгий срок. Они включали в себя отсрочку множества налоговых платежей и другие отдельные льготы. К примеру, налогоплательщики получили возможность годовой отсрочки уплаты большинства налогов с 1 февраля 2020 г. до 31 января 2021 г. при условии, что их доходы за этот период сократились не менее чем на

20 % по сравнению с предыдущим периодом. Таким образом, масштабы фискального вмешательства государства хоть и потребовали внесения поправок в закон о бюджете, их объем не стал преобладающим в общем пакете антикризисных мер. Причиной этого считается опыт преодоления стихийных бедствий, который имеет Япония.

Китай первым столкнулся с пандемией COVID-19, но несмотря на это правительству страны удалось достаточно быстро справиться с ее последствиями. Совокупный объем финансовой поддержки экономики в этот период составил всего около 4 % от ВВП. Налоговая реакция последовала незамедлительно и включала антикризисные меры, направленные на поддержку бизнеса и населения в борьбе с COVID-19. Уже 30 января 2020 года Китай выпустил первый пакет мер, который позволил продлить сроки предоставления деклараций и уплаты налогов, а также поспособствовал развитию бесконтактных форм уплаты налогов. В начале февраля Китай объявил о новых послаблениях в отношении товаров, используемых в борьбе с эпидемией. При импорте таких товаров предполагалось освобождение от таможенных пошлин, НДС и всех косвенных налогов. В отношении отечественных товаров также были послабления в части НДС и налога на прибыль предприятий. Дополнительные выплаты медперсоналу были освобождены от подоходного налога, а получаемые физическими лицами медицинские препараты и средства индивидуальной защиты не признавались налогооблагаемым доходом. Все перечисленные нормы действовали с 1 января по 31 декабря 2020 г.

Затем были приняты и другие фискальные меры по восстановлению экономики, к основным из которых можно отнести:

- снижение размеров социальных страховых взносов и предоставление отсрочки их уплаты, естественно, без снижения социального обеспечения граждан (величина снижения и его срок различались по провинциям);

- снижение налогов на недвижимость и налогов на использование городской земли для тех арендодателей, которые снизили плату для арендаторов – малых предприятий;

- возможность получения отсрочки до 2021 г. по уплате налога на прибыль для малых и низкоприбыльных предприятий.

Благодаря своевременно принятым мерам Китаю удалось не погрузиться в глобальный экономический кризис. Общий профицит

бюджета страны по итогам 2020 года оказался на 27 % больше, чем в прошлом году. В 2021 году прогнозируется рост экономики Китая примерно на 8,2 %.

Наконец, чтобы подвести итоги исследования, обратимся к показателям экономического ущерба, обусловленного пандемией COVID-19 и связанными с ней ограничительными мерами (таблица 2).

Проанализировав таблицу, можно прийти к выводу, что к числу наиболее пострадавших от COVID-19 из исследуемых стран в большей степени можно отнести США и Россию. В США наблюдался значительный рост безработицы, а также немалый спад производства, а в России – существенное снижение ВВП. Лидером же по совокупному объему финансовой поддержки экономики среди анализируемых стран стала Германия.

Таблица 2 – Экономический ущерб, обусловленный пандемией и масштабы антикризисных мер в исследуемых странах

Страна	Индекс промышленного производства – минимальное месячное значение за январь - май 2020 г. к соответствующему месяцу 2019 г., %	Динамика безработицы – максимальный месячный прирост за январь-май 2020 г. к соответствующему месяцу 2019 г.	Динамика ВВП в 2020 г. к уровню 2019 г., п.п.	Совокупный объем финансовой поддержки экономики, в % к ВВП	Индекс строгости ограничений (максимальное значение)
Германия	75	0,8	-2,1	40,9	73,2
Япония	74,7	0,5	-3,3	35,4	47,2
США	83,7	11,1	-2,9	14,8	72,7
Китай	86,5	1	3,3	4,6	81,9
Россия	90,4	1,6	-14	2,9	87

Исходя из итогов исследования, будущая фискальная политика должна быть направлена на нейтрализацию избыточных, в том числе спекулятивных доходов компаний, сумевших воспользоваться в пандемию своими технологическими преимуществами. В наибольшей степени к таким относятся компании цифрового сектора экономики: Apple, Amazon, Tesla, Microsoft и другие. Достигнуть перераспределения прибыли можно с помощью инструментов налогообложения, например, повышения ставок подоходного налога, либо же с помощью добровольной передачи части доходов на восстановление пострадавших, но важных отраслей экономики.

Национальная фискальная политика постковидного периода должна учитывать особенности каждой страны и быть более согласованной, чем ранее, что целесообразнее всего осуществить в рамках различного рода объединений, межстрановых конгломератов, институциональной структуры ОЭСР.

Литература

1. Антонов, М.П., Налоговые меры поддержки малого и среднего бизнеса в России в условиях пандемии COVID-19 // Скиф. 2020. №12 (52). URL: <https://cyberleninka.ru/article/n/nalogovye-mery-podderzhki-malogo-i-srednego-biznesa-v-rossii-v-usloviyah-pandemii-covid-19> (дата обращения: 13.05.2021).

2. Погорлецкий, А. И., & Покровская, Н. В. (2021). Сравнительный анализ мер фискального регулирования стран G20 в эпоху коронакризиса и в посткоронавирусной перспективе. *Journal of applied economic research*, 20(1), 31-61. <https://doi.org/10.15826/vestnik.2021.20.1.002> (дата обращения: 13.05.2021).

3. Больше доплат, меньше налогов [Электронный ресурс]. URL: <https://germania-one.turbopages.org/germania.one/s/bolshe-doplat-menshe-nalogov-horoshie-novosti-dlja-zhitelej-germanii-v-2021-godu/> (дата обращения: 14.05.2021).

4. Новый курс Байдена: прокатится ли мировая экономика на «американских горках»? [Электронный ресурс]. URL: https://raexpert.ru/researches/int_fin/bidens_new_course2021/#part2 (дата обращения: 14.05.2021).

5. Портал Фонда Росконгресс: Антикризисный план. Мировые практики. [Электронный ресурс]. URL: <https://wwp.roscongress.org/> (дата обращения: 14.05.2021).

6. Экономическая реакция правительств стран G20 на пандемию COVID-19: масштабы и акценты [Электронный ресурс]. URL: https://www.hse.ru/data/2020/07/28/1598433796/HSE_Covid_10-_2020_2_1.pdf (дата обращения: 14.05.2021).

*Мироненко Е.Ю., Сырцев Е.И., Лазакович И.В.,
Студенты 4 курса
Финансовый университет при Правительстве РФ (КФ)
г. Краснодар, Россия
e-mail: economybuh17@bk.ru*

*Научный руководитель:
Тимошенко Н.В.,
доцент, к.э.н.
Финансовый университет при Правительстве РФ (КФ)
г. Краснодар, Россия
e-mail: nvtimoshenko@fa.ru*

РЕЖИМ ТАРГЕТИРОВАНИЯ ИНФЛЯЦИИ В РОССИИ, КАК МЕТОД БОРЬБЫ С ИНФЛЯЦИЕЙ

Аннотация. В рамках денежно-кредитной политики правительства Центральный банк России применяет режим таргетирования инфляции, чтобы снизить инфляцию и удержать ее в рамках установленных критериев. Вопрос об эффективности использования этого механизма подлежит изучению, что определяет актуальность данной статьи. В статье анализируется инфляция, инструменты таргетирования ЦБ и исторический аспект зарубежных стран, использовавших таргетирование инфляции, а также оценивается эффективность режима в текущих экономических условиях.

Ключевые слова: инфляция, таргетирование, режим, курс, ключевая ставка, эффективность, ЦБ.

*Mironenko E.U., Syrtsev E.I., Lazakovich I.V.,
students 4 courses
Financial University under the Government of the Russian Federation
Krasnodar, Russia
e-mail: economybuh17@bk.ru*

*Scientific Adviser:
Tymoshenko N.V.,
Doctor of Science (Economics), Docent
Financial University under the Government of the Russian Federation
Krasnodar, Russia
e-mail: nvtimoshenko@fa.ru*

THE INFLATION TARGETING REGIME IN RUSSIA AS A METHOD OF COMBATING INFLATION

Abstract. As part of the government's monetary policy, the Central Bank of Russia applies an inflation targeting regime to reduce inflation and keep it within the established criteria. The question of the effectiveness of this mechanism is subject to study, which determines the relevance of this article. The article analyzes inflation, Central Bank targeting tools, and the historical aspect of foreign countries that have used inflation targeting, as well as assesses the effectiveness of the regime in the current economic conditions.

Keywords: inflation, targeting, regime, exchange rate, key rate, efficiency, Central Bank.

Множество стран как с развитой экономикой, так и с еще развивающейся, имеют существенный опыт таргетирования инфляции. Этот прием был использован для замедления денежной инфляции, когда остальные методы кредитно-денежной политики оказывались безрезультатными. Неоднократно проводились исследования метода таргетирования инфляции, которые были призваны найти его недостатки, но в конечном итоге лишь подтвердили его действенность. Если подвергнуть анализу все случаи использования таргетирования инфляции, то по результатам можно сделать вывод, что благодаря ему странам удалось снизить и удерживать инфляцию на приемлемом уровне. Инфляционное таргетирование - это тип режима денежно-кредитной политики, а не строгий свод руководящих принципов и правил, основной его целью (таргетом) является обеспечение устойчивости цен.

Российская экономика во многом зависит от цен на сырье и энергоносители, в этом состоит ее главная особенность. Страны экспортирующие сырье сильно зависят от мирового экономического состояния, несмотря на это режим таргетирования инфляции все равно может быть успешно применен, так как он учитывает специфику национальных экономик и изменяет практику применения. Согласно различным докладам ЦБ РФ, в мировой практике для стран-экспортеров, этот режим показал свою эффективность [5].

Как показывают исследования, таргетирование инфляции стабилизирует ее, снижает воздействие колебаний курса валют на изменчивость цен и уменьшает риск-премии и реальные процентные ставки [4]. Согласно другим исследованиям, таргетирование инфляции благоприятно влияет на экономический рост в

долгосрочном периоде. Еще одним плюсом является то, что снижаются инфляционные ожидания и народ начинает больше доверять целевому показателю инфляции, что способствует удобству осуществления антициклической кредитно-денежной политики и позволяет выровнять влияние негативных внешних факторов на экономику [3].

При стабильно низкой инфляции снижаются неясность в экономике, инфляционные ожидания и риск-премии. Благодаря этому есть возможность для уменьшения долгосрочных процентных ставок и автоматически снижается их колебание. Эти благоприятные обстоятельства позволяют компаниям и сельским хозяйствам легче прогнозировать экономические процессы, что улучшает инвестиционный климат и способствует устойчивому экономическому росту [2].

Во время таргетирования инфляции центральные банки придерживаются относительно жесткой денежно-кредитной политики, чтобы создать условия для снижения инфляции до целевых уровней. Это время является переходным этапом, в течение которого рост ВВП может замедлиться, но, по достижении стабилизации цен, будут заметны все позитивные эффекты политики таргетирования инфляции.

Для того, чтобы экономика развивалась успешно, необходима поэтапная денежно-кредитная политика и сбалансированная бюджетная политика, проводимые центральным банком, также нельзя обойтись без ликвидации серьезных дисбалансов в экономике, они делают ее уязвимой для негативных факторов извне. Если взять статистику по странам, можно увидеть итоги таргетирования инфляции в странах, которые обладают достаточным опытом для успешной реализации такой политики. Например, можно взять те страны, в которых таргетирование инфляции применяется уже 8 лет, так можно уверенно говорить о проявлении ее эффектов (рисунок 1) [2].

С началом таргетирования, инфляция становится однозначной, в 2/3 стран она уменьшилась до 6 % и ниже. Так, например, самый большой результат за 8 лет, после введения режима таргетирования, показали такие страны, как Румыния, где цены выросли более чем на 40 %, Польша - на 35 %, Турция - на 30 %.



Рисунок 1 - Динамика инфляции в странах-экспортерах до и после введения режима таргетирования

Главный инструмент центрального банка в рамках режима таргетирования инфляции - это процентная ставка. Банк России поддерживал стабильность денежно-кредитной политики в кризисный период 2011-2014 гг., но инфляция все равно поднялась: она выросла с 6,1 % до 11,36 %. В 2015 году, из-за падений стоимости нефти, энергоносителей и введения санкций против России, случился скачок инфляции, возросли инфляционные ожидания и упала национальная валюта.

Центральный банк РФ установил планку показателя инфляции и объявил о переходе к таргетированию инфляции в 2015 году, когда уже первые шаги в этом направлении были сделаны в 2014 году (в ноябре 2014 года Центральный банк РФ на деле перешел на плавающий обменный курс) [5]. Политика Банка России довольно прозрачна, на 2021 год установлена планка в 4 % инфляции, уровень инфляции на март 2021 года составляет 5,8 %.

Банк России активно осваивает режим таргетирования инфляции с 2015 года, поэтому было бы верно проанализировать изменение инфляции за последние 7 лет (рисунок 2).

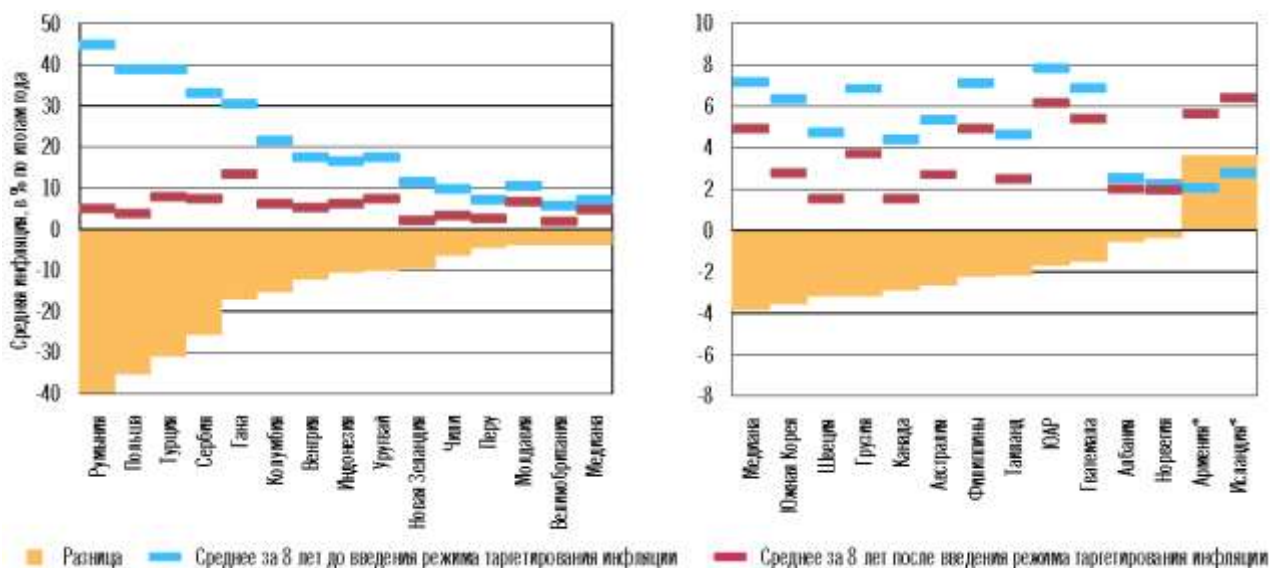
График показывает, что уровень инфляции начиная с 2014 года сильно повысился. Наибольшая инфляция пришлась на март 2015 года и составила 16,9 %. Этот рост спровоцировали множество факторов, например: украинский кризис, санкции США и ЕС против России, падение рубля и введение эмбарго на продукты. Решением данной проблемы стало введение режима таргетирования инфляции в

2015 году, результатом которого, за два года, было снижение инфляции с 14,97 % до 2,52 %, что позволяет сделать вывод о достаточно эффективной политике, проводимой ЦБ РФ. Также мы можем наблюдать всплеск роста инфляции с августа 2018 года по конец 2019 года, который был обусловлен влиянием немонетарных факторов, ростом тарифов на коммунальные услуги, ростом цен на бензин и принятием закона о повышении НДС до 20 %.



Рисунок 2 - Уровень инфляции в России по месяцам с 2014 по 2021 гг.

На март 2021 года инфляция составляет 5,78 % отклонение за последние 4 года составила +3.36 %, это самый высокий показатель инфляции. На это в большей мере повлияло закрытие рынков сбыта из-за пандемии, снижение цен на нефть, падение курса рубля, рост цен на бензин и продукты.

Для снижения роста инфляции Центральный банк РФ подготовил главные векторы проведения единой кредитно-денежной политики государства на 2021 год, основные принципы:

1. Целевой показатель инфляции 4 %
2. Ключевая ставка и коммуникация - инструменты денежно-кредитной политики [1]
3. При принятии политических решений должен быть учтен прогноз инфляции на будущие годы
4. Общедоступность информации

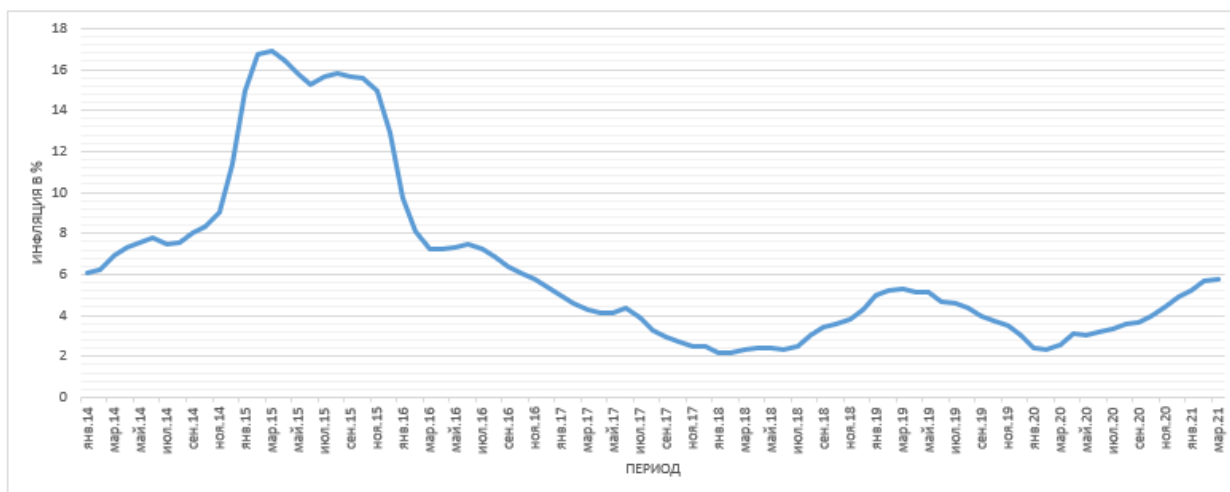
Основываясь на выше проведенном анализе справедливо полагать, что данные характеризуют таргетинг как эффективный режим денежно-кредитной политики, выбор которого, очевидно, обоснован в нынешних экономических условиях. Впрочем, следует

признать тот факт, что в России остаётся ведущая роль немонетарных факторов в формировании и развитии инфляционных процессов, а результативность влияния Центрального банка на предмет исследования ограничена объективными причинами.

Литература

1. Федеральный закон "О Центральном банке Российской Федерации (Банке России)" от 10.07.2002 N 86-ФЗ - Электронный ресурс: http://www.consultant.ru/document/cons_doc_LAW_37570/ (дата обращения: 23.04.2021)

2. Добрунова М.А., Тимошенко Н.В. Аудиторская проверка в условиях риск-ориентированного подхода. В сборнике: Экономико-правовые и социально-культурные аспекты взаимодействия и сотрудничества в интеграционном обществе. // Сборник статей Международной научно-практической конференции. Под редакцией Г.Б. Клейнера, Х.А. Константиныди, В.В. Сорокожердьева. 2019. с. 72.

3. Соболев Э.В. Социально-экономический механизм формирования предпринимательского потенциала. Диссертация на соискание ученой степени кандидата экономических наук / Кубанский государственный университет. Краснодар. 2007.

4. Финансы: учебное пособие / Л.Л. Игониная, М.В. Радченко, Э.В. Соболев, Н.В. Тимошенко; под ред. Л.Л. Игониной. М.: РУСАЙНС, 2019. 298 с.

5. Доклады ЦБ РФ “Основные направления единой государственной денежно-кредитной политики на 2019 год и период 2020 и 2021” годов - Электронный ресурс: [https://www.cbr.ru/Content/Document/File/87362/on_2019\(2020-2021\).pdf](https://www.cbr.ru/Content/Document/File/87362/on_2019(2020-2021).pdf) (дата обращения: 23.04.2021)

*Павлова А.С.,
Студент 1 курса
Финансовый университет при Правительстве РФ
г. Краснодар, Россия
e-mail: pavlovaalina771@gmail.com*

*Научный руководитель:
Маркарян В.Р.,
к.э.н., доцент
Финансовый университет при Правительстве РФ
г. Краснодар
e-mail: VRMarkarian@fa.ru*

ПРОБЛЕМЫ ТЕНЕВОЙ ЭКОНОМИКИ НА ПОСТСОВЕТСКОМ ПРОСТРАНСТВЕ

Аннотация. В статье рассматривается проблема теневой экономики в странах бывшего СССР. В настоящее время проблема теневой экономики является одной из самых распространенных проблем, сдерживающей развитие экономики государств. Рассмотрено и проанализировано текущие показатели данного явления.

Ключевые слова: теневая экономика, коррупция; ВВП; экономика соседних стран.

*Pavlova A.S.,
1st year student,
Financial University under the Government of the Russian Federation
Krasnodar, Russia
e-mail: pavlovaalina771@gmail.com*

*Scientific Adviser:
Markaryan V.R.,
Associate Professor, Docent
Financial University under the Government of the Russian Federation
Krasnodar, Russia
e-mail: VRMarkarian@fa.ru*

PROBLEMS OF THE SHADOW ECONOMY COUNTRIES OF THE FORMER USSR

Abstract. The article deals with the problem of the shadow economy in the countries of the former USSR. Currently, the problem of the shadow economy is one of the most common problems that hinder the development of the economy of States. The current indicators of this phenomenon are considered and analyzed.

Keywords: shadow economy, corruption; GDP; economy of neighboring countries.

Под понятием «**теневая экономика**» (или скрытая, подпольная, неформальная экономика) понимают экономическую деятельность, которая уводится от налогообложения, т.е. скрывается от общества и государства, находится вне государственного контроля и учёта. Это часть экономической сферы страны, которая является ненаблюдаемой, неформальной частью экономического производства. В неё не могут быть включены виды деятельности, не скрываемые специально от общества и государства, например домашняя или общинная экономики.

Теневая экономика присутствует во всех странах мира, но ее доля в процентном отношении к официальному ВВП различна в разных странах. Хотя наличие теневой экономики является противозаконным и в основном рассматривается как негативное явление, тем не менее, она является средством неофициального стимулирования внутреннего рынка, являясь необлагаемым доходом и альтернативным источником занятости для части рабочей силы и некоторых слоев населения.

Негативными последствиями подпольной экономики являются огромные потери государственных доходов и нарушения правил труда, охраны труда и техники безопасности.

Но что же такое теневая экономика? Почему она носит такое интересное название? Её значение кроется в самом названии, раз экономика теневая, это может означать, что её деятельность тщательно скрывается от посторонних лиц. В качестве постороннего лица выступает государство. И «прячется» она для того, чтобы заинтересованные люди могли творить всё что душе угодно, например, скрывать свои налоги. В каких-то странах это всё сразу пресекается, но в некоторых созданы очень даже благоприятные условия для развития теневой экономики. Развита коррупция, государственные служащие часто закрывают глаза. Поэтому определение теневой экономики в данном исследовании направлено на то, чтобы избежать незаконной или преступной деятельности, самостоятельной или иной бытовой деятельности. Многие определения фокусируются на скрытой природе выпуска и занятости.

Согласно данным опроса, проведенного РБК в 2019 году, основными причинами незаконной работы являются:

“Обе стороны извлекли из нее выгоду”;

“Не смогли найти постоянную работу”;

“Налоги и / или взносы в социальное обеспечение слишком высоки”;

“Нет других источников дохода”;

“Работа без официального трудоустройства является обычной практикой.”

Обратимся к результатам показателей индекса теневой экономики в России. В 2017 г. он составил 44,9% общего объема ВВП страны, а в 2018 он снизился до 43,7%.

Операция по исследованию теневой экономики проводилась под чутким руководством специалистов, таких как: Арнис Саука и Тейлис Путнинс. Они выходцы из Стокгольмской школы экономики из города Риги. Позже он был внедрён в такие страны как Молдова, Латвия и так далее.

Как подчеркнул один из авторов исследования SSE Рига Арнис Саука: “Для сравнения с соседними странами, использующими тот же подход, высокие уровни теневой экономики также наблюдаются в Киргизии (44,5% ВВП в 2018 году), Украине (38,2% ВВП в 2018 году) и Румынии (33,35% ВВП в 2016 году), но значительно более низкие уровни наблюдаются в странах Прибалтики, особенно в Эстонии (16,7% ВВП в 2018 году). «Конвертовая» выручка и преднамеренное уменьшение результатов прибыли деятельности предприятий, все эти возможности подарит вам теневая экономика.

Смотря на результаты проверок, можно ужаснуться, ибо, процент отношения так называемой «конвертовой» заработной платы к фактической в 2018 году в среднем составил 38,7%, а занижение прибыли предприятия составило 33,8%.

Помимо этого происходят и другие виды махинаций, например, недоучёт работников. Он оценивается в 28,2 %. Но есть еще более наглые предприятия. Они, помимо сокрытия прибыли, количества работников, заработной платы, вообще не зарегистрированы, тем самым внося свой вклад в Российскую теневую экономику. «Мы рассчитали, что такие предприятия составляют 6,1% от всех предприятий в стране» - говорила Арнис.

Кроме проблемы теневой части в экономике России, очень остро стоит вопрос о коррупции и взяточничестве. И полученные

результаты исследования показали очень неприятную ситуацию взяточничества в стране. Целых 26,4%, что говорит об очень высоком уровне. Хотя процент величины взятки, которая обычно используется для получения государственного контракта, в 2018 году составляет целых 20,6 %. «В России более 1/3 компании платят взятки, т.н. «откаты». И это факт» - утверждала Арнис Саука

И самый высокий уровень взяточничества выявлен в Нижегородской области 64%, потом идёт Москва (47,1%) и, наконец, Воронеж (41,1%). И также можно сделать вывод о том, что в этих секторах размер теневой экономики приближается к 40%.

Наконец, хотя фирмы всех размеров участвуют в теневой экономике, результаты этого исследования показывают, что молодые фирмы, как правило, делают это в большей степени, чем старые фирмы. Результаты подтверждают представление о том, что молодые фирмы используют уклонение от уплаты налогов в качестве средства конкуренции с более крупными и более авторитетными конкурентами. Авторы приходят к выводу, что: “Наши результаты подчеркивают необходимость серьезных реформ и действий по борьбе с теневой экономикой в России.”

В настоящее время наблюдается тенденция снижения доли теневой экономики. Это связано с развитием информационных технологий: цифровизация позволяет государственным органам отслеживать денежные перемещения и контролировать их. Эффект от введенных новшеств можно оценить исходя из таблицы 1.

Таблица 1 - Динамика теневого сектора (в % к ВВП)

Теневая экономика		
Страна\год	2015	2018
Азербайджан	21,3	21,5
Армения	25,1	24,9
Казахстан	20	19,8
Украина	25,8	25,4
Беларусь	22,37	22

Большую долю в теневом секторе занимает такая проблема, как хищение государственных средств среди аппарата власти. Нет таких государств, где коррупция отсутствует, кто-то всегда хочет получить что-то большее, но в некоторых из них она развита на невообразимом уровне. Но при цифровизации, и в этом есть твердая уверенность, происходит сокращение данного явления.

Результаты “Индекса теневой экономики стран Балтии на 2009-2019 годы” показывают, что в 2019 году теневая экономика Латвии несколько снизилась - на 0,3%, достигнув сейчас 23,9% национального ВВП. В 2019 году размер теневой экономики также снизился в соседних странах - в Литве на 0,5% и Эстонии на 2,4%, достигнув 22,0% и 18,2% соответствующего национального ВВП.

В Грузии этот показатель достиг в 2015 году 47% (третье место в мире), в Казахстане – 33%.

Таким образом, доля теневого сектора стран бывшего социалистического лагеря находится в пределах от 20% до 47 %, что уступает только бедным странам из группы слаборазвитых согласно классификации ООН.

Литература

1. Роль государства в рыночной экономике Маркарян В.Р. монография / Маркарян В.Р.; Федеральное агентство по образованию, Ростовский гос. экономический ун-т "РИНХ". Ростов-на-Дону, 2008

2. Современные проблемы экономической безопасности: региональный аспект Маркарян В.Р.

3. Национальные интересы: приоритеты и безопасность. 2009. Т.5. № 1 (34). С. 28-34.

4. Рогов И. Экономика и преступность. Алма-Ата, Казахстан, 2016, С. 10.

5. Шкиотов С.В., Маркин М. И. оценка влияния неформальной занятости на Российскую экономику //Теоретическая экономика 5(47). 2018. С. 37-46.

*Степанова Г.Ю., Чугурияну К.А.,
студенты 3 курса
Финансовый университет при Правительстве РФ (Краснодарский филиал)
г. Краснодар, Россия
e-mail: gnom.pkk@gmail.com
galinastepanova99@mail.ru*

*Научный руководитель:
Купина В.В.,
Доцент
Финансовый университет при Правительстве РФ
(Краснодарский филиал)
г. Краснодар, Россия
e-mail: vvkupina@fa.ru*

ТЕНДЕНЦИИ ИЗМЕНЕНИЯ В УЧЕТНОЙ ПОЛИТИКЕ

Аннотация. В статье рассматриваются тенденции изменений в учетной политике организаций на основе вступающих в силу нормативно-правовых актов по бухгалтерскому учету.

Ключевые слова: учетная политика, организация, бухгалтерский учет, федеральный стандарт, нормативно-правовой акт.

*Stepanova G.Y., Chuguryanu K.A.,
students, 3 course
Financial University under the Government of Russian Federation
Krasnodar, Russia
e-mail:
gnom.pkk@gmail.com
galinastepanova99@mail.ru*

*Scientific Adviser:
Kupina V.V.,
Senior lecturer
Financial University under the Government of Russian Federation
Krasnodar, Russia
e-mail: vvkupina@fa.ru*

COMPARATIVE ANALYSIS OF FISCAL POLICY IN RUSSIA AND THE USA

Annotation. The article examines the tendencies of changes in the accounting policies of organizations on the basis of the coming into force of regulatory legal acts on accounting.

Keywords: accounting policy, organization, accounting, federal standard, normative legal act.

Каждому, кто хоть немного интересуется бухгалтерским учетом известно, что на сегодняшний день в сфере учета происходят глобальные изменения. Ежегодно принимаются все новые федеральные стандарты, отменяя привычные всем формы учета.

Подобные изменения не могли не коснуться одного из ключевых элементов учета в любой организации: ее учетной политики. Что вообще такое «учетная политика»?

Учётная политика – внутренний документ организации, в котором закреплены способы ведения как бухгалтерского учета, так и налогового соответственно. Данный документ отражает в себе:

- утвержденный рабочий план счетов;
- процедуру проведения инвентаризации;
- способы оценки активов и пассивов и так далее.

Таким образом, учетная политика играет одну из самых важных ролей в ведении деятельности предприятия, так как в ней отражается то, как в дальнейшем будет развиваться как финансовая, так и налоговая деятельности субъекта.

Вышесказанное закреплено рядом нормативных актов: Федеральным Законом № 402-ФЗ от 06.12.2001, ПБУ 1/2008 и Налоговым кодексом.

В основе изменений учетной политики лежит не один нормативный акт, а целый комплекс принимаемых поправок.

Рассмотрим на рисунке 1 изменения последних лет, которые существенно повлияли на учетную политику экономических субъектов.

2017 год	2018 год	2019 год
Появились варианты определения размера резерва по сомнительным долгам	Введен инвестиционный вычет по издержкам на капремонт и покупку ОС	В части бухучета изменений не произошло
Ограничена величиной 50% доля прибыли, которую можно использовать для списания убытков прошлых лет, но снято 10-летнее ограничение срока на списание	Скорректирован алгоритм исчисления резерва по сомнительным долгам	Исключение - бюджетные учреждения, которые с января 2019 года обязаны публиковать учетную политику на своих сайтах и подробно раскрывать ее положения в отчетности
Определена последовательность предпочтений при выборе образца в случае самостоятельной разработки способов ведения бухучета: стандарты МСФО - аналоги в стандартах РСБУ - рекомендации в области РСБУ	Изменились требования к разделному учету НДС по «правилу 5%»	

Рисунок 1 – Изменения последних лет, повлиявшие на учетную политику

С конца 2019 начала 2020 года бухгалтерский учет встал на путь преобразований. Они обусловлены внедрением правил МСФО (международных стандартов финансовой отчетности), новых федеральных стандартов (ФСБУ), изменения в бюджетной классификации, инструкциях по ведению учета, налоговом законодательстве, а также изменений условий сдачи финансовой (бухгалтерской) отчетности – обязательная сдача отчетности в электронном виде.

Рассмотрим на рисунке 2 основные изменения в нормативно-правовой базе начиная с начала 2020 года.

НАИМЕНОВАНИЕ СТАНДАРТА	НАЧАЛО ОБЯЗАТЕЛЬНОГО ПРИМЕНЕНИЯ	ВОЗМОЖНОСТЬ ДОСРОЧНОГО ПРИМЕНЕНИЯ
Изменения в ПБУ 1/2008 «Учетная политика организации»	Начало действия документа – 17.03.2020	
Изменения в ПБУ 22/2010 «Исправление ошибок в бухгалтерском учете и отчетности»	Начало действия документа – 17.03.2020	
Изменения в ПБУ 13/2000 «Учет государственной помощи»	2020 год	
Изменения в ПБУ 16/02 «Информация по прекращаемой деятельности»	2020 год	
Изменения в ПБУ 18/02 «Учет расчетов по налогу на прибыль организаций»	2020 год	
Федеральный стандарт бухгалтерского учета ФСБУ 5/2019 «Запасы»	2021 год	2020 год
Федеральный стандарт бухгалтерского учета ФСБУ 6/2020 «Основные средства»	2022 год	2020 год
Федеральный стандарт бухгалтерского учета ФСБУ 25/2018 «Бухгалтерский учет аренды»	2022 год	2020 год
Федеральный стандарт бухгалтерского учета ФСБУ 26/2020 «Капитальные вложения»	2022 год	2020 год

Рисунок 2 – Основные изменения в нормативно-правовой базе начиная с начала 2020 года

С 2020 года изменению подвергся и приказ Минфина России от 30 марта 2015 года №52н «Об утверждении форм первичных учетных документов и регистров бухгалтерского учета...». Все нововведения в этом приказе необходимо отразить в учетной политики субъектов страны.

В таблице 1 представлены все нововведения, обязательные для отражения в учетной политики.

Таблица 1 – Основные изменения в учетной политики – 2021

Стандарт «Нематериальные активы»		
Нововведение	Было	Стало
Учет активов культурного наследия	Учет НА в составе основных средств либо на забалансовом счете в условной оценке. В учетной политике при необходимости предусматривалась дополнительная аналитика	Появились дополнительные случаи учета активов культурного наследия в составе НА. В учетной политике отражаются особенности признания активов культурного наследия
Стандарт «Нематериальные активы»		
Нововведение	Было	Стало
Способ начисления амортизации	Линейный	В учетной политике необходимо отразить один способ начисления амортизации: 1. линейный метод; 2. метод уменьшаемого остатка (коэф-т = 3); 3. пропорционально объему продукции
Стандарт "Непроизведенные активы"		
Нововведение	Было	Стало
Предоставлен выбор для определения первоначальной стоимости земельных участков, не внесенных в государственный кадастр недвижимости, а также не закрепленных на праве постоянного (бессрочного) пользования за учреждением	Не было понятия таких участков, включая оценку их стоимости	В учетной политике необходимо отразить установленный порядок определения стоимости таких участков
Стандарт "Выплаты персоналу"		
Нововведение	Было	Стало
Введено новое понятие как отложенные выплаты персоналу. К ним относятся предстоящие расходы на оплату отпусков, а также	Учетной политикой для расходов на предстоящую оплату отпусков предполагалось периодичный пересмотр резерва	Сохраняется периодичность пересмотра резерва, но теперь резерв необходимо пересматривать не реже, чем на годовую отчетную

пенсионные и иные аналогичные выплаты		дату
В составе отложенных выплат персоналу учитываются пенсионные и иные аналогичные выплаты, а также выплаты, связанные с достижением работником установленного пенсионного возраста и (или) стажа работы	-	Дается право устанавливать или не устанавливать периодичность отражения резервов предстоящих расходов по пенсионным и иным выплатам (не реже, чем на годовую отчетную дату)
Налоговый кодекс РФ		
Нововведение	Было	Стало
С 1 января 2021 года отменен специальный налоговый режим ЕНВД	Порядок начисления в бухгалтерском учете расходов по ЕНВД для тех, кто применял такой режим	Необходимо исключить порядок начисления расходов по ЕНВД для тех, кто применял такой режим. Аналогом выступает патентная система налогообложения, однако перейти на нее могут только ИП

Подводя итог, можно сделать вывод, что новшества в законодательстве, которые затрагивают учетную политику в бухгалтерской и налоговой сферах экономического субъекта, ведут к отделению бухгалтерского учета от налогового. Также можно видеть, что изменения в учетной политике из года в год лишь дополняют друг друга, при этом улучшает и делает удобной организацию хозяйственной деятельности предприятия.

Литература

1. Информационно-правовой портал Система ГАРАНТ [Электронный ресурс: <http://www.garant.ru>]
2. ПРАВОВЕСТ Аудит. Учетная политика-2021 [Электронный ресурс: https://pravovest-audit.ru/upload/Pravovest_Audit_Uchetnaya_Politika_2020.pdf]

3. НАЛОГ-НАЛОГ.РУ Учетная политика-2021 [Электронный ресурс: https://nalog-nalog.ru/nalog_na_pribyl/uchetnaya_politika/chto_novogo_v_uchetnoj_politike/]

УДК 331.526

*Тимофеева Э.И., Саввина Е.Ю., Денисенко А.А.,
студенты 2 курса,
Финансовый университет при Правительстве
Российской Федерации, г. Краснодар, Россия
e-mail: elinatimofeeva44@gmail.com
katesavvi@mail.ru
denisenkoal2016@inbox.ru*

*Научный руководитель:
Тимошенко Н.В.,
доцент, к.э.н.
Финансовый университет при Правительстве
Российской Федерации, г. Краснодар, Россия
e-mail: nvtimoshenko@fa.ru*

СТАТИСТИЧЕСКИЙ АНАЛИЗ РЫНКА ТРУДА РОССИИ

Аннотация. В статье рассмотрены понятие и сущность рынка труда, обозначена проблема снижения численности рабочей силы, роста безработицы. Определены тенденции развития российского рынка труда.

Ключевые слова: рынок труда, рабочая сила, безработица.

*Timofeeva E.I., Savvina E.Yu., Denisenko A.A.,
2nd year students,
Financial University under the government of the Russian
Federation, Krasnodar, Russia
e-mail: elinatimofeeva44@gmail.com
katesavvi@mail.ru
denisenkoal2016@inbox.ru*

*Scientific adviser:
Tymoshenko N.V.,
Financial University under the government of the Russian
Federation, Krasnodar, Russia
e-mail: nt-40@mail.ru*

STATISTICAL ANALYSIS OF THE LABOR MARKET IN RUSSIA

Annotation. The article examines the concept and essence of the labor market, outlines the problem of a decrease in the number of labor

force, an increase in unemployment. The trends in the development of the Russian labor market have been determined.

Keywords: labor market, labor force, unemployment.

Рынок труда имеет важное значение для экономики страны, так как от его состояния зависит динамика развития социально-экономических процессов. Рынок труда чувствителен ко многим факторам: стадиям экономического цикла, изменениям уровня научно-технического и социально-экономического развития экономики, темпам развития экономики, демографической ситуации в стране, действиям государства в рамках социально-экономической политики. Таким образом, социально-статистическая оценка условий и тенденций развития рынка труда является актуальной задачей на современном этапе.

Рынок труда является достаточно сложной частью рыночной экономики, отображающей формирование спроса и предложения на рабочую силу, взаимоотношения между наемными работниками и работодателями, работодателями и государством. К образующим механизмам рынка труда относятся субъекты (работники и работодатели, а также государственные органы), спрос и предложение на рабочую силу, цена наемного труда (т.е. заработная плата), конкуренция (между работодателями в отношении квалифицированных специалистов, между потенциальными работниками в отношении рабочих мест) и объект (конкретный наемный труд) [1].

Источниками данных для анализа ситуации на рынке труда выступают различные виды отчетности, представляемой государственными учреждениями служб занятости населения, органами исполнительной власти субъектов Российской Федерации, территориальными органами Росстата, Федеральной службой по труду и занятости - по согласованной программе, миграционными службами, экономическими субъектами [2].

Для анализа рынка труда используется система показателей, состоящая из абсолютных и относительных показателей, средних величин, показателей рядов динамики.

К абсолютным показателям относятся численность рабочей силы (или экономически активного населения), численность безработных, численность трудовых ресурсов. Показатели экономически активного населения группируются по следующим

критериям: пол, возраст, уровень образования, территориальному признаку. Показатели численности безработных, помимо вышеперечисленных признаков, могут быть сгруппированы по наличию опыта работы (и соответственно, по причинам незанятости в зависимости от наличия опыта).

Группа относительных показателей включает в себя коэффициенты экономической активности населения, занятости населения, безработицы. Также некоторые относительные показатели рассчитываются на основе абсолютных показателей и отражают структуру рынка труда в процентном соотношении.

К средним величинам рынка труда относятся средняя номинальная и средняя реальная начисленная заработная плата. Данные показатели позволяют получить общее значение изучаемого признака для всех единиц совокупности.

Для построения динамических рядов могут быть использованы любые из перечисленных показателей.

Методы анализа рынка труда представлены методами общей теории статистики: подготовка показателей к анализу (статистическое наблюдение и контроль, сводка и группировка показателей), расчет относительных и средних величин, метод анализа динамических рядов, расчет показателей вариации (изучение степени колеблемости признаков показателей), корреляционно-регрессионный анализ (изучение тесноты взаимосвязи показателей), индексный (отражающий динамику показателей), кластерный (к примеру, классификация регионов по уровню заработной платы) и балансовый методы, графический метод (представление данных в виде таблиц и диаграмм).

Комплексный статистический анализ рынка труда возможен при использовании совокупности абсолютных и относительных показателей, применении нескольких методов анализа. Более глубокий анализ возможен при соотношении показателей рынка труда с показателями ВВП, демографическими данными, сравнительной оценкой показателей отечественного рынка труда с показателями иностранных государств.

В таблице 1 представлены данные о доле безработных в общей численности рабочей силы.

Как мы видим, в 2020 году доля безработных в общей численности рабочей силы увеличилась на 0,97 % относительно 2018 года. Уровень безработицы в 2020 году составил 5,8 % по данным

Росстата. Далее, рассмотрим структуру и прирост численности рабочей силы по федеральным округам в соответствии с таблицей 2.

Таблица 1 – Доля безработных в общей численности рабочей силы РФ за 2018-2020 гг., %

	2018	2019	2020	Доля безработных в 2018, %	Доля безработных в 2019, %	Доля безработных в 2020, %
Рабочая сила, тыс. чел.	76190,1	75397,9	74922,7	4,80	4,60	5,77
Безработные, тыс. чел.	3658,5	3464,8	4321,3			

Таблица 2 – Анализ численности рабочей силы в 2018-2020 гг.

	Численность рабочей силы в 2018, тыс. чел.	Численность рабочей силы в 2019, тыс. чел.	Численность рабочей силы в 2020, тыс. чел.	Доля в 2018, %	Доля в 2019, %	Доля в 2020, %	Темп прироста 2019/2018, %	Темп прироста 2020/2019, %	Темп прироста 2020/2018, %
Российская Федерация	76190,1	75397,9	74922,7	100	100	100	-1,04	-0,63	-1,66
Центральный федеральный округ	21389,3	21335,7	21231,9	28,07	28,30	28,34	-0,25	-0,49	-0,74
Северо-Западный федеральный округ	7517,2	7477,8	7439,6	9,87	9,92	9,93	-0,52	-0,51	-1,03
Южный федеральный округ	8221,1	8126,9	8161,8	10,79	10,78	10,89	-1,15	0,43	-0,72
Северо-Кавказский федеральный округ	4664,9	4618,5	4514,7	6,12	6,13	6,03	-0,99	-2,25	-3,22
Приволжский федеральный округ	15069,7	14772,6	14644,8	19,78	19,59	19,55	-1,97	-0,87	-2,82
Уральский федеральный округ	6366,4	6321,7	6286,8	8,36	8,38	8,39	-0,70	-0,55	-1,25
Сибирский федеральный округ	8642,2	8525,2	8411,6	11,34	11,31	11,23	-1,35	-1,33	-2,67
Дальневосточный федеральный округ	4319,3	4219,6	4231,6	5,67	5,60	5,65	-2,31	0,28	-2,03

К 2020 году численность рабочей силы в России снизилась на 1,66 %. Наибольшее снижение численности рабочей силы наблюдается в следующих федеральных округах: Северо-Кавказском

– на 3,22 %, Приволжском – на 2,82 % и Сибирском – на 2,67 %. Структура численности рабочей силы в разрезе федеральных округов не подвергалась значительным изменениям. По численности рабочей силы лидируют Центральный и Приволжский федеральные округа.

Среди возможных причин сокращения численности рабочей силы выделяют:

- демографический фактор (рост уровня смертности, миграция);
- достижение предела экономической активности населения в трудоспособном возрасте;
- сокращение численности трудоспособного населения.

Рассмотрим динамику численности безработных в соответствии с таблицей 3.

Таблица 3 – Анализ численности безработных 2018-2020 гг.

	Численность безработных в 2018, тыс. чел.	Численность безработных в 2019, тыс. чел.	Численность безработных в 2020, тыс. чел.	Темп прироста 2019/2018, %	Темп прироста 2020/2019, %	Темп прироста 2020/2018, %
Российская Федерация	3658,5	3464,8	4321,3	-5,29	24,72	18,12
Центральный федеральный округ	620,2	612,1	828,9	-1,31	35,42	33,65
Северо-Западный федеральный округ	294,6	265,7	374,7	-9,81	41,02	27,19
Южный федеральный округ	458,8	430,5	498,9	-6,17	15,89	8,74
Северо-Кавказский федеральный округ	491,1	509,3	625,6	3,71	22,84	27,39
Приволжский федеральный округ	664,7	620,0	754,9	-6,72	21,76	13,57
Уральский федеральный округ	300,6	271,0	348,3	-9,85	28,52	15,87
Сибирский федеральный округ	556,7	502,1	615,7	-9,81	22,62	10,60
Дальневосточный федеральный округ	271,8	254,2	274,3	-6,48	7,91	0,92

В 2020 году численность безработных увеличилась на 18,12 % по сравнению с 2018 г., хотя в период 2018-2019 гг. наблюдалось сокращение этого показателя. Наибольший прирост безработного населения наблюдается в Центральном, Северо-Западном и Северо-Кавказском федеральных округах.

Причинами роста численности безработных могут являться:

- спад производства, так как в периоды экономических кризисов происходят массовые банкротства предприятий вследствие чего сокращается количество рабочих мест;

- поиск или ожидание рабочего места;

- завышенные требования работников или работодателей. Многим работодателем трудно подобрать нужный персонал, так как потенциальные сотрудники завышают свои ожидания. Чаще всего это касается зарплаты и условий труда.

- слабое развитие регионов и неравномерное распределение финансов. Некоторые регионы не имеют нужных средств для вложений в развитие инфраструктуры и создание новых рабочих мест. Данная проблема особенно актуальна для Северо-Кавказского федерального округа с высокой долей молодежи в структуре населения, которая составляет 30% общего числа жителей.

Экономика России в 2020 году столкнулась с экономическим шоком в лице пандемии. Карантинные ограничения привели к снижению уровня производства, спроса, закрытию большого количества предприятий, и, следовательно, к росту безработицы.

Резюмируя все вышесказанное, ситуацию на современном рынке труда России можно описать следующим образом: ухудшение ситуации на рынке труда во многом связано с «ковидным» кризисом 2020 года и произошедшими в связи с этим экономическим спадом и колебаниями цен на энергоносители. Закрытие границ стало причиной снижения уровня трудовой миграции (на 2019 год численность прибывших мигрантов в Россию составляла 222,7 тыс. человек, а в 2020 - 86,1 тыс. человек). Обострилась молодежная безработица. Также стоит отметить, что пандемия 2020 года привела к избыточной смертности населения.

На современном этапе одной из первостепенных задач, поставленных Президентом РФ, является восстановление занятости. Для каждого региона установлены свои показатели сокращения безработицы. Наибольший акцент сделан на Северо-Кавказском федеральном округе, в котором к концу 2021 года ожидается рост

занятости трудоспособного населения на 5 %. В Москве к концу 2021 года, безработица должна уменьшиться на 1 %, в Санкт-Петербурге - на 0,6 %. На 2,5 % улучшится ситуация на рынке труда в Приволжском, Южном и Уральском Федеральных округах. На 8 % уровень занятости вырастет в Республике Тыва и более чем на 1 % в Дальневосточном федеральном округе.

К концу 2021 года ожидается полное восстановление рынка труда в России и снижение безработицы до показателей 2019 года. Уже сейчас, количество вакансий на таких интернет платформах как «hh работа» или «Работа в России» выросло в 2 раза в сравнении с предыдущим годом.

Наряду с восстановлением экономики после Covid-19, а также увеличением числа занятых, ожидается внедрение новых программ стажировок для выпускников, внедрение дистанционной занятости и усиление межрегиональной координации центров занятости [3].

Таким образом, мы рассмотрели понятие рынка труда, основные способы и методы его анализа, изучили динамику рынка труда за период 2018-2020 гг. и определили направления его развития.

Литература

1. Турицина, М. В. Безработица в РФ и ее причины / М. В. Турицина. — Текст : непосредственный // Молодой ученый. — 2019. — № 52 (290). — С. 416-420. — URL: <https://moluch.ru/archive/290/65862/>

(дата обращения: 05.05.2021).

2. Федеральная служба государственной статистики (Росстат) [Электронный ресурс] – Режим доступа: <http://www.gks.ru> (дата обращения 05.05.2021 г.)

3. Федеральная служба по труду и занятости [Электронный ресурс] – Режим доступа: <https://mintrud.gov.ru/> (дата обращения 05.05.2021 г.)

*Михно А.А., Целик Л.А.,
студенты 2 курса
Краснодарский филиал
Финансового университета при Правительстве РФ,
г. Краснодар, Россия
e-mail: tseklaris@mail.ru, mihnoanna0817@gmail.com*

*Научный руководитель:
Адаменко А.А.,
профессор, д.э.н.
Краснодарский филиал
Финансового университета при Правительстве РФ
г. Краснодар, Россия
e-mail: adam83@mail.ru*

НАЛОГОВЫЕ ДОХОДЫ КРАСНОДАРСКОГО КРАЯ

Аннотация. В статье исследована структура налоговых доходов Краснодарского края, проведён анализ её изменения за период с 2018 г. по 2021 г.

Ключевые слова: налоговые доходы, государственный бюджет, налоговые поступления, финансовые ресурсы, процентный пункт, структура доходов бюджета.

*Mihno A.A., Tselik L.A.,
students, 2 courses
Krasnodar branch
Financial University under the Government of the Russian Federation,
Krasnodar, Russia
e-mail: tseklaris@mail.ru, mihnoanna0817@gmail.com*

*Scientific adviser:
Adamenko A.A.,
Professor, Doctor of Economics
Krasnodar branch
Financial University under the Government of the Russian Federation
Krasnodar, Russia
e-mail: adam83@mail.ru*

TAX REVENUES OF THE KRASNODAR TERRITORY

Abstract. This article examines the prospects for digital transformation in Russia. The problems of introducing digitalization of public administration are considered, which can be limited to only some changes in the process of the activities of government bodies

Keywords: digital culture, digital maturity, digital transformation, business model, technological modernization.

Налоговые доходы – это уплата налогов, поступающая в бюджет на основе Налогового кодекса Российской Федерации.

Налоги являются основным источником поступлений средств в государственный бюджет, влияют на развитие производства, могут быть фактором регулирования уровня цен. И от того, насколько эффективно выстроен налоговый механизм, будет зависеть экономическое развитие региона и страны в целом. Этим и обусловлена актуальность данной темы.

Главная цель налогов, как на федеральном уровне, так и на уровне субъектов Российской Федерации – формирование финансовых ресурсов для их последующего эффективного распределения.

Помимо налогов бюджет пополняется за счет неналоговых доходов и безвозмездных поступлений. Доля налоговых доходов Краснодарского края среди прочих занимает значительную часть, но стоит отметить, что в динамике наблюдается тенденция их снижения, как представлено на рисунке 1.



Рисунок 1 – Динамика фактических доходов бюджета Краснодарского края за 2018-2021 гг., %

Из диаграммы видно, что от 85,93 % в 2018 г. доля налоговых доходов снизилась до 77,86 % в 2021 г.

Но, несмотря на то, что доля налоговых доходов в бюджете Краснодарского края снизилась, в денежном эквиваленте налоговые доходы постепенно возросли, что можно увидеть на рисунке 2.

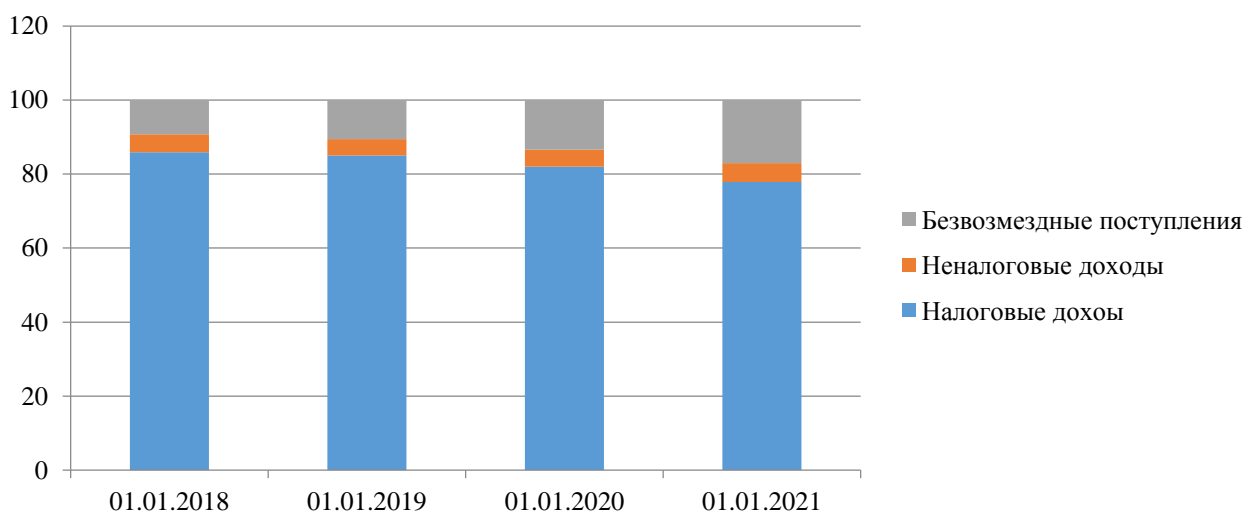

Рисунок 2 – Динамика налоговых доходов бюджета Краснодарского края за 2018-2021 гг., млн. руб.

Основным источником налоговых поступлений является налог на доходы физических лиц, по которому в казну в 2020 г. поступило 83,6 млрд. руб. (темп роста 104 %). По сравнению с 2019 г. прирост составил 3,3 млрд. руб. [2]. Затем следует налог на прибыль организаций. Его основная ставка составляет 20 %. НДФЛ и налог на прибыль организаций в совокупности занимают практически половину поступлений от общего объема налоговых и неналоговых доходов консолидированного бюджета Краснодарского края.

Изменения в структуре налоговых поступлений за март 2018 г. и 2019 г. изображены на рисунке 3.

Из данной диаграммы видно, что доход от налога на прибыль организаций в 2019 г. по отношению к 2018 г. снизился на 2 процентных пункта, поступления от налога на доходы физических лиц снизились незначительно - почти не изменились, акцизы возросли на 1,6 процентных пункта, налог на имущество организаций совсем не изменился.

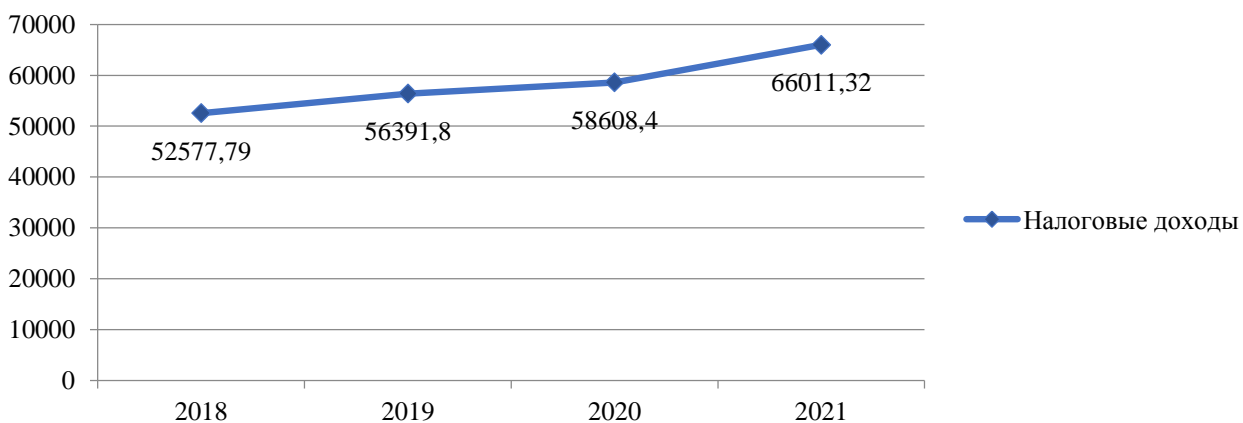
Также изменения в структуре налоговых поступлений за март 2020 г. и 2021 г. представлены на рисунке 4, из которого видно, что доход от налога на прибыль организаций незначительно увеличен, а поступления от налога на доходы физических лиц снизились чуть больше, чем на 3 процентных пункта.



Рисунок 3 – Структура доходов бюджета Краснодарского края в марте 2018 г. и 2019 г.



Рисунок 4 – Структура доходов бюджета Краснодарского края в марте 2020 г. и 2021 г.

В целом же, два этих налога составляют основную долю поступлений бюджета Краснодарского края – почти 50 %. Но также стоит отметить, что акцизы сократились на 1,6 процентных пункта, а налог на имущество организаций, напротив, возрос чуть больше, чем на 1 процентный пункт.

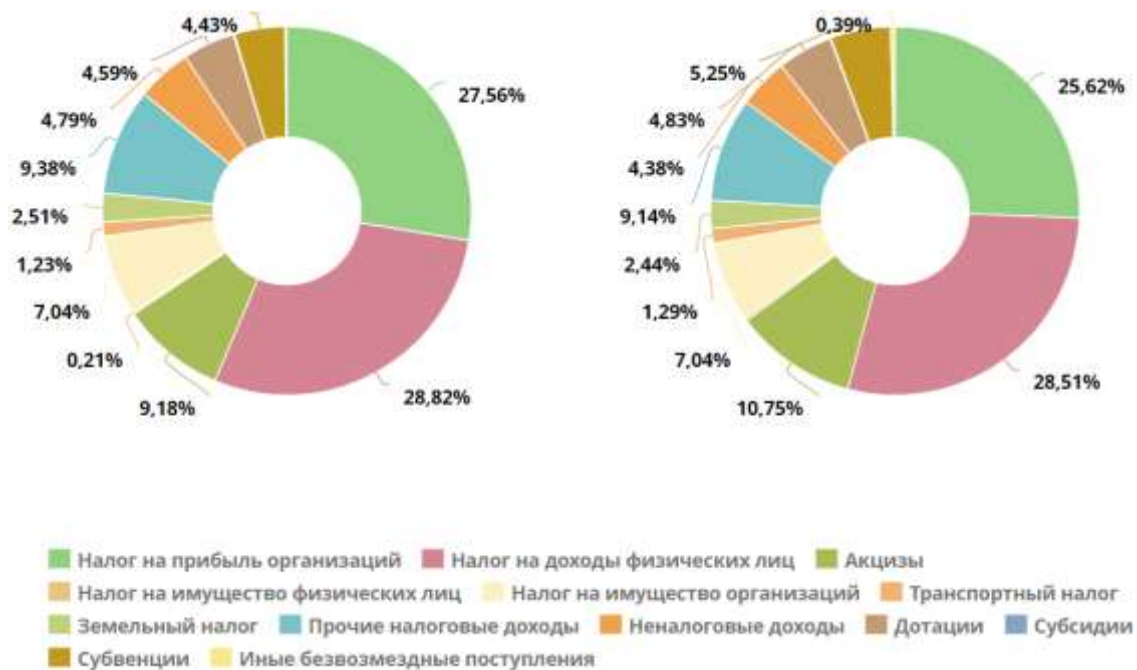
Наибольшую часть из оставшейся половины занимают акцизы, налог на имущество организаций и прочие налоговые доходы.

При проведении анализа изменения структуры доходов бюджета с марта 2018 г. по март 2021 г., выявлены следующие тенденции:

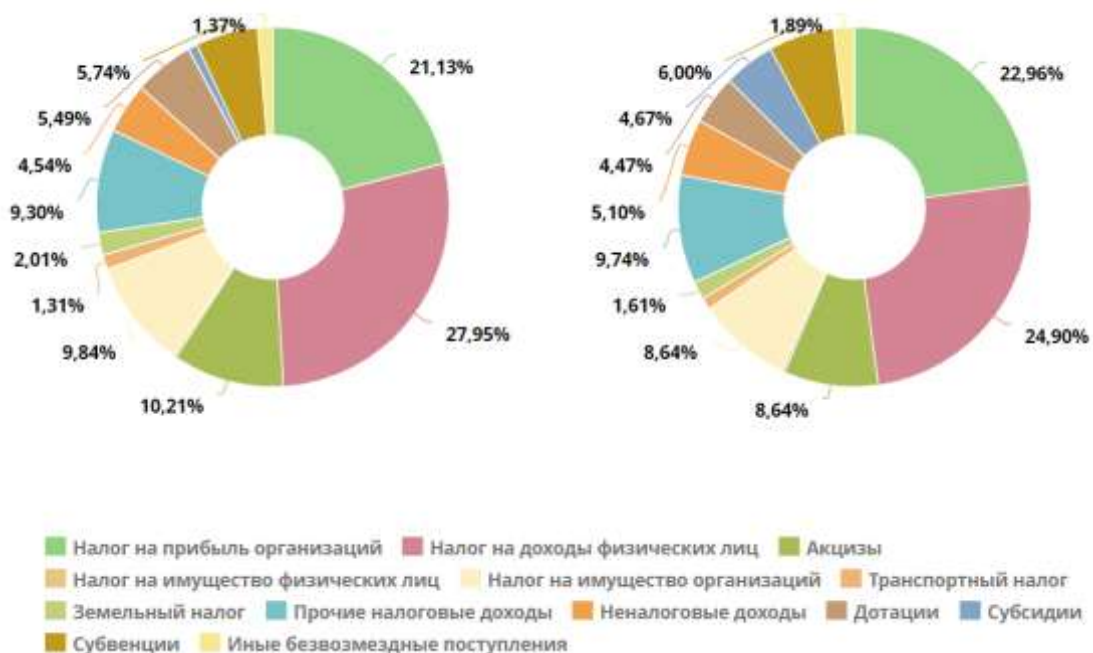
- поступление налога на прибыль организаций снизилось на 4,6 процентных пункта;
- сумма налога на доходы физических лиц сократилась почти на 4 процентных пункта;
- объем акцизов снизился незначительно;
- размер поступлений налога на имущество организаций возрос на 1,6 процентных пункта;
- объем прочих налоговых доходов почти не изменился.

Литература

1. www.nalog.ru – Официальный сайт Федеральной налоговой службы.
2. Хитрых В. Доходы консолидированного бюджета Краснодарского края: Коммерсант, 2019 г.
3. <https://openbudget23region.ru/index.php/analitika/ispolnenie-byudzheta/dokhody/dokhody-byudzheta> - ____ Открытый бюджет Краснодарского края.

***Шляжко П.С.,**
слушатель 5 курса
Краснодарского Университета МВД России
г. Краснодар, Россия
e-mail: cuartz01@gmail.com*

***Научный руководитель:
Чиканова Е.С.,**
кандидат экономических наук,
доцент кафедры ЭБУиА Краснодарского
Университета МВД России
г. Краснодар, Россия
e-mail: echikanova@mail.ru*

СОВРЕМЕННЫЕ ТЕХНОЛОГИИ АВТОМАТИЗИРОВАННОЙ ОБРАБОТКИ УЧЕТНО-АНАЛИТИЧЕСКОЙ ИНФОРМАЦИИ

Аннотация. В настоящей статье, автором ставится задача изучения возможности прикладного использования современных технологий автоматизированной обработки учетно-аналитической

информации, в том числе и системы децентрализованной обработке данных «blockchain», а также определения их степени воздействия на изменение качественных показателей учета.

Ключевые слова: бухгалтерский учет, современные технологии автоматизации, учетно-аналитическая информация, криптография, система «blokchain».

*Shlyazhko P.S.,
5th year student
Krasnodar University of the Ministry of Internal Affairs of Russia
Krasnodar, Russia
e-mail: cuartz01@gmail.com*

*Scientific Adviser:
Chikanova E.S.,
candidate of economic Sciences,
associate Professor of the Department of Buia of Krasnodar Krai
University of the Ministry of Internal Affairs of Russia
Krasnodar, Russia
e-mail: echikanova@mail.ru*

MODERN TECHNOLOGIES OF AUTOMATED PROCESSING OF ACCOUNTING AND ANALYTICAL INFORMATION

Abstract. In this article, the author sets the task of studying the possibility of applying modern technologies of automated processing of accounting and analytical information, including the system of decentralized data processing "blockchain", as well as determining their degree of impact on changes in the quality indicators of accounting.

Keywords: accounting, modern automation technologies, accounting and analytical information, cryptography, "blokchain" system.

В современном постиндустриальном обществе, одним из наиболее ценных ресурсов является информация. Ежедневно, человек как личность, а также как личность взаимодействует с множеством информационных полей, и использует полученную из них информацию в процессе осуществления своей повседневной деятельности.

Не обошла информатизация и хозяйствующие субъекты, ведь для успешного функционирования в условиях современной цифровой экономики любая организация должна соблюдать требованиям конкурентоспособности предъявляемой этой системой. В настоящее время наиболее значимые конкурентные преимущества, это наиболее

оперативный и широкий доступ к информации как ресурсу. В связи с этим, наиболее приоритетным направлением конкурентной борьбы на современных рынках является использование современных технологий автоматизации.

С точки зрения учетного процесса, применение подобного рода система автоматизации, позволило значительно снизить бумажный документооборот, сформулировать принцип поточности при проведении бухгалтерских операций, а также существенно повысить качество ведения учета. Кроме это, ведение столь обширных регистров учета, доступ к которым крайне оперативен и прост, существенно повысило качество проводимых аналитических и статистических процедур, качественно повлияло на скорость и точность принятия управленческих решений.

Однако, развитие информационных технологий не стоит на месте, и современном обществе появились наглядные примеры использование более совершенных с концептуальной точки зрения систем обработки и использования информации, а именно ее децентрализованное формирование и использование.

В практике иностранных экономических субъектов, для обработке учетных операций, и производстве электронного документооборота широкое распространение получила система «blockchain», в том числе один из наиболее эффективных технологических процессов электронного документооборота с его токеном «XRP».

С точки зрения ведения бухгалтерского, использование подобных систем децентрализованной обработки информации, положительно сказывается на множестве факторов, а именно:

1. Существенное сокращение количественной и качественной составляющей ошибочных операций, и их отражения в учете организации;
2. Положительное влияние на структуру и динамику затрат, при производстве большого объема учетных операций;
3. Невозможность внесения преднамеренных ошибок в бухгалтерскую и налоговую отчетность, с целью совершения противоправных действий;
4. Упрощение деятельности правоохранительных и контрольно-надзорных органов, при производстве проверочных и контрольных мероприятий.

Основываясь на вышесказанном, автор считал бы целесообразным использование подобного рода технических решений в повседневной деятельности хозяйствующих субъектов на территории Российской Федерации.

Однако в настоящее время, значительные пробелы и коллизии в правовом поле не позволят экономическим субъектам законно использовать подобного рода технологии.

Принятый летом 2020 года, и вступивший в силу в феврале 2021 года Федеральный закон "О цифровых финансовых активах, цифровой валюте и о внесении изменений в отдельные законодательные акты Российской Федерации" от 31.07.2020 № 259-ФЗ, не привнес существенных изменений в это вопрос.

Концептуальной ошибкой допущенной разработчиками федерального закона, является рассмотрение электронных систем «blockchain» исключительно как финансового актива и денежного суррогата, при этом нивелируя его практическую значимость и возможность применения в хозяйственной деятельности экономических субъектов.

Существенным прогрессом в данном направлении с точки зрения автора стане собрание эффективной аналитической группы, которая сможет дать правильную экономическую и правовую оценку практической значимости технологии «blockchain», а также закрепить данную оценку в правовом поле Российской Федерации.

Литература

1. Аскинадзи В.М. Инвестиционный анализ: учебник для академического бакалавриата: для студентов высших учебных заведений, обучающихся по экономическим направлениям / В.М. Аскинадзи, В.Ф. Максимова. – М.: Юрайт, 2019. – 422 с.

2. Балашов А.И. Управление проектами: учебник и практикум для академического бакалавриата / А.И. Балашов Е.М. Рогова, М.В. Тихонова, Е.А. Ткаченко; под ред. Е.М. Роговой. – М.: Издательство Юрайт, 2019. – 383 с.

3. Боброва О.С. Основы бизнеса: учебник и практикум для академического бакалавриата / О.С. Боброва, С.И. Цыбуков, И.А. Бобров. – М.: Издательство Юрайт, 2020. — 330 с.

Раздел 4

ПРОЕКТНОЕ УПРАВЛЕНИЕ В СОВРЕМЕННОЙ РОССИИ: ПРОБЛЕМЫ И ПУТИ ИХ РЕШЕНИЯ

*Абдуллаев Р.А.,
студент 2 курса
Финансовый университет при Правительстве РФ
Краснодар, Россия
e-mail: rustikab01@gmail.com*

*Научный руководитель:
Артюшкова А.Ю.,
к. п. н., доцент
Финансовый университет при Правительстве РФ
Краснодар, Россия
e-mail: AYUPahomova@fa.ru*

ЖИЗНЬ БИЗНЕСА ПОСЛЕ ПАНДЕМИИ (БИЗНЕС-ТРЕНДЫ 2020-2021 ГГ.)

Аннотация. В статье содержатся эффективные способы поддержания бизнеса, а также направления для обеспечения благополучного развития бизнеса в период пандемии. Основной целью является – определение перспектив для бизнеса во время и после пандемии. Научная новизна заключается в определении новых тенденций бизнеса.

Ключевые слова: бизнес-тренды, коронавирусная инфекция, пандемия.

*Abdullayev R.A.,
student, 2 courses
Financial University under the Government of Russian Federation
Krasnodar, Russia
e-mail: rustikab01@gmail.com*

*Scientific Adviser:
Artyushkova A.Yu.,
candidate of pedagogical sciences, associate professor
Financial University under the Government of Russian Federation
Krasnodar, Russia
e-mail: AYUPahomova@fa.ru*

BUSINESS LIFE AFTER A PANDEMIC (BUSINESS TRENDS 2020-2021)

Annotation. The article contains effective ways to maintain business, as well as directions for ensuring the successful development of business during a pandemic. The main goal is to determine the prospects for business during and after the pandemic. Scientific novelty lies in the identification of new business trends.

Keywords: business trends, coronavirus infection, pandemic.

Как известно, главным сектором в экономике является бизнес, который в свою очередь влияет на темпы роста Валового Национального Продукта (ВНП). Именно поэтому многие экономически развитые государства стараются создать условия, которые бы помогали бизнесу развиваться. В 2020 году многие страны потерпели сокрушительный удар по экономике. Ни для кого не секрет, что виной этому стала пандемия коронавирусной инфекции.

В то время, когда в государстве ввели полный локдаун и людям можно было выходить из дома только в крайней необходимости, для некоторых компаний эта ситуация стала достаточно прибыльной. Это объясняется тем, что компании начали внедрять различные методы, чтобы их бизнес не потерпел крах. Так, например сейчас набирают большую популярность покупки в интернет-магазинах, бесконтактные доставки, развитие искусственного интеллекта, удаленные работа и обучение. Но не для каждой компании выглядит все оптимистично. Так, например, бизнес-гигант в сфере торговли, как «AMAZON» потерпел крупные убытки из-за COVID-19. Представители компании заявили о том, что потратили на дезинфекцию огромных складских помещений и закупку СИЗ для сотрудников более 4 млрд. долларов, а это больше четырехмесячной прибыли компании начала 2019 года. рассмотрим более подробно некоторые инициативы компаний, благодаря которым бизнес оставался на плаву.

За время коронавируса объем продаж онлайн-ритейлеров вырос на 19,88%. Пандемия обеспечила огромный приток новых клиентов в интернетмагазины. Так, например на Wildberries, который лидирует по обороту среди онлайн-магазинов на российском рынке, за три месяца с марта было зарегистрировано примерно 6 млн. новых пользователей.

К ресторанному бизнесу COVID-19 оказался суровей, чем к ритейлу: в первую волну пандемии власть закрыла рестораны, но

разрешила работать только на доставку или самовывоз. Но разрешенные меры торговли не смогли спасти все рестораны от банкротства. В результате этого ресторан «Борщberry», который располагался по улице Красной, не смог выдержать высокой конкуренции и сдал свои позиции, уступив место более прогрессивным ресторанным бизнесам.

Одним из самых объективных способов для профилактики COVID-19 – как можно меньше взаимодействовать и контактировать с людьми. Из этого вытекает масса вопросов: «Как заказать еду?», «Как купить новые вещи?» или «Как купить новую книгу?» без встречи и контакта с курьером. Таким способом начали пользоваться многие компании во время пандемии. А именно, что курьер оставлял заказ возле двери и звонил клиенту с целью подтвердить заказ, отходя на безопасное расстояние. В России данную услугу освоили многие компании, такие как Яндекс.Еда, Delivery Club, Ozon, Wildberries и другие онлайн-площадки. Бесконтактная доставка – это уже новый операционный процесс.

Так как в стране было тяжелое положение, при котором требовалось ограничение в тесном общении и контакте с людьми, практически все компании и учебные организации перешли на «удаленку». Коронавирус заставил людей в быстром темпе менять свой образ жизни. Благодаря «удаленке» люди смогли сохранить свое рабочее место, а студенты и школьники продолжить учебу. Конечно, каждый метод имеет, как негативную, так и положительную стороны. Удаленная работа и учеба дают возможность учиться и работать в том ритме, в котором человеку будет комфортно, прежде всего, это защита от заражения, а так же, это хорошая возможность сэкономить свои расходы на дорогу до работы или учебы. Из негативных факторов – это сложности с самодисциплиной, факторы, которые всячески могут отвлекать, ограниченность в живом общении.

Все культурные учреждения имели финансовые потери, а тысячи артистов потеряли работу. Исходя из исследования ЮНЕСКО и Международного совета музеев, более 10% музеев могут так и не открыться после пандемии. На примере Большого театра можно увидеть, что их потери в размере 850 млн. рублей связаны с прекращением гастролей во время пандемии.

Не выходя из дома, коронавирус позволил прикоснуться к «прекрасному» благодаря цифровым площадкам, на которых стали проводить онлайн-экскурсии с применением технологий виртуальной

реальности. В марте 2020 года Большой театр начал онлайн-трансляции спектаклей на официальном YouTube-канале. Первые шесть трансляций собрали около 3 млн пользователей из 134 стран.

Можно сказать, что каждая компания, организация или учреждение смогли выбрать для себя наиболее оптимальный вариант реализации своей деятельности, но наиболее эффективными оказались доставка еды, покупки в интернет-магазинах и «удаленка». Данные способы не только позволили оставаться бизнесу на плаву, но и привлекли новых потенциальных клиентов. Пандемия смогла показать все изъяны компаний и подготовила их к суровым ситуациям, которые их могут ожидать впереди.

Фирмам рекомендовано запускать проекты, направленные на высокоэффективную кооперацию. Под кооперацией, к примеру, могут выступать платформы, где любой сотрудник имеет возможность предложить решение по оптимизации бизнес-процессов. Такая инициатива стимулирует готовность всей команды активно принимать участие в развитии фирмы. Расширение внешних связей с поставщиками и покупателями позволит получать важную информацию о состоянии рынка проворно и действенно. Это несомненно поможет фирмам поддерживать друг друга в сложные времена. Разработка антикризисного плана и back-up стратегии фирмы, а также новых услуг и продуктов, формируемых под образующиеся необходимости рынка и покупателей, несомненно помогут закрепить позиции и получать заработок во время следующей волны пандемии.

Бесспорно, что впоследствии пандемии мир не станет таким, как прежде. Но фирмы, которые станут следить за современными трендами и быстро под них приспособливаться, смогут управлять обстановкой и совместно менять бизнес к лучшему.

Бескровный С.И.,
студент 4 курса
Финансовый университет при правительстве Российской Федерации
г. Краснодар, Россия
e-mail bescrovniyy@gmail.com

Научный руководитель:
Артюшкова А.Ю.,
доцент, к.э.н.
Финансовый университет при правительстве Российской Федерации
г. Краснодар, Россия
mail:alexa666.777.88

ПЛАНИРОВАНИЕ И УПРАВЛЕНИЕ ТРУДОВЫМИ РЕСУРСАМИ ПРОЕКТА НА ПРИМЕРЕ ООО «LEROY MERLIN»

Аннотация. В статье рассматриваются принципы и методы планирования и управления трудовыми ресурсами организации на примере ООО «Leroy Merlin», являющегося крупнейшей международной компанией-ритейлером, которая специализируется на продаже товаров для строительства, отделки и обустройства дома, дачи и сада. Линейно-функциональная организационная структура управления персоналом в ООО «Leroy Merlin», является оптимальной и обеспечивает быстрое реагирование и принятие решений руководством компании.

Ключевые слова: трудовые ресурсы, управление персоналом, организационная структура, подходы, менеджмент, стратегия предприятия.

Bescrovnyy S.I.,
student, 4 courses
Financial University under the government of the Russian Federation
Krasnodar, Russia
mail: bescrovniyy@gmail.com

Scientific Adviser:
Artyushkova A.Y.,
Associate Professor
Financial University under the government of the Russian Federation
Krasnodar, Russia
mail: alexa666.777.888@

PLANNING AND MANAGEMENT OF HUMAN RESOURCES OF THE PROJECT ON THE EXAMPLE OF LLC "LEROY MERLIN"

Abstract. The article examines the principles and methods of planning and managing the organization's human resources on the example of LLC «Leroy Merlin», which is the largest international retailer that specializes in the sale of goods for construction, decoration and home improvement, summer cottages and gardens. Linear-functional organizational structure of personnel management in LLC "Leroy Merlin" is optimal and provides a quick response and decision-making by the company's management.

Keywords: labor resources, personnel management, organizational structure, approaches, management, enterprise strategy.

На характер и темпы развития производства в каждой стране и в любой отрасли влияет ряд обязательных факторов. Сюда можно отнести такие факторы, как рыночные условия, конкуренция, информация, труд персонала и его оплата и т.д. В связи с тем, что труд используется в производстве как основной экономический ресурс, без которого невозможно развитие предприятия, следует отметить, что трудовые ресурсы, как фактор имеют определяющее значение в структуре проблем развития компании. Таким образом, кадровый потенциал является наиболее важная составная часть производительной силы общества. Согласно стратегиям современной рыночной экономики, одним из необходимых условий эффективной деятельности предприятия является наличие достаточного объема рабочей силы на предприятии, а также, ее высокие качественные характеристики.

Правильно выбранная тактика в использовании методов управления человеческими ресурсами на предприятии, с одной стороны, способствует осуществлению управленческих функций, а с другой – позволяет сформировать профессиональный, сплоченный и конкурентоспособный коллектив. Все это в целом ведет к формированию верной стратегии развития предприятия и реализации ее долгосрочных целей.

Напротив, методы управления человеческими ресурсами, несоответствующие тактике развития предприятия, будут приводить к абсентеизму, текучести кадров, и как следствие, к снижению производительности труда, в результате личной неудовлетворенности и отсутствию мотивации у сотрудников данной организации.

В связи с актуальностью данной темы, в статье будут рассмотрены основные методы планирования и управления

трудовыми ресурсами проекта на примере ООО «Leroy Merlin», а также разработаны мероприятия по совершенствованию методов управления персоналом данной организации.

История компании ООО «Leroy Merlin» начинается в городе Нёле-Мин в 1923 году, с открытия торгового предприятия по продаже строительных материалов и мебели семейной парой: Адольфом Леруа и Роз Мерлен. Бизнес продолжили дети Леруа: Леонель и Бернард, которые уже в 1950-х начали расширение рынка сбыта в регионах.

Современная компания следует изначальным принципам своего развития и не работает по франчайзингу. Все магазины под маркой «Leroy Merlin» являются собственностью владельца бренда. Среди всех предприятий данной отрасли во всем мире компания находится на четвертом месте, а также занимает лидирующие позиции на российском рынке. Количество гипермаркетов этого бренда в России в 2019 году составило 43. Если говорить о товарном ассортименте предприятия, то он включает в себя группы товаров по нескольким направлениям: «товары для дома и сада», «строительные материалы», «материалы для ремонта» и др., что соответствует запросам клиентов компании. Также «Leroy Merlin» предоставляет услуги по доставке, установке, резке и пошиву штор, что значительно облегчает покупку стройматериалов и мебели для покупателей, и соответственно повышает статус компании в глазах ее клиентов.

Система управления персоналом в компании заслуживает отдельного внимания. Если смотреть данные по России, то количество сотрудников составляет более 35 000 человек. Средний возраст сотрудников ООО «Леруа Мерлен» в России - 32 года, 45% женщин и 55% мужчин. Сотрудники компании большое количество времени проводят на мастер-классах и тренингах по повышению квалификации и расширению знаний о продаваемом товаре. Профессиональный рост присутствует на всех уровнях, так как более 50% руководителей высшего уровня добились повышения путем продвижения по карьерной лестнице с младшего сотрудника магазина. Следует отметить, что, возраст самого молодого директора магазина составляет 25 лет. Система оплаты труда также совершенствуется, так, например, с 2012 года в компании 10% прибыли ежегодно распределяется поровну между всеми сотрудниками фирмы.

Существуют определенные принципы управления трудовыми ресурсами в ООО «Леруа Мерлен»:

- принцип централизации: распространение решений по направлению «сверху-вниз»;
- четкое распределение обязанностей на предприятии (сотрудники выполняют работу, соответствующую их квалификации);
- управление сотрудниками согласно иерархии;
- принцип единоличных решений: решения принимаются непосредственным руководителем.



Рисунок 1 – Организационная структура ООО «Леруа Мерлен»

В ООО «Леруа Мерлен» структура управления персоналом организации является линейно-функциональной (Рис.1). Она заключается в том, что у каждого сотрудника компании имеется собственный перечень функций и обязанностей, за выполнение которых он отвечает.

Система управления персоналом основывается на нескольких направлениях (Рис.2.).

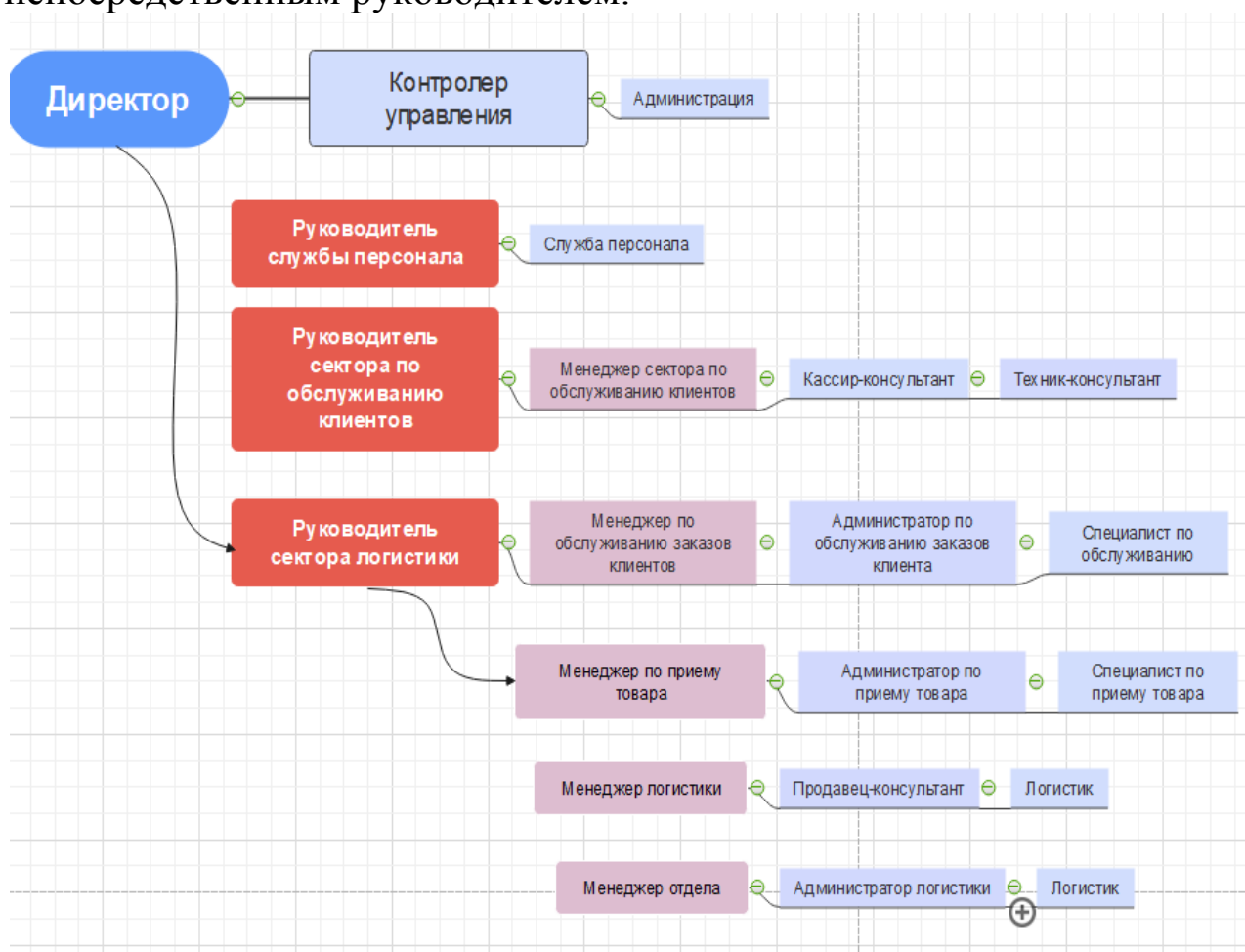

Рисунок 2 – Направления в системе управления персоналом

Состав руководства высшего уровня, как правило, определяется генеральным директором компании, который устанавливается на эту должность владельцем компании путем составления договора. Генеральный директор несет ответственность за эффективность деятельности организации и является доверенным лицом ее владельца.

Назначение на должности руководителей среднего звена управления осуществляется непосредственно руководством компании или его заместителями. Сотрудники среднего звена управления компанией, помимо своих прямых задач, выполняют функцию поддержки активов компании, находящихся под их руководством. Особенности работы здесь во многом определяются не только корпоративным планированием целей, но и в основном функциональной спецификой отдела или сектора. С помощью руководителей среднего уровня обеспечивается эффективная деятельность всех отделений организации: они напрямую связываются с подрядчиками, контролируют качество труда и его оплату, следят за внедрением процессов автоматизации производства, обеспечивают дисциплину в коллективе, а также способствуют созданию положительного психологического климата среди подчиненных. В обязанности руководителей среднего звена входит прием на работу новых членов команды, принятие решений о поощрении и наказании отдельных сотрудников.

Руководители отдельных секторов, отделов, мастерских относятся по статусу к руководству низового уровня и выполняют повседневную рутинную работу по управлению персоналом:

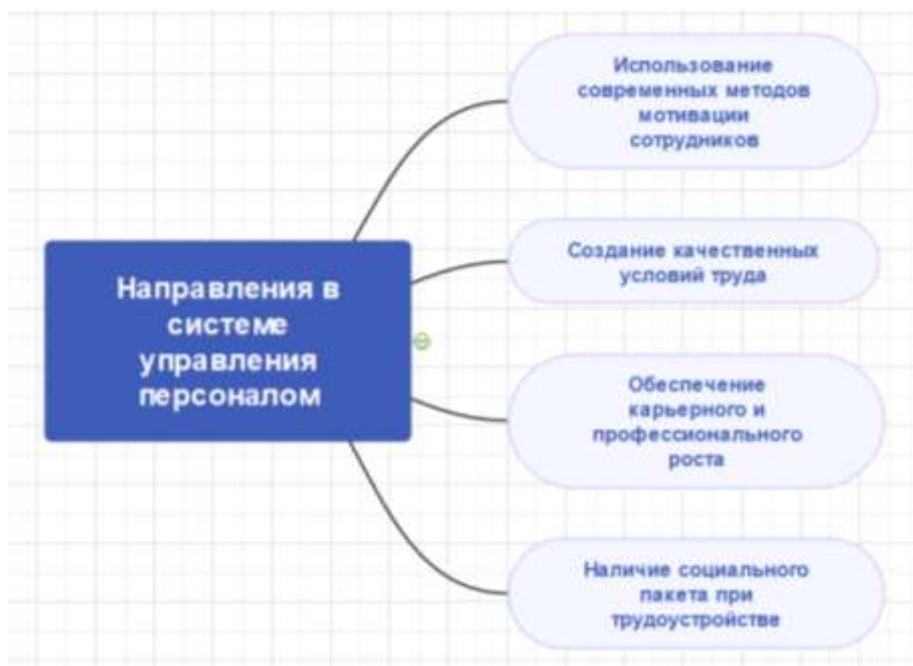
- распределяют задания среди подчиненных, обговаривают график работ, организуют и контролируют порядок выполнения порученных заданий;
- обеспечивают условия для эффективной деятельности подчиненных;
- следят за сроками выполнения заданий, качеством используемого оборудования, расходом материальных ресурсов и денежных средств, соблюдением правил безопасности и трудовой дисциплины;
- способствуют внедрению инновационных методов работы, изобретений.

Отбор новых сотрудников в компанию осуществляется путем подбора кадров при помощи размещения вакансий на сайтах в интернете, страницах газет; поиска персонала через личные связи и через кадровые агентства.



Рисунок 3 – Структура персонала ООО «Леруа Мерлен» по уровню образования, %

Взятие на работу каждого нового сотрудника в «Леруа Мерлен» включает в себя предварительное собеседование, заполнение личной анкеты и специальное тестирование. При этом большую роль в выборе кандидата на вакансию играет его профессиональная подготовка, которая соответствует занимаемой должности. Критериями отбора также являются возраст, уровень образования, стаж работы (Рис.3).

С целью организации управлением персонала в ООО «Леруа Мерлен» используется «Положение об обучении персонала», включающее в себя следующие пункты:

- исследование состава сотрудников организации и соответствующая расстановка кадров, согласно их профподготовке;
- подготовка и совершенствование кадров для новых видов работ;
- работа с сотрудниками, находящимися в резерве (изучение потребности в кадрах, набор новых кадров из резерва, подготовка новых кадров);
- мероприятия по подготовке и повышению квалификации руководителей всех звеньев управления персоналом;
- разработка программы по подготовке новых кадров;
- мероприятия по обеспечению благоприятной психологической среды внутри коллектива.

В качестве одного из методов управления персоналом, организация применяет экономический метод. Его вариантами являются:

- поощрение труда сотрудников путем выплаты денежных премий;
- выплата премии всем сотрудникам ежеквартально в случае роста продаж компании;
- награждение денежными выплатами наиболее усердных сотрудников;
- выплата в размере 10 000 рублей всем сотрудникам, проработавшим в компании более 5 лет;
- организация соревнований и конкурсов между сотрудниками, с награждением победителей ценными призами.

В результате анализа системы планирования и управления трудовыми ресурсами в ООО «Леруа Мерлен», мы можем отметить ее ключевые положительные черты:

- в качестве основных принципов управления персоналом выделяются информатизация, системность и стремление к достижению долгосрочных целей;
- принципы управления персоналом неукоснительно соблюдаются в практической работе руководителей всех звеньев управления;
- все движения товара и денежных средств, а также человеческих ресурсов своевременно документируются и

направляются высшему руководству компании в виде отчетности. Для делопроизводства организация имеет собственную утвержденную уставом номенклатуру.

Компания «Леруа Мерлен», на рынке России с 2005 года ввела в эксплуатацию систему кадрового учета и управления персоналом «БОСС-Кадровик». Автоматизации в первую очередь подверглись процедуры расчета заработной платы и учета кадров. На данный момент на базе данной программы обеспечиваются автоматизированные процессы управления и руководства персоналом в 66 магазинах данной марки, включая центральные офисы. Благодаря системе автоматизированного кадрового учета, управление более 35 000 сотрудников компании ведется силами всего 200 HR-специалистов.

Система позволяет выгружать данные по текучести кадров, абсентеизму, фонду оплаты труда и пр. Каждый HR-специалист компании может создать произвольный отчет, сделать форму, и сотрудники во всех магазинах страны смогут ею пользоваться.

В отдельных магазинах и гипермаркетах администрирование персонала возложено на HR-специалистов, или специалистов по управлению человеческими ресурсами. Все данные по администрированию находятся в онлайн режиме и доступны другим модулям программы. Так, например, создание больничного листа или отпускного, сразу же будет отмечаться в системе и становится доступным экономистам в бухгалтерии. Расчет заработной платы сотрудников отделений всех регионов осуществляется в центральном офисе.

Таким образом, можно сделать вывод, что структура планирования и управления персоналом, в ООО «Леруа Мерлен» не содержит в себе лишних элементов и является достаточно оптимальной, не допуская возникновения бюрократических нюансов. Директор напрямую может контролировать большое число предприятий, что приводит, соответственно, к минимизации времени по передаче информации «сверху-вниз», от руководства к младшему персоналу. В быстро меняющихся условиях рынка это имеет большое значение, поскольку необходимо быстрое реагирование и принятие решений руководством компании.

Литература

1. Абрамян М.А. Роль руководителя в системе управления на примере ООО «Леруа Мерлен Восток» / Научно-практический электронный журнал Аллея Науки» №9(36), 2019.
2. Анисимов, В.М. Кадровая служба и управление персоналом организации [Текст]/ В.М. Анисимов. – М: Изд-во Экономика, 2016. – 704 с
3. Данилина, Е.И. Инновационный менеджмент в управлении персоналом [Текст]/ Е.И. Данилина, Д.В. Горелов, Я.И. Маликова. – М: Дашков и К, 2017. – 208 с.
4. Мишурова, И.В. Управление мотивацией персонала / И.В. Мишурова. - М.: Феникс, МарТ, 2017. - 272 с.
5. Статья «Управление персоналом в «Леруа Мерлен»: упрощение и автоматизация» [Электронный ресурс: <https://www.retail.ru/interviews/upravlenie-personalom-v-lerua-merlen-uproshchenie-i-avtomatizatsiya/> (дата обращения 09.04.2021)

УДК 338

*Бочкова И.О.,
студент 4 курса
Финансовый Университет при Правительстве
Российской Федерации (Краснодарский филиал)
г. Краснодар, Россия
e-mail: irene.bochkova@gmail.com*

*Научный руководитель:
Артюшкова А.Ю.,
доцент, канд.пед.наук
Финансовый Университет при Правительстве
Российской Федерации (Краснодарский филиал)
г. Краснодар, Россия
e-mail: alexa666.777.888@mail.ru*

ФИНАНСОВОЕ ОБЕСПЕЧЕНИЕ РЕАЛИЗАЦИИ ИНВЕСТИЦИОННОГО ПРОЕКТА НА ПРИМЕРЕ КОМПАНИИ «LEVEL UP»

Аннотация. В статье ставится задача анализа инвестиционного обеспечения в реализации инвестиционного проекта. Был проведен анализ финансового обеспечения реализации инвестиционного проекта в компании «Level Up». Для проведения анализа были рассмотрены два метода финансирования инвестиционного проекта, проведены расчеты показателя NPV для обоих методов,

предоставлены данные фонда оплаты труда, показатели операционного дохода, предоставлен отчет денежного потока от финансовой деятельности компании.

Ключевые слова: финансовое обеспечение, инвестиционный проект, инвестирование, финансирование, инвестиции, предпринимательская деятельность.

*Bochkova I.O.,
student, 4 courses
Financial University under the Government of Russian Federation
Krasnodar, Russia
e-mail: irene.bochkova@gmail.com*

*Scientific Adviser:
Artyushkova A.Yu.,
Candidate of Pedagogical Sciences, Docent
Financial University under the Government of Russian Federation
Krasnodar, Russia
e-mail: alexa666.777.888@mail.ru*

FINANCIAL SUPPORT FOR THE IMPLEMENTATION OF AN INVESTMENT PROJECT ON THE EXAMPLE OF THE COMPANY «LEVEL UP»

Abstract. The article sets the task of analyzing investment support in the implementation of an investment project. The analysis of the financial support for the implementation of the investment project in the "Level Up" company was carried out. To carry out the analysis, two methods of financing an investment project were considered, the NPV indicator was calculated for both methods, data from the wage fund, indicators of operating income were provided, and a report on the cash flow from the company's financial activities was provided.

Keywords: financial support, investment project, investment, financing, investment, entrepreneurial activity.

В современных условиях для успешного и устойчивого функционирования компании любой отрасли имеет принципиальное значение эффективное и целесообразное инвестирование в какой-либо проект. Для эффективного функционирования предприятия и успешного осуществления проектов инвестиционного характера необходимо грамотно выбрать источники финансового обеспечения инвестиционной деятельности компании.

Возможностей для осуществления инвестиционной деятельности существует немало. Причины, по которым возможно возникновение потребности в инвестициях, могут быть следующими: расширение компании, увеличение производства, масштабирование компании, освоение новых видов деятельности. В основном, любая компания обладает ограниченными финансовыми ресурсами в свободном обращении для осуществления инвестиционной деятельности. Таким образом, для компании важно грамотно выбрать метод финансирования инвестиционной деятельности. Выбор осложняется также тем, что инвестирование происходит в условиях неопределенности, следовательно, несет за собой риски.

Важность инвестиционного проекта также заключается в том, что он является своеобразной оценкой предпринимательской деятельности компании, дает видение дальнейшего развития компании, вариантах увеличения доли на рынке, повышения рентабельности, возможных рисках. Это необходимо для успешного функционирования компании на рынке в условиях конкуренции, так как дает определенный прогноз на будущее. Для компании не только крупного, но и малого бизнеса необходимо разрабатывать стратегии долгосрочного планирования, позволяющие быть более гибкими и адаптироваться к меняющимся условиям рынка.

Инвестиционный проект – обоснование экономической целесообразности, объема и сроков капитальных вложений, включая необходимую проектно-сметную документацию, разработанную в соответствии с законодательством Российской Федерации и стандартами (нормами и правилами), утвержденными в установленном порядке, а также описанием практических действий по осуществлению инвестиций (бизнес-план). Инвестиционный проект — это также реклама и описание идеи проекта, коммерческое предложение для инвесторов и оценка его эффективности, а также бизнес-план функционирования инвестиционного объекта [5, с. 79].

Инвестиционный проект имеет основную цель с позиции заинтересованных лиц проекта – это увеличение прибыльности вложений в объект инвестирования. Инвестирование в социальный объект также предполагает ожидания инвесторов. Заинтересованные лица ожидают увеличения прибыли в будущем от вложений в социальные объекты. Например, инвестируя в улучшение условий работников, предполагается увеличение эффективности их трудовой

деятельности, а, следовательно, и прибыли в долгосрочной перспективе [3, с. 58].

Финансирование инвестиционного проекта предполагает выбор стратегии, основанной на определенном методе финансирования, источнике финансирования и структуре инвестиций. Метод финансирования инвестиций предполагает финансовое обеспечение инвестиционного процесса с помощью определенного способа использования ресурсов инвестирования.

Существуют различные способы финансирования инвестиций:

1. Самофинансирование.
2. Финансирование через механизмы рынка капитала.
3. Привлечение капитала через кредитный рынок.
4. Бюджетное финансирование.
5. Комбинированные схемы финансирования инвестиций.

Тему финансового обеспечения инвестиционного проекта рассмотрим на примере компании «Level Up».

Компания «Level Up» – сеть киберспортивных арен, предоставляющая на платной основе площадку и оборудование для занятий киберспортом. Также одним из направлений деятельности компании является проведение киберспортивных турниров.

В качестве инвестиционного проекта далее в работе будет рассмотрен проект по открытию третьего клуба. Основные характеристики, на которые будут опираться последующие расчеты: 25 игровых компьютерных мест, 2 зоны с игровыми консолями PlayStation, площадь помещения – около 120 м².

Рассмотрим оптимальные варианты финансового обеспечения инвестиционного проекта для компании «Level Up». Учитывая фактор того, что не все методы финансирования доступны для представителей малого бизнеса, в число которых входит и сеть компьютерных клубов «Level Up», а также беря во внимание относительно небольшой размер необходимых инвестиций, оптимальными вариантами для финансирования проекта являются финансирование с помощью собственных средств и оформление кредита в банке на недостающую сумму. Оба варианта необходимо проанализировать с помощью параметра чистой приведенной стоимости или NPV (net present value) – данный показатель является основным для проведения оценки прибыльности инвестиционных проектов, с его помощью можно принять решение о том, есть ли

смысл вложения инвестиций в проект, а также, какой метод инвестирования больше подходит.

Показатель NPV высчитывается для принятия решения о том, насколько целесообразны инвестиции в проект. Этот показатель не является абсолютно точным, так как возникают трудности с тем, чтобы высчитать ставку дисконтирования максимально корректно, а также не берется во внимание вероятность окончания проекта.

Вариант финансирования с более высоким показателем NPV является более привлекательным с точки зрения дальнейшего развития компании, поэтому следует рассчитать этот параметр для обоих вариантов и сравнить их.

В дальнейших расчетах для упрощения будут использованы следующие допущения:

1. Компания располагает свободными средствами в размере 1475500 руб., для открытия третьего клуба дополнительно требуется 3000000 руб.

2. Ставка дисконтирования равна 7%.

3. Период расчетов – 3 года, т. к. примерно в течение этого срока не потребуются дополнительные вложения, связанные с обновлением основных средств.

4. Чистая прибыль двух существующих клубов, которую можно использовать для инвестирования в открытие нового клуба – 500000 руб./месяц.

5. Финансовые показатели деятельности клуба в обоих случаях одинаковые. При этом первые месяцы ожидаемая выручка постепенно увеличивается, но после 5 месяца она выходит на один стабильный уровень, который и учитывается в дальнейших расчетах.

При варианте финансирования за счет собственных средств потребуется 6 месяцев, чтобы накопить недостающие 3000000 руб. Т. к. подбор помещения и его ремонт занимает ориентировочно около двух месяцев и компания к этому моменту располагает необходимыми средствами для покрытия этой части расходов, начать подготовку помещения к открытию можно не дожидаясь наличия полной суммы необходимых инвестиций. Таким образом, в данном варианте к концу 6 месяца в помещении уже сделан ремонт, закуплено все оборудование, и уже с 7 месяца первого года клуб начинает полноценно функционировать.

Что касается показателей операционного дохода, то необходимо сделать некоторые пояснения. Клуб работает круглосуточно и

получает доход от почасовой сдачи в аренду компьютеров и консолей. Средняя стоимость часа аренды компьютера – 60 руб., консоли – 200 руб. Т. к. в сутках 24 часа, то максимальный доход в сутки при 100% загрузке составляет 1440 руб. для одного компьютера и 4800 руб. для консоли. На практике показатели загрузки гораздо ниже, и в расчетах используются ожидаемые показатели, которые клуб должен показать к определенному месяцу. Ожидаемые значения загрузки взяты из истории операционной деятельности двух предыдущих клубов.

Для упрощения расчетов предполагается, что в первые четыре месяца показатель загрузки постепенно увеличивается, т.к. клуб только открылся и еще нарабатывает клиентскую базу, а к пятому месяцу выходит на стабильный уровень, который потом не меняется. Также в расчетах используется условный месяц, равный 30 дням.

В таблице 1 рассчитан показатель NPV при варианте самофинансирования.

Таблица 1 – NPV при самофинансировании проекта

Финансовые показатели, руб.	0 год	1 год	2 год	3 год
Инвестиции	4475500	0	0	0
Операционный доход	0	2500000	6000000	6000000
Операционный расход, в т.ч.:	0	1460000	2412000	2412000
фонд оплаты труда	0	450000	900000	900000
аренда	0	288000	576000	576000
коммунальные платежи	0	125000	300000	300000
интернет	0	30000	60000	60000
реклама	0	60000	120000	120000
охрана	0	18000	36000	36000
эквайринг	0	25000	60000	60000
налоги	0	150000	360000	360000
Чистый денежный поток	-4475500	1354000	3588000	3588000
Множитель дисконтирования при ставке 7%	1	1,07	1,1449	1,225
Дисконтированный денежный поток	-4475500	1265420	3133898	2928876
NPV			2852694	

При варианте финансирования проекта с помощью банковского кредита получается ускорить открытие клуба, т. к. подбор и ремонт помещения можно начать сразу, а параллельно с этим получить кредит и осуществить закупку оборудования. Таким образом, клуб

начинает работу с 3 месяца первого года. Для расчетов использованы следующие условия кредита: 11% годовых, срок – 2 года. Полученный результат NPV второго варианта представлен в таблице 2.

Таблица 2 – NPV при финансировании проекта с помощью кредита

Финансовые показатели, руб.	0 год	1 год	2 год	3 год
Инвестиции	4475500	0	0	0
Операционный доход	0	4500000	6000000	6000000
Операционный расход, в т.ч.:	0	1950000	2412000	2412000
фонд оплаты труда	0	750000	900000	900000
аренда	0	480000	576000	576000
коммунальные платежи	0	225000	300000	300000
интернет	0	50000	60000	60000
реклама	0	100000	120000	120000
охрана	0	30000	36000	36000
эквайринг	0	45000	60000	60000
налоги	0	270000	360000	360000
Чистый денежный поток	– 4475500	2550000	3588000	3588000
Множитель дисконтирования при ставке 7%	1	1,07	1,1449	1,225
Дисконтированный денежный поток	– 4475500	2383178	3133898,157	2928980
NPV			3970555	

Проанализировав оба варианта с помощью параметра чистой приведенной стоимости или NPV (net present value), можно принять решение о том, какой вариант инвестирования будет целесообразнее. Расчеты показывают, что NPV при условии финансирования проекта с помощью кредитных средств гораздо выше, чем NPV при самофинансировании. Таким образом, ускоренное дальнейшее развитие компании с привлечением заемного капитала выглядит перспективнее, чем вариант с планомерным развитием только с помощью собственных средств.

Литература

1. Аскинадзи В.М. Инвестиционный анализ: учебник для академического бакалавриата: для студентов высших учебных заведений, обучающихся по экономическим направлениям / В.М. Аскинадзи, В.Ф. Максимова. – М.: Юрайт, 2019. – 422 с.

2. Балашов А.И. Управление проектами: учебник и практикум для академического бакалавриата / А.И. Балашов Е.М. Рогова, М.В. Тихонова, Е.А. Ткаченко; под ред. Е.М. Роговой. – М.: Издательство Юрайт, 2019. – 383 с.

3. Боброва О.С. Основы бизнеса: учебник и практикум для академического бакалавриата / О.С. Боброва, С.И. Цыбуков, И.А. Бобров. – М.: Издательство Юрайт, 2020. — 330 с.

4. Виханский О.С. Менеджмент: учебник / О.С. Виханский, А.И. Наумов. – 6-е изд., перераб. и доп. – М.: Магистр, НИЦ ИНФРА-М, 2019. – 656 с.

УДК 339.138

*Горячая Ю.Б.,
Студент 3 курса,
Финансовый университет при Правительстве РФ
(Краснодарский филиал)
г. Краснодар, Россия
e-mail: goryachaya.99@mail.com*

*Научный руководитель:
Грибок Н.Н.,
канд. ист. наук, доцент,
Финансовый университет при Правительстве РФ
(Краснодарский филиал)
г. Краснодар, Россия
e-mail: z-gribok@yandex.ru*

ВЛИЯНИЕ НЕЙРОМАРКЕТИНГА НА ПОТРЕБИТЕЛЬСКИЙ СПРОС

Аннотация. В статье рассматривается влияние нейромаркетинга на потребительский спрос, описываются инструменты воздействия на потребителей. Анализируются практические аспекты применения нейромаркетинга.

Ключевые слова: нейромаркетинг, спрос, потребитель, разум, эмоции, лимбическая система, мозг, мотивация, потребление.

*Goryachaya J.B.,
student, 3 course,
Financial University under the Government of
the Russian Federation (Krasnodar branch)
Krasnodar, Russia
e-mail: goryachaya.99@mail.com*

*Scientific Adviser:
Gribok N.N.,
Candidate of Science(History), Associate Professor
Financial University under the Government of
the Russian Federation (Krasnodar branch)
Krasnodar, Russia
e-mail:z-gribok@yandex.ru*

IMPACT OF NEUROMARKETING ON CONSUMER DEMAND

Abstract. the article examines the impact of neuromarketing on consumer demand, describes the tools for influencing consumers. The practical aspects of the application of neuromarketing are analyzed.

Keywords: neuromarketing, demand, consumer, mind, emotions, limbic system, brain, motivation, consumption.

Человеческое поведение в современном мире находится в сильной зависимости от бессознательных процессов, происходящих в нейронных структурах головного мозга. Нейромаркетинг (как наука) исследует и объясняет механизмы действия таких процессов [1].

Несмотря на первоначальный скептицизм, новый междисциплинарный подход привлекает интерес предпринимателей, которые используют творческие и креативные стратегии, чтобы сосредоточить внимание клиентов на своих продуктах (в том числе и интеллектуальных) и направить их восприятие в правильном направлении. Исследованию данной проблемы посвящены работы российских и зарубежных исследователей. Среди них исследования Льюиса Д., Трайндла А., Оеймана Б., Праета Д., Линстрона М., Дули Р. Среди российских исследователей проблемы нейромаркетинга рассматривают Красильников А.В., Коршева М.А., Клепиков О.Е., Чернова М.А. и многие другие. Исследователи акцентируют внимание на том, что знания основ человеческого восприятия помогают определить способ эмоционального воздействия на покупателя [3].

Концепция сформирована в 1990-х годах (Оейман Б., Трайндл А.) и сегодня обрела признание и широкое применение в практической работе ритейлеров. Данная концепция определяет, насколько реклама эффективна в подсознательной стимуляции покупки. Все дело в том, что человеческое поведение определяется не разумом, а эмоциональными

процессами, которые протекают в структуре головного мозга. Именно эти процессы влияют на сознательное восприятие окружающего мира [2].

Исследования мозга убедительно доказывают, что на наше сознание сильно влияет нейронная деятельность подсознания. Умственная деятельность основана на материальном субстрате нейронных сетей, которые взаимодействуют друг с другом в биохимических и биофизических процессах головного мозга.

Давно доказано, что человеческое поведение определяется не разумом, а эмоциями. Все наши умственные процессы подсознательно обрабатываются на нескольких уровнях. Мы не можем специально влиять на них, пока они не достигнут порога сознания, то есть нашего сознательного «Я». В процессе восприятия окружающего мира мы физически «исследуем» его с помощью сенсоров всех органов чувств. Человек «пристрастился» к лимбической системе, которая время от времени позволяет его мозгу «давать советы». Эмоциональные реакции появляются в результате определенных биохимических процессов, происходящих в головном мозге [2].

Для чего же необходим нейромаркетинг? В ответ на вызов покупателей, озадаченных огромным выбором, нейромаркетинг предназначен для разработки стратегий в точках продаж, ориентированных на выборочное восприятие клиентов.

Человек воспринимает раздражители из внешнего мира. Эти «стимулы», которые достигают органов восприятия, преобразуются в биохимические и биофизические импульсы и переводятся на язык мозга (трансдукция). Процесс восприятия начинается на подсознательном уровне. Человек не понимает его, пока сознательно не преобразуется в конкретный образ. Выбор и оценка поступающих визуальных стимулов происходит в лимбической системе, где «живут» наши эмоции. Следовательно, человек сознательно воспринимает только то, что вызывает у него эмоции, связанные с удовольствием или, наоборот, страданием. Система эмоциональной оценки, которая определяет, воспринимаем ли мы что-то положительно или отрицательно, основана на мотивационной структуре человеческой психики [4].

Для маркетологов важно помнить, что даже если покупатель подвергается воздействию одного и того же стимула, человек воспринимает информацию избирательно, в зависимости от типа эмоциональной системы. Специфика мотивационной структуры психики человека определяет, как эмоциональная система реагирует на раздражители из внешнего мира. В зависимости от того, какая мотивация

преобладает у человека, сильно влияет на его восприятие и эмоциональную оценку окружающего мира. Итак, один человек, который видит разложенные в магазине товары, подходит с интересом, другой со скучающим взглядом отворачивается, а третий ничего не замечает (все были на одном месте).

Ученые Венского института функциональной топографии головного мозга изучали нейрофизиологические аспекты зрительного и обонятельного восприятия и возможности применения результатов этих исследований в практике розничной торговли. Отмечена очень высокая нейронная активность при восприятии эмоциональных историй. Этот факт лежит в основе разработки концепций розничной торговли. Стратегической целью концепции розничной торговли должно быть создание сообщений, которые сначала проходят через фильтр избирательного восприятия, а затем легко усваиваются благодаря интенсивной передаче сигнала в нейронной сети [2].

Создание правильной эмоциональной атмосферы в магазине - это настоящее искусство. Любой, кто сосредотачивается только на ценовой политике, удовлетворяет только свою потребность в безопасности. Однако остальные мотивы останутся неудовлетворенными и потерянными в лимбической системе. Благодаря эмоциональному оформлению демонстрации продуктов процесс принятия решений стал гораздо более целенаправленным и быстрым. И это именно то, что пытается делать розничная торговля. Важно, чтобы покупатели обратили внимание на презентацию продукта и приняли решение. Если покупатель не только не видит нужного ему товара, но и не знает, чего он хочет, то это плохой знак. Чтобы держать ситуацию под контролем, необходимо определить, какая мотивация преобладает в поставленной цели. Это означает, что для того, чтобы внимание покупателей было направлено в нужное русло, и чтобы они запомнили товар, необходимо активировать нейронные процессы покупателей [5].

Как будет себя чувствовать покупатель и как он будет себя вести в магазине, зависит от того, насколько хорошо продумана фаза эмоционального воздействия на него. Важная предпосылка - знание мотивационной структуры целевой группы. Мотивационные системы глобальны. Это объясняет тот факт, что крупные бренды очень быстро распространяются по миру. Их успех в том, что они передают ясное эмоциональное сообщение. Но бренды, которые развиваются на рациональной основе, с трудом преодолевают культурные и языковые

барьеры и всегда ограничиваются внутренним рынком. Эмоции глобальны, а разум локален [3].

При разработке ассортимента знание основ нейромаркетинга позволяет не только создавать презентации, которые ориентированы на продукты, отвечающие потребностям покупателей (например, показ товаров по группам), но и рассказывать целые истории. Эмоциональные фотографические концепции очень эффективны в торговых точках, чьи истории нацелены на целевую группу. Создается сценическое мероприятие, в котором покупатель получает удовлетворение и удовольствие от покупки.

Литература

1. Акулич, Маргарита Эмоциональный брендинг и нейромаркетинг / Маргарита Акулич. - М.: Издательские решения, 2019. -746с.
2. Арндт, Трайндл Нейромаркетинг. Визуализация эмоций / Трайндл Арндт. - М.: Альпина Паблишер, 2018. -538с.
3. Дули, Роджер НейроМаркетинг. Как влиять на подсознание потребителя / Роджер Дули. - М.: Попурри,2019. -800с.
4. Льюис, Дэвид Нейромаркетинг в действии. Как проникнуть в мозг покупателя / Дэвид Льюис. - Москва:РГГУ,2019. -632с.
5. Ренвуазе, Патрик Тренинг по нейромаркетингу. Где находится кнопка «Купить» в сознании покупателя? / Патрик Ренвуазе. - М.: Эксмо, 2018. -331с.

*Данилова Е.,
Студент 3 курса
Финансовый университет при Правительстве
Российской Федерации (Краснодарский филиал)
г. Краснодар, Россия
e-mail: elizaveta.danilova.2000@mail.ru*

*Научный руководитель:
Грибок Н.Н.,
Кандидат ист. наук, доцент
Финансовый университет при Правительстве
Российской Федерации (Краснодарский филиал)
г. Краснодар, Россия
e-mail: z-gribok@yandex.ru*

ХАРИЗМАТИЧНОСТЬ И СПОСОБЫ РАЗВИТИЯ ХАРИЗМЫ

Аннотация. В статье рассматривается значение харизматичности и способы развития харизмы с точки зрения разных выдающихся личностей.

Ключевые слова: харизма, харизматические личности, теория «больших» людей, имидж, самоконтроль, талант лидера, навыки общения, личность.

*Danilova E.,
3 course student,
Financial University under the Government
of the Russian Federation (Krasnodar branch)
Krasnodar, Russia
e-mail: elizaveta.danilova.2000@mail.ru*

*Scientific Adviser:
Gribok N.N.,
Candidate of historical, Docent
Financial University under the Government
of the Russian Federation (Krasnodar branch)
Krasnodar, Russia
e-mail: z-gribok@yandex.ru*

CHARISMA AND WAYS TO DEVELOP CHARISMA

Abstract. The article examines the importance of charisma and the ways of developing charisma from the point of view of various outstanding personalities.

Keywords: charisma, charismatic personalities, the theory of "big" people, image, self-control, leadership talent, communication skills, personality.

Харизма - необычайная по своей силе и происхождению психологическая способность лидеров привлекать и контролировать своих последователей. Введённое в середине прошлого столетия понятие «харизма» (Вебер М.) сегодня не потеряло своей актуальности. Вопросы формирования харизмы и её влияния исследовали российские и зарубежные авторы. Так в работах Д. Антонакиса харизма представлялась как влияние, рождаемое алхимией таких элементов, которые Аристотель называл логос и этос. Ф.Ильясов считал, что харизма – это качества человека, позволяющие ему управлять другими людьми, то есть воздействовать желаемым образом на их настроения и поведение. К. Клейн и Р. Хаус отмечали, что харизма характеризуется определенными особенностями поведения, такими как - коммуникация, ориентированная на учет высоких ожиданий и доверие последователей, учет второстепенных целей.

Интерес к харизме в первый раз появился на политической сцене как средство воздействия на массовое сознание. В настоящее время харизма обрела "второе рождение" в деловом мире, как эффективный инструмент для успешных лидеров и важная черта на пути к личностному развитию и успеху.

Как давно слово "харизматичность" появилось в нашем лексиконе? Это слово из другой страны. Оно происходит от греческого и означает- "милость Божья". Он был введен в немецкую философию из теологии Эрнстом Трелчем. После этого социолог Макс Вебер распространил его в науке. Вебер определил харизму как способность доминировать в политике.

Согласно теории Вебера, харизматичная, сильная личность обладает способностью влиять на огромное количество людей, эмоционально "заряжая" их своей внутренней силой. Позже обаяние прочно утвердилось в деловом мире как необходимое качество для успешных лидеров-менеджеров, целью которых было повлиять на осведомленность группы и повысить эффективность команды.

Актуальность харизмы касается и политиков, и руководителей крупных предприятий, и социальных деятелей, и актеров. Они все делятся на тех, за кем толпа идет беспрекословно, и на тех, кому постоянно приходится доказывать свою правоту. Харизма в политике - одна из тех категорий, дискуссии о которой идут практически постоянно: тогда как одни ученые плодотворно применяют данное понятие в исследованиях современных политических процессов,

другие говорят о неадекватности и нецелесообразности его использования. Актуальность харизмы обусловлена возросшей потребностью человека, охваченного массовизацией устоять в вихре событий, в натиске толп, участвовавших в катастрофе: выдержать, сохранить свое «я».

Обобщая все известные нам понятия, связанные с харизмой, мы можем сказать, что харизматичность имеет три значения. Первое представляет собой существование совмещённых сил, второе - личную энергию определённого человека, события или вещи, третье - впечатление этого харизматичного человека на нас.

В список харизматичных исторических личностей входят герои и злодеи (Чингисхан, Наполеон Бонапарт, Пётр первый), поскольку человеческое общество прошлого уделяло мало внимания морали и нравственности. В христианстве харизма обозначает «дар Бога».

Теория «больших» людей утверждает (Карлейль Т.), что человек, который обладает определенным набором личностных качеств, будет хорошим лидером независимо от характера ситуации, в которой он находится. Абсолютным воплощением теории «больших» (великих) людей является концепция харизматического лидера, которым восхищаются другие.

Среди известных истории харизматических личностей есть основатели мировых религий — Будда, Моисей и Христос. К харизматам можно отнести создателей направлений внутри мировых религий — Лютера и Кальвина, к примеру. С другой стороны, они великие государственные и военные деятели, такие, как Чингисхан или Наполеон. В двадцатом веке такими фигурами были Гитлер и Муссолини, Ленин и Троцкий, а также Ганди и Мартин Лютер Кинг. К чертам, которые присущи харизматичным людям могут являться: добросовестность, приспособляемость, принятие неопределённости, любопытство, смелость и склонность к соревновательности.

По мнению исследователя в области харизмы и лидерства Оливии Фокс Кабейн - харизма требует присутствия, силы и теплоты. Мешают ей физический и ментальный дискомфорт, неудовлетворенность, самокритика, неуверенность. Уменьшить их отрицательное влияние можно применяя специальные упражнения. Она считает, что можно многому научиться, но присущая харизматичной личности теплота и интерес к собеседнику должны быть подлинными качествами, идущими от сердца. Я хочу полностью

согласиться с Оливией, действительно, если человек будет не заинтересован ни в беседе с людьми, ни отдающемся полностью своему делу, это будут, как минимум, выглядеть неподобающе. Человек должен полностью отдаваться своему любимому занятию, и даже если человек имеет в себе качества лидера, и может расположить к себе людей, мала вероятность, что занимаясь не интересующим тебя делом, получится что-то путное.

Харизматичный человек-это человек, который умеет находить плюсы даже в самой сложной ситуации. Самое главное, хотя он уважает и ценит себя, на него не влияет самооценка. У каждого есть харизматическое начало. Правда в том, что мы просто не всегда замечаем это сами или, может быть, не хотим замечать.

В наше время это понятие включает в себя не только социологическую составляющую воздействия на массовое и групповое сознание. Важную роль играет психологический аспект, который основан на развитии харизмы, магнетизма и внутренней силы для улучшения отношений с другими людьми. Чтобы понять, как стать привлекательной личностью, нужно определить, какими качествами и качествами она должна обладать.

1. Индивидуальный имидж. Это ваша собственная оригинальная внешность, уверенная походка, жесты, мимика, интонация и тон голоса, стиль общения. Хорошим примером является Коко Шанель. Её цитаты популярны даже в нашем веке. Успех этой женщины заключается не только в ее непревзойденном дизайнерском таланте, но и в ее личном обаянии. Именно харизматичная сильная личность помогла Шанель создать свой уникальный образ, который навсегда запечатлелся в памяти миллионов людей.

2. Уверенность в себе. Это решимость и мужество в принятии решений, независимость как способность полностью полагаться на себя, умение донести свои идеи до других людей доступным и уверенным способом. Соучредитель компании Apple – Стив Джобс, является одной из самых читаемых во всём мире. Его индивидуальные качества и внутренняя сила сделали его успешным предпринимателем. Он считает, что люди, которые не добиваются успеха, никогда не будут совершать ошибок или спотыкаться.

3. Самоконтроль и сочувствие. Это умение регулировать свои эмоции и чувства, гибкость, такт, умение слушать и слышать, умение "чувствовать" других людей, интуитивно понимать их внутренний мир. Махатма Ганди - идеолог движения за освобождение

индийского народа от британской власти, индийский духовный лидер. Основными принципами движения и собственным жизненным кредо Ганди была идея ненасилия. Именно его личность заставляет людей верить в то, что в мире, полном насилия, конфликты могут быть разрешены путем мирных переговоров. Он верил, что истинная человеческая красота заключается в чистоте его сердца и победе над врагом.

Лидерские качества, они могут быть не у каждого человека. Но эти выдающиеся личности обладают таким талантом. Их почитают и им поклоняются. И это лишь малая часть такой личности.

Сегодня значительная часть молодежи также поклоняется своим идолам. На самом деле, есть хороший пример для подражания, но есть и плохие примеры, и никто из нас не застрахован от ложных обещаний и заявлений.

Как будущим управленцам, нам нужно брать пример с действительно выдающихся персон. Чтобы добиться успехов в будущем, нужно помнить не только о своей харизме, но и о чистом разуме.

Харизму можно считать одним из сильнейших магнитов, который привлекает внимание. Чтобы привлечь к себе внимание, можно потренировать несколько навыков общения и поведения в обществе.

1. Быть в настоящем моменте. Оливия Фокс, тренер по менеджменту, которая работает с компаниями из списка fortune 500, объясняет, что есть три столпа харизматической личности: осознанность, сила и теплота.

Будьте более мягким с окружающими вас людьми, сосредоточьте свою умственную и эмоциональную энергию на другом человеке. Следовательно, задавайте вопросы для разъяснения; когда он говорит, не перебивайте его. Слушайте его внимательно, а не думайте о том, что сказать дальше. Такое поведение привлечёт к себе больше внимание, нежели вы будите ставить себя выше всех, и не слушая окружающих вовсе.

Но не стоит забывать, что всё должно быть, исключительно, в меру. Нужно понимать, где и какие чувства уместны.

2. Будьте стойкими. Второй этап харизмы – это власть. Когда другие думают, что вы сильный человек, это означает, что они думают, что вы можете чего-то достичь. Это восприятие делает вас привлекательным в глазах окружающих.

3. Оказывайте теплоту. Ошибочно думать, что привлекательным людям не хватает эмоций. Напротив, если вы не умеете проявлять доброту и теплоту, вас нельзя считать полным обаянием. Люди не будут следовать за вами, потому что вы не позволяете им чувствовать себя хорошо по отношению к вам. Это трудно подделать. Чтобы иметь возможность проявлять теплоту к другим, вы должны развивать теплоту внутри себя.

4. Используйте образность. Харизма тесно связана с тем, что вы говорите и как именно вы подаёте ту или иную информацию. Джон Антонакис, всем известный доктор философии, учит людей харизме. Он говорит, что есть несколько тактик, которые можно использовать для своего развития. Некоторые из них вербальные, а остальные невербальные. Первая из вербальных тактик - это использование метафоры, сравнения и аналогии, чтобы помочь слушателям понять, соотнести и запомнить ваше сообщение. Использование образов делает его более ярким и интересным, а значит и эффективным.

5. Делитесь историями. Ещё одна тактика вербальной харизмы-способность рассказывать истории, чтобы сделать ваше сообщение более привлекательным. Харизматичные люди, как правило, отличные рассказчики. Эта стратегия эффективна в тренажерных залах, на коктейльных вечеринках и выступлениях перед публикой.

6. Играйте на контрасте. Один из способов использования контраста-спросить: "Хотим ли мы или хотим вставить положительное утверждение?" Например: "Хотим ли мы жить в мире, где подавляющее большинство людей бедны и даже не могут хорошо питаться, или предпочтительнее жить в мире, где все богаты и могут сосредоточиться на более высоких целях?"

7. Задавайте риторические вопросы. Риторические вопросы стимулируют общественный интерес, что, в принципе, делает любой вопрос.

8. Используйте списки из трех пунктов. Именно трёх основных пунктов достаточно, чтобы предъявить доказательства и создать впечатление полной картины. Данная техника с успехом используется в религии, политике, рекламе, кино и многом другом. Вот один из примеров использования такого списка в речи: "Давайте подумаем о том, что мы сделали правильно, что мы сделали

неправильно, и как мы можем использовать эти знания, чтобы вернуться в нужное русло".

9. Ставьте достаточно высокие цели. Антонакис писал, что Ганди, невероятно харизматичный лидер, использовал эту тактику. Ганди поставил перед собой почти невыполнимую цель-освободить Индию от британского правления без насилия.

10. Используйте юмор. Профессор Джозеф Най из Гарвардской школы Кеннеди объясняет, что харизма-это чувство "личного магнетизма". Далее он сказал, что один из способов развить этот магнетизм-использовать юмор. Герберт Гарднер также сказал: "Пока вы заставляете людей смеяться, они будут слушать все, что вы им говорите".

11. Всегда будьте на позитиве. Люди, которые всегда жалуются, критикуют других и видят мир в негативном свете, не могут быть харизматичными. Привлекательные люди имеют позитивное отношение.

Всем нужно постоянно развиваться: читать литературу, посещать занятия, знакомиться с интересными людьми. Когда человек полностью осознает свое место в мире, он станет уверенным в себе без необходимости тренироваться перед зеркалом.

Таким образом, в статье утверждается, что харизма играет очень важную роль в любой сфере деятельности. Исходя из всего сказанного выше, можем сделать вывод о том, что каждый должен развивать свою харизматичность. Чем сильнее человек будет проявлять харизму, тем больше людей будут следовать за ним.

Литература

1. Фокс, Кабейн.О. Харизма. Как влиять, убеждать и вдохновлять /Кабейн.О. Фокс; П. Суворова., В. Владимиров. — Москва: Альпина Паблшер, 2017. — 340с.

2. Урмина, И.А. Самоменеджмент /И.А. Урмина. — 2-е изд., испр. и доп. — Москва: Юрайт, 2018. — 201с.

3. Основы самоменеджмента /Исаченко Игорь Иванович. — Москва: Инфра-М, 2021. — 312с.

4. Харизматическое лидерство: еще один шаг к пониманию [Электронный ресурс] / Ольга Юрьевна Минченкова. — Электрон. текстовые дан. — Москва: Режим доступа: <http://www.elitarium.ru/liderstvo-harizma-kachestva-rukovoditel-vlijanie-priznanie-sposobnosti/>, свободный

5. Теория великого человека [Электронный ресурс] /. — Электрон. текстовые дан. — Москва: 2019. — Режим доступа: <https://hr-portal.ru/article/teoriya-velikogo-cheloveka>,

*Люлькова Д.В.,
студент 1 курса
Финансовый университет при Правительстве
Российской Федерации (Краснодарский филиал Финуниверситета)
г. Краснодар, Россия
e-mail: darialyulkova@mail.ru*

*Научный руководитель:
Артюшкова А.Ю.,
Доцент, к. пед. н.
Финансовый университет при Правительстве
Российской Федерации (Краснодарский филиал Финуниверситета)
г. Краснодар, Россия
e-mail: AYUArtyushkova@fa.ru*

МОТИВАЦИЯ РУКОВОДИТЕЛЕЙ ВЫСШЕГО ЗВЕНА: ГЕЙМИФИКАЦИЯ

Аннотация. В статье рассмотрены основные понятия мотивации руководителей высшего звена, приведено сравнение методов мотивации сотрудников низшего и высшего звена, а также рассмотрена геймификация, как способ мотивации сотрудников высшего звена.

Ключевые слова: геймификация, мотивация сотрудников, организация.

*Lyulkova D.V.,
1st year student
Financial University under the Government Russian Federation
(Krasnodar Branch of the University of Finance)
Krasnodar, Russia
e-mail: darialyulkova@mail.ru*

*Research Supervisor:
Artyushkova A.Y.,
Candidate of Pedagogical Sciences,
Docent of «Management and Marketing»
Financial University under the Government Russian Federation
(Krasnodar Branch of the University of Finance)
Krasnodar, Russia
e-mail: AYUArtyushkova@fa.ru*

MOTIVATING SENIOR MANAGERS: GAMIFICATION

Abstract. The article deals with the basic concepts of motivation of senior managers, compares the methods of motivation of lower and higher-level employees, and also considers gamification as a way to motivate top-level employees.

Keywords: gamification, employee motivation, organization.

Эффективность работы организации напрямую зависит от того, насколько руководители высшего звена заинтересованы в результативности своего труда, а также повышении показателей всей организации. Создание комплексной системы мотивации способно не только удержать ключевых специалистов в компании, но и повысить уровень их эффективности, а также нацелить их на решение стратегических целей и задач.

Целью данной работа является исследование особенностей мотивации сотрудников высшего звена, в частности использование такого метода, как геймификация рабочего процесса. Для написания статьи поставлены следующие задачи:

1. Рассмотреть мотивацию сотрудников низшего и высшего звена;
2. Провести сравнение описанных категорий мотивации персонала;
3. Исследовать актуальность геймификации как способа мотивации сотрудников высшего звена.

Актуальность данной темы обусловлена необходимостью совершенствования методов мотивации сотрудников высшего звена в России для повышения эффективности деятельности российских компаний.

Материальная составляющая является одним из ключевых факторов мотивации сотрудников. Согласно исследованию кадрового агентства «KellyServices»: «Мотивация персонала на российском рынке труда», более 60% наемных работников выделяют заработную плату как ключевой показатель при выборе места работы. Также исследование «KellyServices» показало, что многие респонденты ради получения удовлетворительного заработка готовы мириться с рутинной работой (49%), постоянными переработками (34%), неофициальным трудоустройством (23%) и с другими негативными факторами.

Для многих людей их работа является лишь способом получения заработной платы. Так, некоторые сотрудники понимают, что не получают существенного признания за свой вклад в развитие организации и поэтому не видят смысла стараться быть более эффективными в работе, особенно если они не занимают руководящую должность в компании. Часто такое отсутствие возможности получения признания за свой труд и другие факторы приводят к неудовлетворённости от работы, а в таких условиях происходит снижение мотивации к труду, что в свою очередь ведет к поиску нового рабочего места [4, с. 67].

Но почему даже лучшие сотрудники (топ-менеджеры) покидают организацию имея достойную заработную плату? Все дело в том, что с мотивацией сотрудников высшего звена дела обстоят иначе. Их система мотивирования требует особого подхода. Владельцы бизнеса зачастую не видят отличий в системах мотивации сотрудников высшего звена от иных категорий наёмных работников, что ведет к построению неэффективной системы мотивации в коллективе.

Можно выделить отличия систем мотивации топ-менеджеров и рядовых сотрудников:

- возможность прямо влиять на конечные результаты деятельности компании, а также измеримость результатов;
- налаженная система внутренних коммуникаций;
- наличие системы карьерного роста сотрудников организации.

Всё это позволяет выстроить систему мотивации топ-менеджеров на основе объективных показателей, характеризующих результаты деятельности организации, что не всегда может быть применимо для мотивации рядовых сотрудников.

Также отметим, что 50% от успешности в работе специалиста зависит от уровня его внутренней мотивации, поэтому компаниям, которые хотят достичь больших результатов от деятельности топ-менеджеров, необходимо искать уже мотивированных сотрудников и выстраивать систему мотивации для них [5]. Ведь для того, чтобы оказывать стимулирующее влияние на других наемных работников, топ-менеджеры должны сами обладать высоким уровне мотивации к труду и вовлеченностью в работу компании.

Рассмотрим подробнее геймификацию, которая представляет собой привлечение игровых технологий или их отдельных элементов для вовлечения сотрудников в рабочий процесс, решения конкретной задачи, а также снижения уровня стресса. Ее применяют в

образовании, менеджменте, маркетинге и других областях. Одним из главных преимуществ геймификации рабочего процесса является то, что она способна «разгружать» мозг сотрудников. Согласно исследованию, проведённому «Insight ONE» [1, с. 21], большая часть россиян увлекается компьютерными играми, и вопреки ожиданиям, согласно этому исследованию, средний возраст игроков - 30 лет. Нашему мозгу необходимо упрощать все возможные процессы, именно поэтому игровая форма воспринимается им проще.

Мы можем выделить два основных вида геймификации:

1. Сложный. Представляет собой ситуацию, когда практически все рабочие процессы заменяются на игровые. Минусом такого вида является дороговизна введения;

2. Простой. Ситуация, при которой привычные рабочие процессы частично заменяются игровыми.

Мотивация сотрудников напрямую зависит от их способностей и профессиональной компетентности, поскольку человек способен делать хорошо то, что ему нравится, а нравится ему то, что он у него получается. Именно по этой причине геймификация и способна повысить мотивацию сотрудников [3, с. 218].

В качестве успешного примера внедрения геймификации рассмотрим логистическую компанию «DHL». Для внедрения элементов игры была создана внутренняя сеть «DHL WOOD», которая имеет цель объединить коллег в одно сообщество. Механика заключается в том, что работники публично благодарят друг друга, просят советы, а также делятся результатами выполненной работы. Сотрудники, которые проявляют наибольшую активность, награждаются специальной виртуальной корпоративной валютой, которую в дальнейшем возможно обменять на различные «бонусы». До применения геймификации данная компания уже имела высокие показатели эффективности сотрудников, однако с момента внедрения такого метода мотивации, по оценкам самой организации, сотрудники и команды даже из разных городов стали еще сплоченнее, а также стали проявлять больший интерес к работе и повысили эффективность выполнения задач [2].

Выводы: таким образом, геймификация, как один из методов увеличения мотивации сотрудников высшего звена и повышением уровня их вовлеченности в трудовые процессы, является особенно актуальной в наше время. Мотивация высшего звена требует более детального подхода, и начинать внедрения такого вектора

вовлеченности персонала в работу необходимо именно с этой группы сотрудников. В статье рассмотрена концепция мотивации сотрудников разного звена, проведено сравнение описанных категорий мотивации персонала, а также показана актуальность геймификации как способа мотивации сотрудников высшего звена.

Литература

1. Гейб З. Джоселин Л. «Геймификация в бизнесе: как пробиться сквозь шум и завладеть вниманием сотрудников и клиентов» 280 с.

2. «Мотивация персонала на российском рынке труда: деньги и стабильность компании важнее всего» [электронный ресурс] <https://btfr.cc/tz4> (дата обращения 27.02.2021)

3. Сущность и особенности государственно - частного партнерства в культурной сфере креативных индустрий. Артюшкова А.Ю., Глушкова Ю.О. / В сборнике: Экономическая безопасность и управление инновациями. сборник статей по итогам международной научно-практической конференции. Саратовский государственный технический университет имени Гагарина Ю.А. Саратов, 2020. С. 217-221.

4. Д. Хантер, К. Вербак «Вовлекай и властвуй. Игровое мышление на службе бизнеса» 160 с.

5. «How to use gamification to build and motivate your remote team» [электронный ресурс] <https://btfr.cc/tz8> (дата обращения: 17.06.2020)

Кобзарь В.Н.,
студентка 4 курса
Финансовый университет при Правительстве
Российской Федерации, Краснодарский филиал
г. Краснодар, Россия
e-mail: vlada.kobzar@hotmail.com

Научный руководитель:
Тимошенко Н.В.,
доцент, к.э.н.
Финансовый университет при Правительстве
Российской Федерации, Краснодарский филиал
г. Краснодар, Россия
e-mail: nvtimoshenko@fa.ru

СТАТИСТИЧЕСКИЙ АНАЛИЗ ПОКАЗАТЕЛЕЙ РАЗВИТИЯ МАЛОГО БИЗНЕСА В КРАСНОДАРСКОМ КРАЕ ЗА 2017-2020 ГГ. – ОЦЕНКА ВЛИЯНИЯ COVID-19

Аннотация. В данной статье представлен статистический анализ основных тенденций в развитии малого бизнеса в Краснодарском крае за последние 4 года. На основе имеющихся статистических данных определены степень и характер влияния событий, связанных с COVID-19, на состояние небольших предприятий в регионе.

Ключевые слова: малый бизнес, статистический анализ, Краснодарский край, COVID-19.

Kobzar V.N.,
student, 4 courses
Financial University under the Government
of the Russian Federation, Krasnodarskiy filial
Krasnodar, Russia
e-mail: vlada.kobzar@hotmail.com

Scientific Adviser:
Timoshenko N.V.,
Doctor of Science (Economics), Docent
Financial University under the Government
of the Russian Federation, Krasnodar branch
Krasnodar, Russia
e-mail: nt-40@mail.ru

STATISTICAL ANALYSIS OF SMALL BUSINESS PERFORMANCE RATES FOR KRASNODARSKIY KRAY IN 2017- 2020: THE COVID-19 IMPACT ASSESSMENT

Abstract. The subject of this article is the statistical analysis of major trends in small business development in Krasnodarskiy kray during last four years. Using the current statistical data, the author described a degree and a quality of COVID-19 related events impact on the small enterprises of the region.

Keywords: small business, statistical analysis, Krasnodarskiy kray, SME, COVID-19.

С момента перехода России к рыночной модели хозяйствования, проблемы развития и анализ экономического состояния малого бизнеса занимают особое место в экономической политике нашей страны и являются популярной темой для научных исследований. Так, с 2008 года на постоянной основе работает Правительственная комиссия по вопросам конкуренции и развития малого и среднего предпринимательства, отвечающая за разработку и рассмотрение решений по поддержке и развитию МСП в РФ, и которая напрямую взаимодействует с представителями бизнеса. Стратегическая важность этого сектора для экономики так же подтверждается наличием большого количества законодательных актов и распоряжений: ФЗ от 24.07.2007 "О развитии малого и среднего предпринимательства в Российской Федерации", «Стратегия развития малого и среднего предпринимательства в Российской Федерации на период до 2030 года», ФЗ N 185-ФЗ от 3 июля 2018 г. "О внесении изменений в отдельные законодательные акты Российской Федерации в целях расширения имущественной поддержки субъектов малого и среднего предпринимательства" и другие. Полученная информация по статистическим показателям развития МСП на примере Краснодарского края, которая будет изложена далее, может быть в дальнейшем использована для оценки эффективности проводимой политики по поддержке малого бизнеса в России, о степени и качестве реализации Стратегии по развитию МСП в регионах.

То, что пандемия COVID-19 оказала сильное влияние на развитие всех секторов экономики подтверждается уже сейчас большим количеством исследований по предложенной теме от общественных организаций, ведущих академических институтов и информационных агентств в РФ и за рубежом, таких как: Международная организация труда (МОТ), Институт Народнохозяйственного Прогнозирования РАН (ИНП РАН), НИУ Высшая Школа Экономики, Организация Объединённых Наций по

промышленному развитию (ЮНИДО), ИА «РБК», Российский союз промышленников и предпринимателей (РСПП). Согласно оценкам ИНП РАН [3], негативный экономический эффект локдауна в 2020 г. более всего по стране отразился на динамике производства, численности субъектов и занятости в сфере строительства, розничной и оптовой торговли, которые в свою очередь являются ведущими отраслями в структуре оборота малого бизнеса – оптовая и розничная торговля дают 60,4 % от общего оборота, строительство – 7,5 %. В региональном разрезе наиболее существенные потери понесли регионы с высокой долей промышленности (кроме пищевой и фармацевтической) и сферы услуг [4; 5].

По расчетам автора, аналогичная структура оборота характерна и для Краснодарского края – 58,39 % и 7,73 % соответственно. Следовательно, описанные выше негативные последствия для экономики России в целом из-за пандемии COVID-19 и принятых в связи с ней ограничений, скорее всего наблюдаются и в экономике Краснодарского края. Для проверки данного предположения далее будет приведен анализ статистических показателей развития малого бизнеса выбранного региона, на основе которого можно сделать наиболее точные выводы о динамике изменений в секторе МСП Краснодарского края в разрезе доли субъектов МСП в общем количестве предприятий, абсолютного количества зарегистрированных субъектов, выручки от реализации, среднесписочной численности работников. Для проведения расчетов использованы статистические данные Управления Федеральной службы государственной статистики по Краснодарскому краю и Республике Адыгея и Федеральной Налоговой Службы.

Для наибольшей точности расчетов были использованы данные по количеству коммерческих организаций из ЕГРЮЛ, а не общее количество организаций по статистике Росстата, так как нас интересует развитие именно бизнеса, то есть коммерческих предприятий на выбранной территории. На всем временном промежутке происходило сокращение в абсолютном выражении как общего числа зарегистрированных коммерческих организаций, так и малых предприятий, по состоянию на январь 2021 года количество субъектов МСП упало на 5% за 2020 год. В то же самое время, в течение последних пяти лет происходит устойчивый рост доли МСП в бизнесе Краснодарского края, и даже в условиях ограничений предыдущего года этот показатель вырос на 1,5%.

Таблица 1 - Численность коммерческих организаций в Краснодарском крае 2017-2020 гг.

	2017	2018	2019	2020	Темп прироста, 2020 г. к 2017 г., %	Темп прироста, 2020 г. к 2019 г., %
Общее число коммерческих организаций по данным ЕГРЮЛ, ед.	118795	113 501	95 781	89 527	-24,6	-6,5
Количество субъектов МСП в Реестре, ед.	82281	81034	76769	72871	-11,4	-5,1
Доля субъектов МСП, %	69,3	71,4	80,2	81,4	17,5	1,5

Совершенно другая динамика наблюдаются по показателям деятельности сектора МСП (таблица 2). Так, за 2020 год среднесписочная численность работников малого бизнеса сократилась на четверть, что свидетельствует в пользу того, что многие компании всё-таки были вынуждены оптимизировать свой штат и увольняли сотрудников, хотя и не закрывали сами предприятия. Аналогичный спад демонстрирует показатель суммы оборотов малых предприятий – за 2020 год он уменьшился на 17,9%. Важно подчеркнуть, что падение выручки и потеря рабочих мест были одними из основных последствий в секторе МСП COVID-19 для развивающихся стран в целом.

Таблица 2 – Показатели деятельности МСП Краснодарского края (без микропредприятий) за 2017-2020 гг.

	2017	2018	2019	2020	Темп прироста, 2020 г. к 2017 г., %	Темп прироста, 2020 г. к 2019 г., %
Оборот (без НДС и других обязательных платежей) малых предприятий, тыс. руб.	1 190 770 088	857 854 579	880 903 867	723 596 063	-39,2	-17,9

	2017	2018	2019	2020	Темп прироста, 2020 г. к 2017 г., %	Темп прироста, 2020 г. к 2019 г., %
Численность работников малых предприятий (среднесписочная, чел.)	216 927	194 474	184 477	138 323	-36,2	-25,0

Согласно исследованиям Международной организации труда в Африке, Азии и Латинской Америке, 9 из 10 малых предприятий прошло денежный кризис, а 7 из 10 – закрылись в апреле 2020 года [2]. Следует добавить, что сокращение численности занятых в МСП связано и с переходом рабочей силы в теневой сектор экономики, особенно явно проявляются такие тенденции в периоды кризисов и потрясений, как например, во время дефицита и перестройки 70-80 гг. в СССР. По оценкам Росстата доля занятых в этой сфере росла с 2017 года и по состоянию на 2019 год составляла 21 % [6], и на фоне сокращения доходов бизнеса в 2020 году предприниматели еще менее заинтересованы в выходе из теневого сектора.

Стоит отметить, что выручка малых предприятий Краснодарского края сокращалась с 2018 года и по состоянию на конец 2020 года составляла лишь 50 % от объема выручки сектора МСП в 2017 году, что графически представлено на рисунке 1.



Рисунок 1 - Выручка малых предприятий Краснодарского края, тыс. руб.

Происходят изменения в структуре МСП Краснодарского края, на фоне сокращения числа занятых на малых предприятиях увеличивается численность работников микропредприятий (таблица 3). Несмотря на отсутствие данных по выбранным показателям за 2020 год, сравнение темпов прироста оборота и численности занятых за 2017-2019 гг. без учета микропредприятий и аналогичных показателей для микропредприятий свидетельствует в пользу ранее высказанного утверждения о вынужденной необходимости оптимизации, сокращении масштабов деятельности в небольших компаниях в условиях ухудшения внешней финансовой среды предпринимательства за последние годы [7].

Таблица 3 – Показатели деятельности микропредприятий Краснодарского края за 2017-2019 гг.

	2017	2018	2019	Темп прироста, 2019 г. к 2017 г., %	Темп прироста, 2019 г. к 2018 г., %
Оборот (без НДС и других обязательных платежей) микропредприятий, тыс. руб.	599 663 195	608 311 545	629 398 091	5,0	3,5
Численность работников микропредприятий (среднесписочная), чел.	153 259	174 338	183 391	19,7	5,2

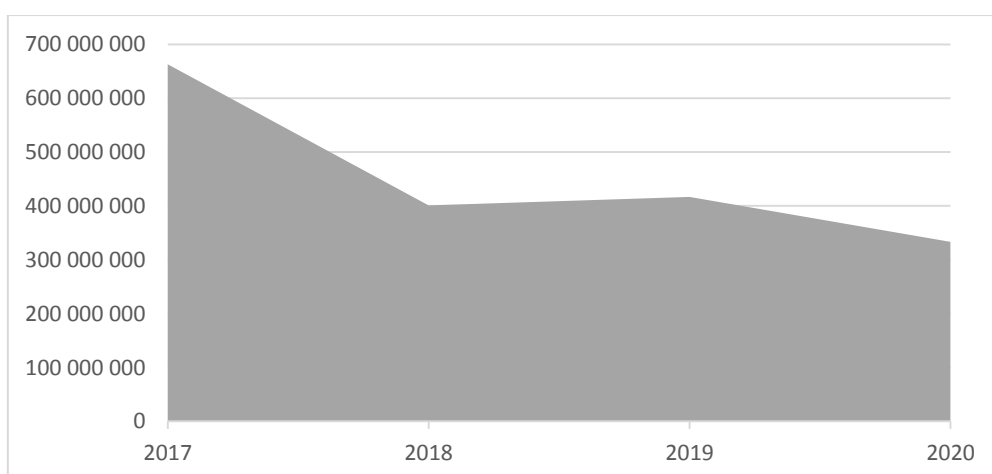
Таким образом, на примере анализа изменения статистических показателей по численности и деятельности малого бизнеса Краснодарского края мы убедились, что прогнозы и оценки ведущих институтов по негативному воздействию пандемии COVID-19 и ограничений в России достаточно точно описывают текущую экономическую ситуацию в регионах нашей страны.

События 2020 года более всего отразились на самих занятых в сфере МСП, так как многие из них или потеряли рабочие места, или ушли в теневой сектор экономики, поскольку при ранее описанном сокращении выручки малых предприятий даже с учетом мер

государственной поддержки МСП предприниматели в любом случае были вынуждены оптимизировать штат работников и сокращать расходы. Но, с учетом того, что Россия находилась на первых местах в рейтинге стран с заболеваемостью COVID-19 [3], а само сокращение занятых и доходов в МСП намного ниже, чем в остальных развивающихся странах, можно с уверенностью утверждать, что сектор малого бизнеса Краснодарского края достаточно успешно проходит кризисные явления в экономике.

Это можно объяснить тем, что многие компании, особенно в сфере торговли, быстро перешли на дистанционный способ продажи товаров и услуг. Более точную оценку последствий COVID-19 для МСП можно будет составить лишь в будущем, так как автора пока не располагает подробной статистикой по всем показателям в разрезе отраслей МСП Краснодарского края, и следует ожидать таких отложенных эффектов сокращения доходов малого бизнеса как банкротство и ликвидация предприятий.

Литература

1. Земцов С.П., Царева Ю.В. Тенденции развития сектора малых и средних предприятий в условиях пандемии и кризиса // Экономическое развитие России. 2020. №5.
2. Игониная Л.Л. Региональные бюджеты в условиях экономической нестабильности // Финансы. 2021. №5. С.3-9.
3. Игониная Л.Л. Сбалансированность региональных бюджетов: подходы и оценки // Финансы. 2020. С.5-11
4. Игониная Л.Л. Современные тенденции развития региональных финансов // Финансы. 2018. №11. С.20-27.
5. Радич Д. Влияние кризиса, вызванного COVID-19, на малые и средние предприятия и принимаемые, в связи с этим меры в области политики. [Электронный ресурс: www.ilo.org/wcmsp5/groups/public/---europe/---ro-geneva/---sro-moscow/documents/publication/wcms_748423.pdf (дата обращения: 20.05.2021)]
6. Широв А.А. Оценка последствий COVID-19 для экономики России. [Электронный ресурс: <https://ecfor.ru/wp-content/uploads/2020/10/otsenka-posledstvij-covid-19-dlya-ekonomiki-rossii-shirov-a.a..pdf> (дата обращения 20.05.2021)]

7. Официальный сайт Федеральной службы государственной статистики [Электронный ресурс: www.gks.ru (дата обращения 20.05.2021)]

УДК 339.13

*Минкина Д.А., Степанова Г.Ю.,
студенты 3 курса
Финансовый университет при Правительстве РФ г. Краснодар, Россия
e-mail: darya.minkina@inbox.ru
e-mail: gstepanova837@gmail.com*

*Научный руководитель:
Маничкина М.В.,
Доцент, к.э.н.,
Финансовый университет при Правительстве РФ
г. Краснодар, Россия
e-mail: MVManichkina@fa.ru*

МАРКЕТИНГОВЫЙ АНАЛИЗ ДЕЯТЕЛЬНОСТИ ПРЕДПРИЯТИЯ И ПРИМЕНЕНИЕ PESTEL-АНАЛИЗА НА ПРИМЕРЕ ПАО «МАГНИТ»

Аннотация. Актуальность данной темы обусловлена тем, что в настоящее время стратегический маркетинг играет все более важную роль для успешной финансово хозяйственной деятельности предприятия, поэтому предприятиям необходимо разрабатывать долговременные стратегии, которые позволяют быстро реагировать на меняющиеся условия рынка. Любой компании нужно найти свой стиль работы, учитывающий специфику ее деятельности, возможности, цели и ресурсы. Для обеспечения благоприятного развития и повышения конкурентоспособности также необходимо изучить его внутреннюю и внешнюю среду. В этих целях применяется маркетинговый анализ, который позволяет обозначить проблемы и найти оптимальные пути их решения.

Ключевые слова: маркетинговый анализ, стратегия, планирование, конкурентоспособность, финансово-хозяйственная деятельность.

*Minkina D.A., Stepanova G.Y.,
students, 3 courses
Financial University under the Government of the Russian Federation Krasnodar, Russia
e-mail: darya.minkina@inbox.ru
e-mail: gstepanova837@gmail.com*

*Scientific adviser:
Manichkina M.V.,
Associate Professor, Candidate of Economics,
Financial University under the Government of the Russian Federation
Krasnodar, Russia
e-mail: MVManichkina@fa.ru*

MARKETING ANALYSIS OF THE COMPANY'S ACTIVITIES AND THE USE OF PESTEL ANALYSIS ON THE EXAMPLE OF PJSC "MAGNIT"

Abstract. The relevance of this topic is due to the fact that currently strategic marketing plays an increasingly important role for the successful financial and economic activities of the enterprise, so enterprises need to develop long-term strategies that allow them to quickly respond to changing market conditions. Any company needs to find its own style of work that takes into account the specifics of its activities, capabilities, goals and resources. In order to ensure favorable development and increase competitiveness, it is also necessary to study its internal and external environment. For this purpose, marketing analysis is used, which allows you to identify problems and find the best ways to solve them.

Keywords: marketing analysis, strategy, planning, competitiveness, financial and economic activities.

Маркетинговый анализ представляет собой анализ информации, полученной в результате различных маркетинговых исследований в целях принятия решений относительно маркетингового комплекса и поведения предприятия на конкурентном рынке [2].

Далее рассмотрим основные этапы маркетингового анализа фирмы, состоящие из 4 этапов: планирование маркетингового исследования (заключается в постановке задач маркетингового исследования, определении целевой аудитории, определении места исследования, выборе инструментов для проведения исследования, составлении бюджета и т.д.); сбор информации; анализ собранной информации; интерпретация полученных данных в отчет.

Различают следующие виды и методы маркетингового анализа, подробно описанные на рисунке 1 [1].



Рисунок 1 - Виды и методы маркетингового анализа

Еще одним важным методом стратегического планирования является SWOT- анализ. Его сущность заключается в выявлении факторов внутренней и внешней среды организации и разделении их на четыре категории: Strengths (сильные стороны), Weaknesses (слабые стороны), Opportunities (возможности), Threats (угрозы) [3].

После визуализации данных с помощью таблицы, основные выводы анализа должны быть согласованы между собой и сведены в матрицу решений. Для этого необходимо разработать

стратегии SWOT-анализа, которые могут быть представлены на рисунке 2:

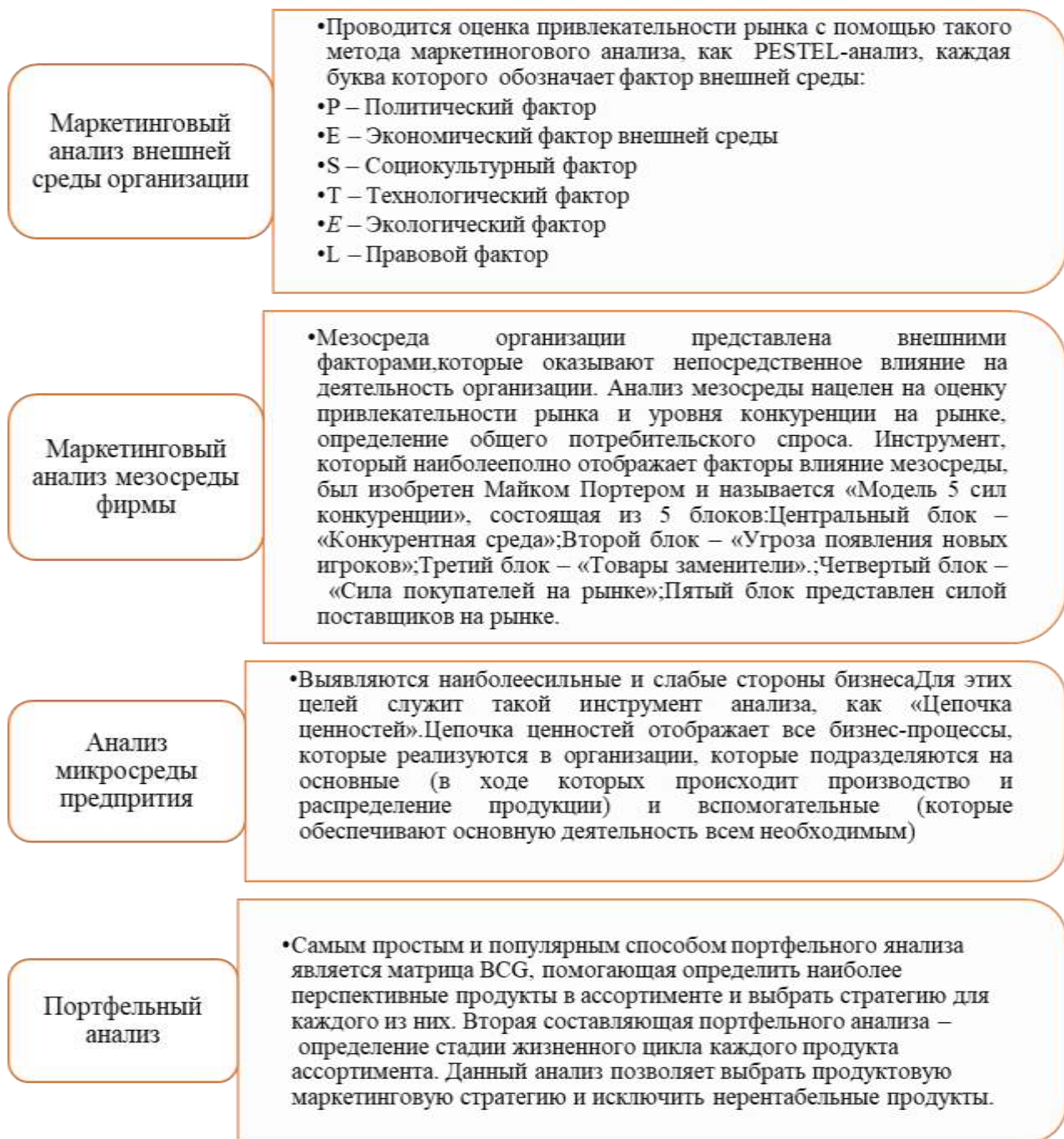
1. Сильные стороны + возможности (стратегия прорыва).

- Необходимо соотнести преимущества и возможности, детально расписать как “сила” компании может реализовать предоставленные возможности;

2. Сильные стороны + угрозы.

- Необходимо соотнести сильные стороны и угрозы и описать, с помощью каких преимуществ бизнеса можно уйти от возникших угроз и снизить риски;

3. Слабые стороны + возможности.

- Необходимо соотнести слабости с возможностями и показать эффект, как можно уйти от слабостей бизнеса и превратить их в сильные стороны;

4. Слабые стороны + угрозы (стратегия выживания).

- Необходимо соотнести слабости и угрозы и отразить в таблице, как с помощью ликвидации слабостей можно снизить выявленные угрозы.

Рисунок 2- Характеристика стратегий SWOT-анализа

Так, разработка стратегии по результатам аналитики сводится к основным правилам: уход от слабых сторон бизнеса и использование силы по максимуму.

Далее проведем маркетинговый анализ ПАО «Магнит» с помощью PESTEL-анализа и SWOT-анализа. Начнем с такого инструмента, как PESTEL-анализ. Для этого необходимо выделить ряд факторов, приведенных в таблице 1, оказывающих определенное влияние на деятельность предприятия. В результате это поможет найти способы решения сокращения количества угроз и увеличения веса возможностей. Такой анализ компании необходимо проводить хотя бы раз в год.

Таблица 1 – Применение PESTEL-анализа на примере ПАО «Магнит»

Описание фактора	Влияние фактора	Экспертная оценка					Средняя вероятность изменения фактора	Относительное влияние фактора с учетом вероятности его изменений и воздействия всех факторов
1. Политические факторы								
Ужесточение государственного контроля за деятельностью бизнес субъектов и штрафные санкции	2						4	0,24
Отсутствие поддержки со стороны государства	1						3,4	0,1
2. Экономические факторы								
Снижение уровня располагаемых доходов населения	3						4,8	0,44
Рост курса иностранной валюты	3						3,8	0,35
Рост цен на сырье	3						3,6	0,33
Угроза экономической нестабильности	2						4,6	0,28
Рост инфляции	2						3,2	0,19
Агрессивный маркетинг со стороны конкурентов	1						2,8	0,1
3. Социально-культурные факторы								
Увеличение количества покупок через интернет	2						4,8	0,29
Влияние СМИ	1						2,8	0,1
Снижение уровня жизни основной массы населения в связи с пандемией	1						4	0,12
Повышенные требования к качеству продукции и уровню сервиса	3						4,8	0,4
4. Технологические факторы								
Развитие электронной коммерции	3						5	0,45
Привлечение клиентов к мобильным приложениям ритейлера	3						4,8	0,44
5. Экологические факторы								
Влияние пандемии на потребительский спрос	3						5	0,45
Общий итог	33						61,4	

Таким образом, чем выше реальная значимость фактора (столбец 5), тем больше усилий нужно предпринять, чтобы снизить уровень его негативного влияния на деятельность предприятия и максимально использовать его положительное влияние. Исходя из данных таблицы наиболее сильное воздействие оказывают

технологические (положительное), экономические и экологические факторы (отрицательное). Так, в результате пандемии уровень располагаемых доходов населения значительно снизился, в результате чего изменилась корзина потребляемых продуктов в отрасли, увеличился потребительский спрос на более дешевые товары с длительным сроком хранения (бытовая химия, крупы, макароны, мясные консервы и т.п.). Соответственно, для того, чтобы свести влияние данного фактора к минимуму, магазину следует пересмотреть ассортиментный портфель, сократить линейки дорогих товаров и провести акции или спец. предложения. Также не следует повышать цены на дешевые товары [4].

Таким образом, маркетинговый анализ деятельности предприятия является одной из важнейших составляющих управления коммерческой организацией, и от того, насколько правильно и точно он будет проведен зависит уровень успешности и конкурентоспособности организации.

Литература

1. Маркетинговый анализ предприятия, методы и этапы проведения [Электронный ресурс <https://blog.molodost.bz/advanced/marketingovyy-analiz-kompanii/> дата обращения: 11.10.2020)]

2. Понятие маркетингового анализа деятельности предприятия [Электронный ресурс <https://www.bibliofond.ru/view.aspx?id=555340> дата обращения: 12.10.2020)]

3. Понятие и сущность PESTEL-анализа [Электронный ресурс <https://vc.ru/u/389356-biplane24/108707-cto-takoe-analiz-pestel-i-kogda-on-primenyaetsya> дата обращения: 12.10.2020)]

4. Сайт РБК «Как компания «ПАО Магнит пережила пик пандемии» [Электронный ресурс <https://www.bibliofond.ru/view.aspx?id=555340> дата обращения: 11.10.2020)]

*Мягкова Д.А.,
студент 3 курса
Финансовый университет при
Правительстве РФ (Краснодарский филиал)
г. Краснодар, Россия
e-mail: dianamyagkova1107@yandex.ru*

*Научный руководитель:
Грибок Н.Н.,
доцент, к.и.н.
Финансовый университет при
Правительстве РФ (Краснодарский филиал)
г. Краснодар, Россия
e-mail: z-gribok@yandex.ru*

ИЗМЕНЕНИЯ В БИЗНЕСЕ, ТЕХНОЛОГИЯХ, СПРОСЕ ПОД ВЛИЯНИЕМ COVID-19

Аннотация. В статье рассмотрены тенденции развития и изменения на предприятиях, в частности, в их организации производственного процесса, которые возникли под влиянием пандемии 2020 года.

Ключевые слова: кризис, пандемия, спрос, бизнес, технологии, производственный процесс.

*Myagkova D.A.,
student, 3 courses
Financial University under the Government of Russian Federation
Krasnodar, Russia
e-mail: dianamyagkova1107@yandex.ru*

*Scientific Adviser:
Gribok N.N.,
Docent
Financial University under the Government of Russian Federation
Krasnodar, Russia
e-mail: z-gribok@yandex.ru*

CHANGES IN BUSINESS, TECHNOLOGY, AND DEMAND DRIVEN BY COVID-19

Annotation. The article examines the development trends and changes in enterprises in their organization of the production process, which arose under the influence of the 2020 pandemic.

Keywords: crisis, pandemic, demand, business, technology, production process.

COVID-19 подталкивает компании к быстрому изменению подходов к работе и подвергает серьезному испытанию стабильность различных систем. Предприятия сталкиваются с целым рядом новых системных приоритетов и проблем - рисками непрерывности бизнеса, внезапными количественными изменениями, принятием решений в режиме реального времени, показателями производительности, угрозами безопасности, – и менеджеры должны действовать очень быстро, чтобы решить насущные проблемы устойчивости системы, закладывая основу для будущего своих организаций.

В результате воспринимаемого давления, оказываемого пандемией COVID-19, бизнес-процессы в большинстве отраслей серьезно нарушены. Для многонациональных компаний сложные и ключевые услуги бизнес-процессов с глобальным управлением должны быть пересмотрены и перестроены. Организации должны быстро реагировать на изменения и тем самым обеспечивать непрерывность, а также защиту и снижение операционных рисков, чтобы обеспечить функционирование своего бизнеса сейчас и в будущем [2, с. 124].

Переход к распределенной модели глобальных услуг может помочь крупным организациям во всех отраслях – от нефти и газа до коммуникаций и средств массовой информации – снизить корпоративные риски. Кроме того, автоматизация повседневных задач с использованием различных моделей «человек + машина», когда каждый выполняет функции информационного работника, также может помочь как обеспечить функционирование компании в настоящее время, так и позиционировать ее с точки зрения перспектив роста после окончания пандемии COVID-19.

По данным Gartner Business Continuity Survey лишь 12% организаций подготовлены к воздействию коронавируса. А 32% организаций, согласно исследованию Intelligent Operations, в настоящее время обновляют свою операционную модель.

В то время как организации, работающие напрямую с потребителями или B2B, изо всех сил пытаются удовлетворить непосредственные и неотложные потребности своих клиентов, пандемия коронавируса вызвала новую волну коммерческих инноваций [1, с. 135]. Формируются новые модели покупательского поведения, которые, вероятно, продолжатся и после окончания кризиса, и это открывает новые возможности. Те, кто рассматривал цифровую торговлю как второстепенный канал, теперь должны

переориентировать свой бизнес на активное использование цифровых технологий в своей коммерческой деятельности. Например, розничные торговцы все чаще предлагают потребителям такие услуги, как «бесконтактная» доставка или доставка до порога.

Пандемия COVID-19 все больше стимулирует развитие цифровой торговли во всем мире.

Реальность после пандемии диктует новые требования для организаций, которые необходимо учитывать в дальнейшей работе своих торговых точек. Необходимость обеспечения социальной дистанции, стоимость защитных средств для персонала, сокращение трафика и переориентация клиентов на онлайн-покупки – все это вместе стимулирует и подталкивает многие компании к внедрению новых инновационных технологий [3, с. 80]. Приоритет отдается перспективным направлениям автоматизации складских, торговых и сервисных процессов с целью снижения затрат и минимизации контактов между покупателями и продавцами.

Крупные ритейлеры начали разрабатывать проекты полноценных запусков магазинов без касс и продавцов. Например, торговая сеть «Азбука Вкуса» в сотрудничестве со «Сбербанком» и платежной системой «VISA», объявили о запуске магазина с зоной Take&Go. Для совершения покупок покупатель должен привязать свою банковскую карту к мобильному приложению Take&Go. На входе в «бескассовую» зону сканируется QR-код. Когда покупатель покидает магазин, деньги за покупки автоматически списываются с его банковской карты. Контроль за корректностью списания денег будет вести система компьютерного зрения. В случае, если клиент взял товар и вернул его обратно на полку, система соответственно удалит товар из «виртуального списка» покупок. Данная концепция является аналогом американской сети магазинов AmazonGo [4, с. 235].

В свою очередь, торговая сеть «Пятерочка», в 2020 году внедрила в работу использование кассовых аппаратов самообслуживания собственной разработки. Ритейлер сообщает, что серийное производство одного кассового аппарата обходится в 4 раза дешевле, чем сторонние аналоги. А благодаря «низкоуровневой» интеграции с собственной ИТ-платформой стоимость эксплуатации оценивается примерно в 5 раз ниже, чем используя аналогичные решения. Высокая стоимость сторонних кассовых аппаратов самообслуживания ранее служила препятствием для их массового

внедрения, но собственное производство позволило нам достичь определенного ценового баланса и сделать запуск экономически целесообразным.

Пандемия в 2020 году ознаменовала собой череду знаковых событий для рынка онлайн-торговли и доставки. Взрывной рост интернет-заказов не только повлек за собой массовый запуск сервисов онлайн-доставки даже теми, кто ранее не делал значимую ставку на дистанционную торговлю, но и спровоцировал смену старейших лидеров. По данным портала «Forbes», «Утконос», который прочно удерживал многие годы первое место среди онлайн-ритейлеров, в апреле 2020 года уступил по оборотам сначала «X5 Retail Group», а затем и «Сбермаркету». Лавинообразный рост онлайн-покупок также повлек за собой появление новых видов и сценариев доставки, начиная от взаимодействия со службами такси, заканчивая установкой постаматов в банках и почтовых отделениях.

Другие крупнейшие онлайн-ритейлеры, такие как «Ozon», «Яндекс.Лавка», «iGoods», «Wildberries» и «Самокат» также зафиксировали существенный рост оборотов. В рейтинговую десятку вошел «Вкусвилл», чьей целевой аудиторией являются потребители, придерживающиеся ЗОЖ и правильного питания, что стало для многих покупателей особенно актуальным в весьма непростой эпидемиологической обстановке.

Вынужденная самоизоляция экономически активного населения создала еще одну тенденцию, связанную с внедрением видеоконсультаций в процессы продаж. Так, сеть спортивных товаров «Кант» сообщила о своих майских рекордных продажах в 2020 году по сравнению с предыдущим годом. Рекордные показатели упали в период полного закрытия «оффлайн» магазинов на фоне всплеска интереса к определенным товарным группам, пользующимся спросом в районах, удаленных от городов. Для удовлетворения и обеспечения повышенного спроса компания запустила сервис видеоконсультаций, с помощью которого сотрудники временно закрытых магазинов общались с потенциальными клиентами и всесторонне демонстрировали продукт по видеосвязи. Ритейлер планирует продолжать использовать этот инструмент поддержки продаж после пандемии.

Коронавирус, несомненно, внес серьезные коррективы в деятельность и в дальнейшее развитие абсолютно всех организаций. Новые разработки и глубоко модернизированные устройства

предыдущих поколений массовонаделяются защитными и профилактическими технологиями, направленными на противодействие и защиту от вируса. И даже после окончания пандемии и снятия всех запретов в поведении многих людей еще долго будут прослеживаться «осторожные» привычки, приобретенные во время самоизоляции. А это значит, что те организации, которые вовремя отреагировали не только на потребности скованного ограничениями бизнеса, ограниченного ограничениями, но и на потребности простых людей – с большей уверенностью останутся на рынке.

Литература

1. Виды кадровых нововведений. Пахомова А.Ю., Кузнецова М.А. В книге: Тезисы докладов XXXVII научной конференции студентов и молодых ученых вузов южного федерального округа. 2010. С. 134-136.

2. Константиныди Х.А., Грибок Н.Н., Воробьева М.А., Артюшкова А.Ю., Зинченко Н.В. Компания как экосистема: актуальные инструменты управления. Краснодар: Издательство Краснодарский ЦНТИ- филиал ФГБУ «РЭА» Минэнерго России, 2020 - 146 с.

3. Корпоративные коммуникации как стратегический ресурс управления Грибок Н.Н., Артюшкова А.Ю., Горлачев П.В., Кунаковская И.А. В сборнике: Пути повышения эффективности экономической и социальной деятельности кооперативных организаций. Материалы XIV международной научно-практической конференции, г. Краснодар, 26 ноября 2019 г.. 2019. С. 79-83.

4. Управление изменениями (в коммерческой и публичной сферах): учебник/ под редакцией Х.А. Константиныди. - М.: Центркаталог, 2021 - 304 с.

*Тарасова Е.А.,
Студент 2 курса,
Финансовый университет при Правительстве РФ
(Краснодарский филиал)
г. Краснодар, Россия
e-mail: katarasova2500@gmail.com*

*Научный руководитель:
Грибок Н.Н.,
канд. ист. наук, доцент,
Финансовый университет при Правительстве РФ
(Краснодарский филиал)
г. Краснодар, Россия
e-mail: NNGribok@fa.ru*

МОДЕЛИ ВОСПРИЯТИЯ ИЗМЕНЕНИЙ В ОСНОВЕ ФОРМИРОВАНИЯ СИСТЕМ УПРАВЛЕНИЯ В ОРГАНИЗАЦИИ

Аннотация. В статье проводится анализ горнолыжного курорта «Роза Хутор» с точки зрения моделей управления изменениями в развитии.

Ключевые слова: организация, развитие предприятия, модель, этап, кризис, «Роза Хутор».

*Tarasova E.A.,
2st year student,
Financial University under the Government
of the Russian Federation (Krasnodar branch)
Krasnodar, Russia
e-mail: katarasova2500@gmail.com*

*Scientific supervisor:
Gribok N.N.,
Candidate of Historical Sciences, Associate Professor,
Financial University under the Government
of the Russian Federation (Krasnodar branch)
Krasnodar, Russia
e-mail: NNGribok@fa.ru*

MODELS OF PERCEPTION OF CHANGES IN THE BASIS OF THE FORMATION OF MANAGEMENT SYSTEMS IN THE ORGANIZATION

Abstract. The article analyzes the Rosa Khutor ski resort from the point of view of change management models in development.

Keywords: organization, enterprise development, model, stage, crisis, Rosa Khutor.

Среда, подверженная постоянным изменениям, имеет огромное влияние на современное предприятие. Успешное предприятие должно уметь вовремя и правильно адаптироваться под нее. Однако работа некоторых организаций успешнее, чем у других. С чем это может быть связано? Это объясняется разными методами использования ресурсов своего организационного развития.

Недостаток каких-либо знаний о тенденциях развития бизнеса имеет большое значение: оно не позволяет эффективно и стратегически верно организовать управление организацией. Без таких знаний руководство делает акцент только на развитии сильных сторон предприятия и исключительных способностей компании. При отсутствии стратегии предприятие либо теряет прибыль, либо приходит к уходу с рынка.

Все организации рано или поздно будут подвержены изменениям. Изменения внутренней среды организации обычно происходит как реакция на перемены во внешней среде, ярким примером будет текущая ситуация с пандемией, в связи с которой предприятия должны были адаптироваться в быстрые сроки. Также, необходимо заметить, что точкой невозврата, которая ведет к изменениям являются и кризисы в развитии организации. Например, кризис ликвидности (потеря платежеспособности), стратегический кризис (проблемы в развитии организации, а также снижение потенциала успеха), кризис успеха (негативные отклонения фактического состояния от целевого).

Особенно остро предприятия столкнулись с этим в современном мире. Рыночная экономика повлекла ряд сложностей для компании: появление большого количества конкурентов, недостаток ресурсов, постоянное изменения информационных технологий и ряда других проблем. К сожалению, предприятия не готовы к таким изменениям, и у большинства из них преобразования идут довольно медленно и не удовлетворяют требованиям рынка.

Эффективную систему управления можно построить только лишь благодаря правильному организационному развитию предприятия. Она должна сочетать как стратегический, так и оперативный контур управления. Такая система управления позволяет организации определять свою сильную сторону, что поможет найти наиболее доходные виды деятельности, отсекал неэффективные бизнесы, ставить перед собой четкие цели, а также вырабатывать гибкие стратегии их достижения и эффективные

оперативные планы по реализации стратегий. Для правильного функционирования и организационного развития компаниям необходимо использовать актуальные модели.

Большое количество проблем развития являются общими для всех организаций. Это побудило разработать модели, которые могли бы определять этапы развития предприятия и возникающие на разных этапах проблемы. Самые известные из них – Модель Айзидеса и Модель Грейнера.

В основе модели Айзидеса (рисунок 1) лежит сравнение организации с живым организмом. Эта схема предсказывает ряд проблем, которые могут ждать предприятие на пути становления. Обратившись к модели, мы можем увидеть, что на пути к стабильности у предприятия много шансов преждевременно уйти с рынка, так и дожив до рассвета. Один из недостатков – модель не дает ответа как дольше организации «быть на плаву».



Рисунок1 - Модель Айзидеса

(Источник: <http://powerbranding.ru/biznes-analiz/olc-models/adizes-theory>)

Л. Грейнер предложил свою модель, которая основана на развитие организации через кризисы развития. Он выделил 5 этапов развития, которые отделяются друг от друга организационными кризисами. Предприятие проходит путь этапа развития, преодолевая кризисы данного периода (рисунок 2).



Рисунок 2 – Модель Грейнера

(Источник: <http://powerbranding.ru/biznes-analiz/olc-models/greiner-theory>)

У каждой компании в процессе работы возникают критические моменты – кризисы. Для правильного функционирования предприятие должно преодолевать кризисные точки в своем развитии, хотя бы для того, чтобы выжить. Для этого необходимо регулярно обновлять и совершенствовать систему ведения бизнеса, осуществляя преобразования от предыдущего уровня к следующему. Яркими примерами этапов развития компании являются следующие пункты: идея создать компанию; зарождение организации; оптимизация процессов деятельности; рациональное управление ресурсами. Рассмотрим в качестве примера применение моделей управления изменениями в развитии Горного курорта «Роза Хутор».

«Роза Хутор» - хороший пример успешного использования различных методов развития организации, применения современных трендов для продвижения турпродукта на рынке Российской Федерации. Это очень популярный горнолыжный курорт среди россиян, который располагается недалеко от города-курорта Сочи. Концепция эко-курорта была принята руководством "Розы Хутор" в партнерстве с экологическими организациями в соответствии с разрабатываемыми экологическими стандартами и

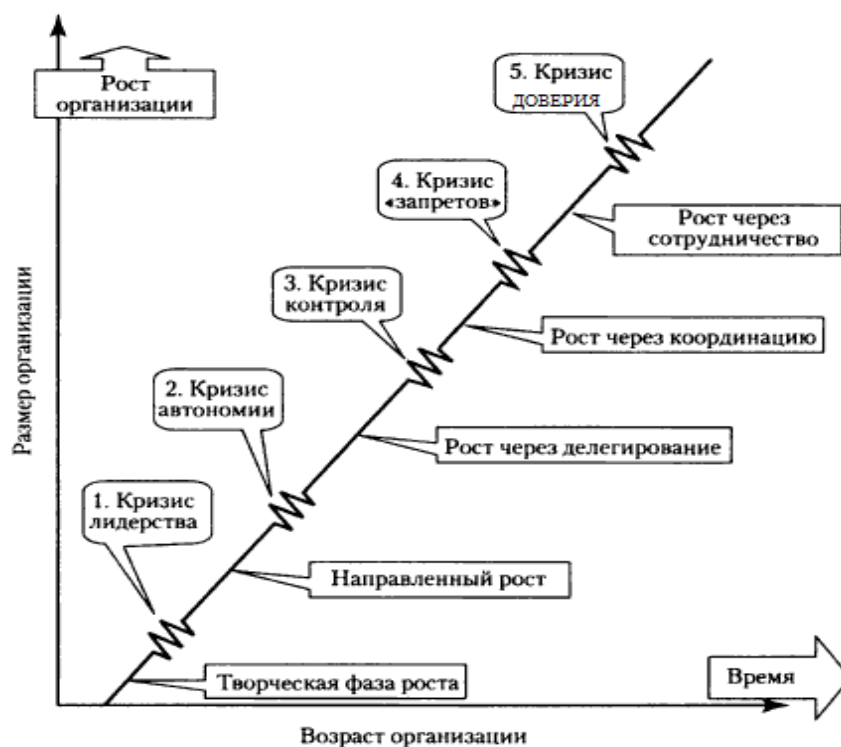
правилами проведения мероприятий по охране окружающей среды в Сочинском национальном парке, а также поддержки проектов экологического туризма и экологического образования. «Роза Хутор» стал важнейшим элементом для проведения Олимпийских и Паралимпийских игр в 2014 году. В 2017 году "Роза Хутор" получила премию "Золотой Прометей". В 2018 году компания стала 6-м горнолыжным курортом в России и завоевала награды WorldSkiAwards. В сентябре 2020 года на форуме "Спорт.Туризм.Бизнес", была проведена торжественная церемония вручения награды Ski Business Awards 2020, где во второй раз "Роза Хутор" была признана "самым посещаемым местом в России". В том же году он в восьмой раз получил премию WorldSkiAwards в номинации «Лучший горнолыжный курорт России».

Почему курорт «Роза Хутор» имеет большой успех в туристическом бизнесе? Ответ прост. Там собрано множество отелей, ресторанов, развлечений, создана пятая игорная зона в России. Такое разнообразие не может не привлечь туристов – все найдут что-то для себя. Также, на успех повлияло сотрудничество со многими туроператорами, которые, в свою очередь, направляют к ним своих клиентов.

В ходе работы была составлена диаграмма (рис.3), показывающая рост выручки на горнолыжном курорте «Роза Хутор» в период с 2011 по 2020 год. По данным статистики можно сделать вывод, что с 2014 по 2019 год включительно наблюдался значительный рост по выручке. Это обусловлено тем, что горнолыжный курорт только начал «набирать обороты». За 2020 год процент увеличения выручки значительно снизился по сравнению с другими годами, это объясняется эпидемиологической ситуацией в стране. «Роза хутор», как туристическая организация, не смогла функционировать в таких условиях и ей пришлось временно приостановить свою деятельность. Но несмотря на все сложности, после снятия строгих запретов, компания смогла не только не потерять, но и даже увеличить прибыль. О результатах за 2021 первый год пока говорить сложно, так как не наступил отчетный период. Но скорее всего, в этом году эта организация смогла значительно увеличить прибыль, на это есть ряд причин: закрытие границ уменьшило конкуренцию с другими странами, в нашем государстве нет подобных мест, где море и горнолыжный курорт

могли бы сочетаться, а также ограничения постковидных мер ослабли.



Рисунок 3 – Статистика выручки организации «Роза Хутор» за 2011-2020гг.

Проведя анализ статистических данных, можно сказать, что зарождение и выживание организации происходило в период с 2010 по 2011 года. На данном этапе происходило довольно медленное развитие, и организация начинала входить на рынок, формировать предложения, открывать новые площадки для получения выручки. В период 2011-2012гг. было младенчество, компания получала прибыль, но ее было не так много, компания смогла избежать негативного исхода - «смерть во младенчестве» и перешла на следующую стадию – «Давай-Давай». Это было в период с 2012 по 2013 гг. На этой стадии наблюдался значительный рост выручки по сравнению с прошлыми годами, увеличился поток туристов. Юность наблюдается на этапе развития с 2014 года по 2015. Скорее всего, это было последствием Олимпийских и Паралимпийских игр в 2014 году. В этот временной было сложно дать ответ на вопрос: «что будет дальше?» ведь здесь 3 пути – «несостоявшийся предприниматель», «преждевременная смерть» и «расцвет». Однако сейчас, в наши дни, проанализировав все данные можно с уверенностью сказать, что предприятие с легкостью преодолело данный этап и с 2015 года по сей день находится на стадии развития «расцвет». До стадии «стабильность» еще далеко, однако почти с точно можно сказать, что она достигнет его.

Несмотря на то, что «Роза Хутор» довольно молодая компания, ее развитие произошло в очень малые сроки для организации. Исходя из общего положения и опираясь на совокупность всех

вышеперечисленных факторов можно сделать вывод, что рост прошел стихийно и непонятно как это повлияет на следующие этапы ее развития. По словам аналитиков, это может привести к довольно быстрому завершению жизненного цикла. Однако, несмотря на это, если данная компания будет развиваться: внедрять новые технологии и применять новые тенденции, возможно, получится полностью удовлетворить желания потребителей, составить достойную конкуренцию иностранным курортам, а также завоевать сердца иностранных туристов, что поможет вывести Россию на новый уровень среди туристов по всему миру.

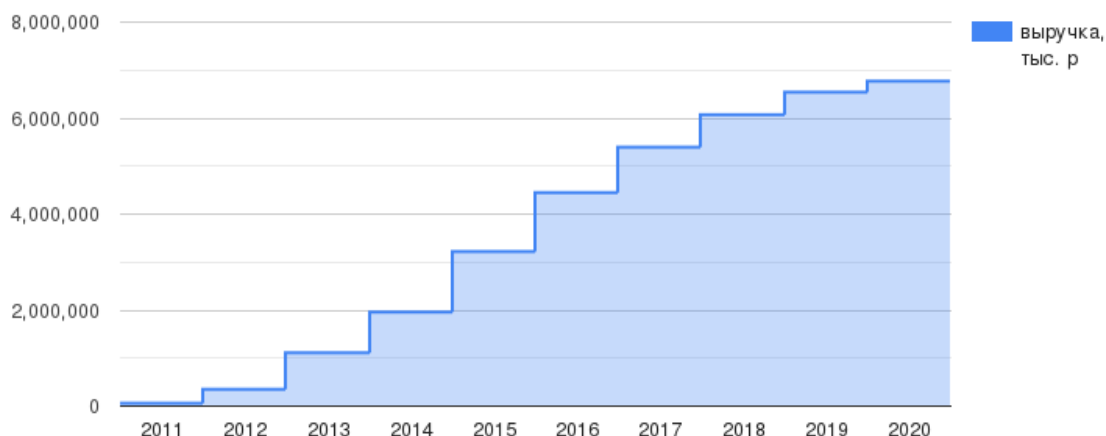
Литература

1. Ю.Д. Мироненко, А.К. Тереханов Роль стратегии изменений организации в её развитии // Питер-Консалт. - 2016. - №5
2. Сведения о видах экономической деятельности ООО "РОЗА ХУТОР" по данным ЕГРЮЛ // КОНТР-АГЕНТ; URL: <https://www.k-agent.ru/catalog/7702347870-1037702012952>
3. Современные модели управления жизненным циклом компании // PowerBranding URL: <http://powerbranding.ru/biznes-analiz/olc-models/>
4. Проверка целевого использования средств федерального бюджета, выделенных на агропромышленный и природоохранный комплексы администрации г. Сочи, федеральному государственному учреждению «Сочинский национальный парк» и федеральному государственному учреждению «Кавказский природный биосферный заповедник» // Счетная палата Российской Федерации URL: <https://ach.gov.ru/checks/proverka-tselevogo-ispolzovaniya-sredstv-federalnogo-byudzheta-vydelennykh-na-agropromyshlennyy-i-pr>

*Ткаченко Ю.А.,
студент 4 курса
Финансовый университет при Правительстве Российской Федерации
г. Краснодар, Россия
e-mail: juliatkachenko228@gmail.com*

*Научный руководитель:
Артюшкова А.Ю.,
доцент, к.п.н.
Финансовый университет при Правительстве Российской Федерации
г. Краснодар, Россия
e-mail: AYUArtyushkova@fa.ru*

АНАЛИЗ ВНЕШНЕЙ И ВНУТРЕННЕЙ СРЕДЫ ПРОЕКТА НА ПРИМЕРЕ ПРОЕКТА «ОТКРЫТИЕ КОФЕЙНИ»

Аннотация. Среда проекта представляет собой сложную и многогранную совокупность факторов, зависящих от характеристик проекта. Реализация проекта требует учета специфики среды. В статье были описаны и проанализированы факторы внутренней и внешней среды.

Ключевые слова: окружение проекта, внутренняя среда, внешняя среда, заинтересованные стороны проекта.

*Tkachenko Y.A.,
student, 4 courses
The Financial University under the Government of the Russian Federation
Krasnodar, Russia
e-mail: juliatkachenko228@gmail.com*

*Scientific Adviser:
Artyushkova A.Y.,
Doctor of Sciences in Pedagogy, Docent
The Financial University under the Government of the Russian Federation
Krasnodar, Russia
e-mail: AYUArtyushkova@fa.ru*

ANALYSIS OF THE EXTERNAL AND INTERNAL ENVIRONMENT OF THE PROJECT ON THE EXAMPLE « OPENING OF A COFFEE SHOP»

Abstract. Environment of a project is multi-faceted and complex set of factors, depending on the characteristics of the project. Implementation of the project requires taking into account the specifics of the environment of the project. The article describes and analyzes the factors of the internal and external environment.

Keywords: environment of a project, the internal environment, the external environment, stakeholder groups.

Реализация любого проекта подразумевает его взаимодействие с окружающей средой – заказчиками, поставщиками, командой проекта, государством и обществом. При этом проект необходимо рассматривать как систему, которая характеризуется сложностью иерархической структуры, влиянием объективных и субъективных факторов, целостностью и динамичностью процессов. Так, системный подход в управлении проектами включает в себя анализ окружения проекта как совокупности двух сред: внутренней и внешней, которые способствуют или препятствуют достижению целей проекта.

Следует отметить, что проект и его окружение не только взаимно влияют друг на друга, они также взаимно адаптированы. Это означает, что эффективность работы и выполнения проекта зависит от того, насколько совместимы цели, организационная структура и методы управления с ключевыми элементами каждой из сред. Таким образом, успех проекта определяется созданием наиболее работоспособной структуры, которая поможет связать внутренние части проекта с его внешними участниками.

Среды проекта принято делить на внутреннюю и внешнюю, которая, в свою очередь, делится на ближнюю и дальнюю [1, с. 213].

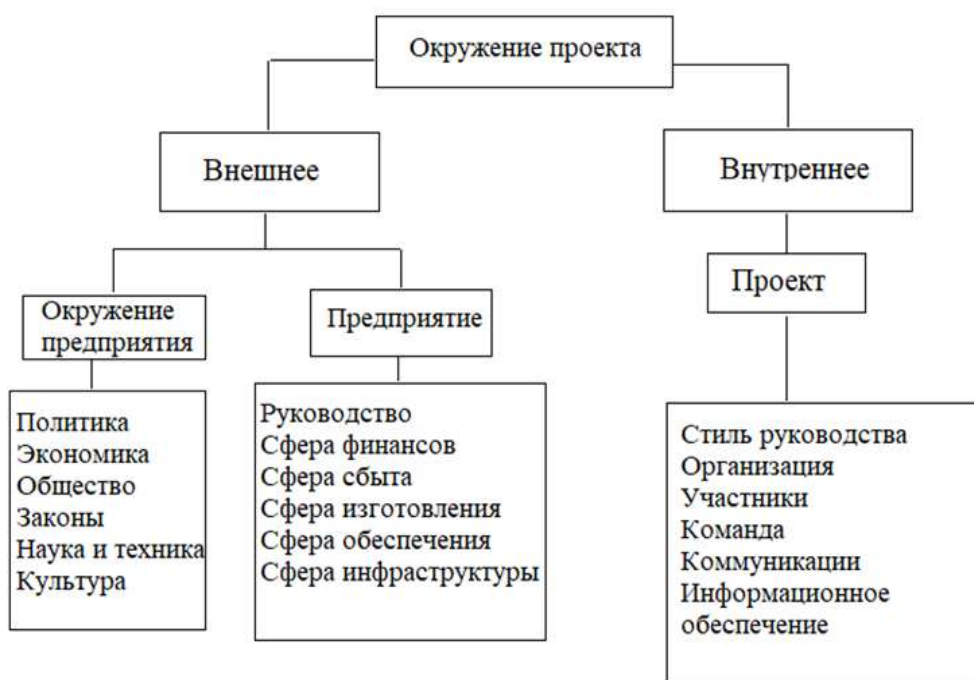

Внутренняя среда проекта характеризуется неопределённостью, неточностью, неполнотой информации об условиях реализации проекта и, соответственно, генерирует риски, которые, в свою очередь, могут оказать негативное и положительное влияние на ход выполнения проекта.

Как видно из рисунка 1 ключевыми составляющими внутренней среды являются команда проекта и участники. Под участниками подразумеваются лица или организации, интересы которых могут влиять на реализацию проекта. К ним относятся инициатор проекта, заказчик, инвестор, подрядчики, поставщики, органы власти, а также потребители конечной продукции или услуги [1, с. 234].

Под инициатором проекта подразумевается лицо, которое инициирует проект. Заказчик – это лицо, которое заинтересовано в реализации проекта, он определяет основные требования к результатам и является их будущим владельцем. Инвестор – это лицо, которое инвестирует в проект и предоставляет ресурсы для его нужд. Поставщики же осуществляют различного рода поставки на контрактной основе [4, с. 133].

Также, следует не забывать о таких участниках проекта, как стейкхолдеры или заинтересованные лица. Это физические лица, которые могут влиять на цели проекта, членов команды, но при этом не вступать в прямое сотрудничество с ними [4, с. 137]. Приобретая товар или услугу, каждый из покупателей так или иначе вносит свой вклад в развитие бизнеса. Но при этом большое значение на деятельность организации также оказывают конкуренты, влияющие на объем продаж, государство, которое регламентирует деятельность, СМИ, предоставляющие информацию о продукции или услуге.

Таким образом, под стейкхолдерами подразумевают тех, кто заинтересован в прибыли проекта или, кто оказывает влияние на реализацию проекта и его результаты. Для того, чтобы проанализировать уровень влияния заинтересованных лиц используется матрица стейкхолдеров, содержащая различные критерии оценивания. По ходу реализации проекта она может меняться.

Команда проекта включает в себя менеджера, который непосредственно управляет и соединяет все части в единое целое, а также объединение участников, деятельность которого направлена на достижение поставленных целей и решение задач. Менеджер как

интегратор должен управлять компромиссами между целями различных стейкхолдеров и ожиданиями участников проекта.

Следует отметить, что команда проекта является основной составляющей внутренней среды и представляет собой специфическую организационную структуру, в которой определяется стиль руководства, составляется и обеспечивается план управления коммуникациями, где определяются методы сбора и хранения информации, способы коммуникации, виды документов и отчетов, а также частота коммуникаций.

Стиль управления в каждом проекте определяется исходя из ориентации на задачи или на людей. Так, директивный стиль управления подразумевает высокую ориентацию на задачи, но низкую на людей. При таком стиле менеджер осуществляет жесткую постановку целей и приказов [3, с. 89].

При наставническом стиле руководства ориентация на людей и на задачи одинакова. Менеджер проекта даёт указания и следит за их выполнением, но при этом обсуждает и выслушивает предложения от подчинённых. Поддерживающий стиль руководства подразумевает высокую ориентацию на людей, но низкую на задачи. Решения чаще всего принимаются подчинёнными. Последним стилем является делегирующий с низкой ориентацией на задачи и на людей. Менеджер проекта передает свои полномочия подчинённым.

Анализ внутренней среды будет проводиться на примере проекта «Открытие кофейни» в г. Краснодар. Отличительной особенностью будущей кофейни является наличие большого количества различных сортов кофе и интересные варианты приготовления кофе или напитков из разных уголков мира.

Инициатором проекта и его менеджером по совместительству является собственник кофейни. Инвестором является его друг-предприниматель, который хочет вложить деньги, так как считает проект прибыльным.

Основными поставщиками являются ООО «КофеЗерна», предоставляющее кофейные зерна из разных стран мира, ООО «Сервесник», которое оказывает сервисное обслуживание кофемашин и ООО «СистемаПлюс», предоставляющее доступ к облачному ПО, ООО «СтафИнжиниринг», которое подбирает рабочих для отделочных работ, а также ООО «Компас», предоставляющий строительные материалы, и фабрика «Е1», поставляющий мебель, а также «Т&W COFFE СО.», которые поставляют необходимые продукты питания.

Команда проекта состоит из менеджера-собственника, дизайнера – проектировщика, рабочих, которые занимаются отделочными работами, программиста, который создает сайт кофейни и персонала: 2 барменов, администратора, уборщицы, повара и бухгалтера.

Организационная структура – линейная. Для того, чтобы проанализировать уровень влияния стейкхолдеров, нужно составить матрицу влияния стейкхолдеров (таблица 1).

Таблица 1 – Матрица влияния стейкхолдеров

Стейкхолдеры	Вклад	Требования	Уровень влияния	Уровень заинтересованности
1	2	3	4	5
Михаил, основатель кофейни	Накопленные деньги, деньги друга - инвестора	Выгодный возврат вложенных средств, реализация предпринимательских амбиций, успешных проект с хорошей репутацией	Высокий	Высокий
Арутр, инвестор	Накопленные деньги	Выгодный возврат инвестиций	Высокий	Высокий
ООО «КофеЗерна», поставщик	Кофейные зерна из разных стран мира	Своевременная оплата по установленному прайс-листу	Средний	Высокий
ООО «Сервесник», поставщик	Оказывает сервисное обслуживание кофемашин	Регулярная оплата по установленному тарифу	Средний	Высокий
ООО «Компас», поставщик	Строительные материалы	Своевременная оплата по установленному прайс-листу	Высокий	Высокий
Фабрика «Е1», поставщик	Мебель для кофейни	Своевременная оплата по установленному прайс-листу	Средний	Высокий
Потребители	Деньги за продукт	Хорошая атмосфера, персонал, вкусный кофе, доступные цены, быстрый wi-fi	Высокий	Средний
Сотрудники	Время, навыки, знания, компетенции	Справедливая оплата труда, благоприятные условия работы, возможность самореализации, повышение социального статуса	Высокий	Высокий
Роспотребнадзор	Санитарно-эпидемиологическое разрешение на работу	Соответствие установленным требованиям и	Высокий	Средний

Стейкхолдеры	Вклад	Требования	Уровень влияния	Уровень заинтересованности
1	2	3	4	5
		нормам, предоставление необходимых документов		
Налоговая служба	Регистрация кассового аппарата, разрешение на ведение предпринимательской деятельности	Своевременная уплата налогов и сборов, корректное ведение налоговой отчетности и кассовых расчетов	Высокий	Средний
Пожарная инспекция	Разрешение на работу от пожарной инспекции	Соответствие пожарным требованиям и нормативам	Высокий	Средний

Также, для анализа внутренней среды проекта можно составить модель 4Р, согласно которой анализируются факторы по четырем категориям: по продукту (ассортимент, его особенности и качество), по цене, по местоположению, по продвижению.

Таблица 2 – Модель 4Р проекта

Сильные стороны	Слабые стороны
Продукт	
- широкий ассортимент;	
-высокое качество кофейных зёрен и продуктов;	
- уникальные рецепты кофе из разных уголков мира.	
Местоположение	
- спокойный, чистый район;	- нет парковочных мест возле кофейни
- недалеко от центра города;	
- рядом находятся большие жилые комплексы.	
Цена	
- соотношение цена/качество.	- из-за высокого качества кофейных зёрен, цена на кофе выше среднего, что может отталкивать потребителей в пользу более дешевых аналогов.
Продвижение	
-наличие страничек в социальных сетях;	- новый, неузнаваемый бренд.
-наличие собственного сайта;	

Сильные стороны	Слабые стороны
-проведение промо-акций; -лендинговая реклама.	

Также, для оценки внутренней среды проекта можно составить SWOT-анализ, в котором прописываются сильные и слабые стороны, а также возможности и угрозы. Преимуществами данного анализа являются простота проведения и доступность информации для расчетов. Однако, этот анализ предоставляет только наглядную информацию без четких числовых показателей и инструкцией к действию.

Таблица 3 – SWOT-анализ проекта

Сильные стороны	Слабые стороны
- широкий ассортимент; - удобное расположение; - высокое качество товара; - современное оборудование; - уникальные рецепты кофейных напитков; - персонал с широким диапазоном знаний.	- новый, неузнаваемый бренд, несформированный имидж кофейни; - отсутствие постоянных клиентов; - отсутствие парковки; - цены выше среднего; - отсутствие бесплатного интернета.
Возможности	Угрозы
- проведение рекламных компаний, промо-акций; - расширение ассортимента благодаря выгодным предложениям со стороны других компаний; - расширение сети кофеен; - льготное налогообложение; - привлечение новых инвесторов;	- появление новых конкурентов; - снижение общего уровня покупательской способности; - снижение качества продукции; - изменения в политике государства, которые скажутся на импорте кофейных зёрен; - изменения предпочтений потребителей
- выгодное сотрудничество с постоянными поставщиками; - эффективная стратегия развития, с помощью которой можно занять выгодное место в нише и привлечь постоянных клиентов.	- нестабильный курс валют

Что касается внешней среды проекта, то она разделяется на ближнюю и дальнюю. Ближняя среда включает себя предприятие, в

рамках которого реализуется проект [1, с. 215]. Различные сферы этой организации так или иначе влияют на осуществление проекта.

Так, руководство предприятия определяет основные цели и требования к проекту. Сфера финансов отвечает за формирование бюджета, источников финансирования и сметы проекта. Сфера материального обеспечения определяет требования к проекту в соответствии с обеспечением сырьём и материальными ресурсами по приемлемым рыночным ценам. Сфера инфраструктуры занимается рекламой, связями и информационным обеспечением. Сфера сбыта отвечает за анализ конкурентов.

Так, большим влиянием обладают конкуренты. К основным конкурентам будущей кофейни следует отнести, во-первых, кофейню «Sweet Beans». По мнению сайта «Restaurant Guru» она занимает первое место в рейтинге с такими сильными чертами, как уютная атмосфера с вкусным кофе, приветливый и дружелюбный персонал, большой ассортимент. Во-вторых, необходимо отметить кофейню «Surf Coffe», положительными чертами которой являются качество кофе и цены. Среди минусов отмечают не очень удобную мебель и сервис.

Также, нужно отметить кофейню «Nuts&Coffe» с демократичными ценами и хорошим интерьером. Однако, в последнее время все чаще можно встретить отзывы о том, что качество кофе и еды значительно понизилось. Кофейня «Сгущенка», по мнению посетителей, имеет красивый и уютный интерьер, вкусные напитки и удобное расположение, среди минусов – завышенные цены.

Таблица 4 – Анализ конкурентов

Факторы конкурентоспособности	«Sweet Beans»	«Surf Coffe»	«Nuts&Coffe»	«Сгущенка»
Качество	Самый лучший кофе в городе	Высокое качество продукции	Вкусное кофе, но качество ухудшилось	Хорошие, вкусные напитки
Уровень цен	Выше среднего	Средний	Средний	Выше среднего
Ассортимент	Представлены различные кофейные напитки	Кофейные напитки + европейская кухня	Широкий ассортимент напитков	Широкий ассортимент напитков + итальянская,

Факторы конкурентоспособности	«Sweet Beans»	«Surf Coffe»	«Nuts&Coffe»	«Сгушенка»
	возможностью купить кофейные зерна			русская и авторская кухня
Качество обслуживания	Высокое	Ниже среднего	Среднее	Высокое
Преобладающий контингент	население с уровнем дохода средним и выше среднего	население со средним уровнем дохода	население со средним уровнем дохода	население с уровнем дохода средним и выше среднего

Безусловно, перечисленные выше заведения не единственные конкуренты. Сама по себе ниша является популярной и имеет большое количество кофеен. Поэтому очень важно развивать собственный бренд, со своей идеологией, с качественной продукцией и приветливыми сотрудниками, которые будут стараться наполнить кофейню уютом.

Внешнее дальнейшее окружение представляет собой факторы, которые опосредованно влияют на реализацию проекта. К ним относятся политические, экономические, социальные, правовые, технологические факторы. Для оценки их влияние проводится PAST-анализ (таблица 5).

Таблица 5 – PEST-анализ проекта

Политические факторы	Экономические факторы
- санкции по отношению к импортируемым продуктам; - ужесточение контроля по соблюдению нормативно-правовых актов.	- изменения цен на продукты питания; - рост номинальной заработной платы; - уровень безработицы; - условия оплаты труда; - уровень доходов населения.
Социальные факторы	Технологические факторы
- демографический рост - изменение образа жизни; - изменение потребительских предпочтений.	- новые способы в хранении продуктов - новые способы в изготовлении продуктов; - развитие технологий в сфере обслуживания потребителей; - новые технологии в обжарке кофейных зёрен.

Также, можно проанализировать внешнюю среду при помощи модели Портера, которая предполагает характеристику пяти конкурентных сил. Так, существует большая угроза появления продуктов-заменителей, в связи с тем, что данный тип общественного питания хорошо развит и популярен и поэтому есть большое количество заведений, предоставляющие аналогичные услуги. Похожая ситуация и с угрозой появления новых игроков. Что касается поставщиков, то их рыночная роль высока, так как существует не так много компаний, которые занимаются импортом кофе из различных уголков мира и при этом предоставляют качественную продукцию. Рыночная власть потребителей тоже высокая, так как из-за большого уровня конкурентной борьбы даже незначительные изменения могут повлиять на спрос.

Таблица 6 - Модель конкурентных сил Портера

Рыночная власть потребителей	Рыночная власть поставщиков
Изменения в деятельности (изменение ассортимента, цены, качества) влияют на спрос	Небольшое количество поставщиков, которые могут предоставить качественную продукцию
Угроза появления новых игроков	Угроза появления продуктов-заменителей
Высокий уровень конкуренции	
Высокий уровень конкурентной борьбы	

Таким образом, среды проекта тесно взаимосвязаны между собой. Важно отметить, что проект не отделяем от окружающих условий, поэтому необходимо заблаговременно учитывать и анализировать уровень их влияния на реализацию проекта. Менеджеру проекта следует выделить и проанализировать только те факторы, которые могут оказать существенное влияние на ход выполнения проекта. Пропуск значимых факторов при планировании проекта может привести к невыполнению поставленных целей и задач.

Литература

1. Беркун С. Сделано. Проектный менеджмент на практике / С. Беркун. - М: Манн, Иванов и Фербер, 2019. – 610 с.
2. Вольфсон Б.Л. Гибкое управление проектами и продуктами / Б.Л. Вольфсон. - СПб.: Питер, 2019. - 208 с.

3. Зуб А.Т. Управление проектами: учебное пособие / А.Т. Зуб. – М: Юрайт, 2020 – 422 с.

4. Матвеева Л.Г. Управление инвестиционными проектами в условиях риска и неопределённости: учебное пособие для вузов / Л.Г. Матвеева. – М: Юрайт, 2020 – 298 с.

5. Ньютон Р. Управление проектами от А до Я / Р. Ньютон. - М.: Альпина Паблишер, 2018. - 180 с.

Ткачев Б.А.,
студент 1 курса
Финансовый университет при Правительстве
Российской Федерации (Краснодарский филиал Финуниверситета)
г. Краснодар, Россия
e-mail: tkachev_bogdanchik@mail.ru

Научный руководитель:
Артюшкова А.Ю.,
Доцент, к. пед. н.
Финансовый университет при Правительстве
Российской Федерации (Краснодарский филиал Финуниверситета)
г. Краснодар, Россия
e-mail: AYUArtyushkova@fa.ru

ЧТО ТАКОЕ «RED GUIDE»? ПОЧЕМУ У РОССИЙСКИХ РЕСТОРАНОВ НЕТ ЗВЕЗД «MICHELIN»?

Аннотация. В статье рассмотрено понятие «Red Guide» («Красный Гид»), система оценки ресторанов, а также приведены возможные причины отсутствия звезд «Michelin» у российских ресторанов.

Ключевые слова: «Red Guide» («Красный Гид»), ресторан, «Michelin» («Мишлен»), звезда.

Ткачев Б.А.,
1st year student
Financial University under the Government
of the Russian Federation (Krasnodar Branch of the Financial University)
Krasnodar, Russia
e-mail: tkachev_bogdanchik@mail.ru

Research Supervisor:
Artyushkova A.Y.,
Candidate of Pedagogical Sciences,
Docent of «Management and Marketing»
Financial University under the Government
of the Russian Federation (Krasnodar Branch of the Financial University),
Krasnodar, Russia

WHAT IS THE «RED GUIDE»? WHY DON'T RUSSIAN RESTAURANTS HAVE MICHELIN STARS?

Abstract. The article discusses the concept of "Red Guide" («Red Guide»), a system for evaluating restaurants, as well as possible reasons for the lack of Michelin stars in Russian restaurants.

Keywords: «Red Guide» («Red Guide»), restaurant, «Michelin» («Michelin»), star.

«Red Michelin Guide» - один из старейших, известнейших и авторитетных рейтингов оценки ресторанов на сегодняшний день. Первый выпуск осуществился в 1900 году Андре Мишленом, одним из создателей компании «Michelin». Вторым является его брат – Эдуард Мишлен. Гид выпускается по настоящее время.

Изначально, он включал в себя список таких мест, как: закусочные, гостиницы, мастерские по ремонту авто, а также платные парковки. Распространялся бесплатно и имел довольно умеренный спрос. Спустя 20 лет, «путеводитель» начал продаваться. В него добавились рестораны по ценовому соотношению. То есть, рестораны с высоким «чеком» стали помечаться одной звездой.

Немного позже, точнее с 1926 года, система оценки ресторанов полностью изменилась. Тогда звезда напротив названия ресторана в Гиде стала означать не только «дороговизну» ресторана, а еще и то, насколько вкусно там готовят. Затем туда добавили еще 2 звезды, и теперь оценка ресторанов расшифровывается следующим способом:

1 звезда (*) – отличный ресторан, в своей категории (тип кухни);

2 звезды (* *) – отличная кухня, для посещения ресторана можно сделать небольшой отступ от своего маршрута;

3 звезды (* * *) – изумительная кухня, можно совершить отдельную поездку в ресторан.

Сегодня Гид выпускается для нескольких стран одним изданием, то есть: для Австрии, Франции и Бенилюкса одним вариантом; для Испании, Португалии, Италии и Франции одним вариантом; а для Великобритании, Ирландии и Швейцарии также одним вариантом.

К тому же существуют отдельные издания по крупным городам, к примеру: для Лос-Анджелеса, Нью-Йорка, Лас-Вегаса, Чикаго и

Сан-Франциско, туда же входит Осака и Киото выпускается один вариант; отдельно для Гонконга и Макао выпускается другой вариант; отдельный Гид для Парижа упоминает те же рестораны, что и французский гид; а также выпускается отдельный Гид по ресторанам Лондона, и для других ресторанов крупных городов Европы.

Для компании «Michelin», критерии оценки ресторанов – это коммерческая тайна. Точно известно одно, главным фактором, влияющим на хороший отзыв инспектора, является кухня. Атмосфера ресторана, обслуживание, ценовая ниша и интерьер, это все второстепенные признаки в системе оценки. В Гид не входят «модные» рестораны и рестораны без авторской кухни, то есть без шеф-повара.

Известно, что именно шеф-поварам присваиваются звезды Мишлен. И если вдруг шеф захочет уйти в другой ресторан, он спокойно может забрать свою звезду с собой.

Реми Паскаль – человек, долгое время проработавший инспектором Мишлен, в 2003 году выпустил книгу «L'inspecteur se met à table», которая дословно переводится, как «Инспектор садится за стол». В ней он приоткрыл «кулису» тайны, и рассказал, как присуждается звезда. Также автор говорит, что гурманам лучше обедать в ресторанах, которые помечены двумя звездами в Гиде, так как «Истинный талант раскрывается в бою». После публикации книги, состав руководства Гида Мишлен был недоволен «выходкой» Реми, и он сразу же был уволен [3].

Ресторан может быть упомянут в «Red Michelin Guide», не имея звезды, благодаря профессиональным навыкам шеф-повара. Это может послужить очень мощным стимулом для коммерческого успеха ресторана. О количестве звезд Мишлен у того, или иного ресторана гость может узнать только из Гида. Ресторан не имеет таких прав. В противном случае, звезду могут изъять. Также компания Мишлен не вправе присуждать или изымать более одной звезды в год.

Помимо «Red Guide Michelin», с 1968 года компания выпускает «Green Guide Michelin». Он является отсылкой к первоначальному варианту, выпускавшегося с 1900 по 1920 года. В нем можно найти большое количество достопримечательностей городов, благодаря чему можно грамотно спланировать свой отдых.

«Red Michelin Guide» - заветная мечта российских шеф-поваров. На 2021 год, на территории Российской Федерации нет ни единого ресторана, который был бы упомянут в Гиде, или удостоен звезды Мишлен.

Далее я рассмотрю несколько причин, по которым Гид Мишлен не посещает территорию России. А также приведу несколько высказываний.

Что же, я думаю, что одна из таких причин – коррупция. Как бы банально это ни звучало. Ведь мэтрам, рестораторам и проницательным шеф-поварам будет легко вычислить инспектора и попытаться дать ему взятку.

Взятка, которую рестораторы могут дать инспектору, может повлиять на репутацию Гида. А он в свою очередь хочет оставаться независимым и объективным в критике и оценке.

Еще одной и причиной может являться отсутствие стабильности в плане качества продуктов. К примеру, для того или иного ресторана продукты доставляются из-за рубежа. И если ресторан перейдет на российские продукты, то есть вероятность того, что одно и то же блюдо вчерашнего и сегодняшнего меню будет иметь разный вкус и разное качество.

Ну, а заключительная версия будет концептуальной. Россия долгое время была непопулярной страной в плане туризма для иностранцев. А Гид создавался, как путеводитель по той или иной стране. К тому же, далеко не все, кто живет на территории России знают о существовании звезд Мишлен. Кроме того, развитие ресторанной культуры на территории России началось относительно недавно. Это и является одной из причин отсутствия Гида на территории России.

Однако, существует и другая точка зрения. Все дело в русской кухне.

«Русская кухня достаточно груба, ей не хватает тонкости вкуса и изысканности, чтобы удостоиться звезды. К тому же, она очень проста в подаче и своих базовых вкусах», - говорит Пьерик Баро, экс-шеф-повар ресторана «Чугунный Мост» [1].

Недавно, мэр города Москвы, Сергей Собянин заявил, что с 2021 года, московские рестораны начнут оцениваться представителями Гида Мишлен. По его словам, Москва станет первым городом на постсоветском пространстве, где будет работать Гид. А представители Мишлен, в свою очередь заявляют, что хотят

исследовать столицу, и называют ее «кулинарной жемчужиной», которая демонстрирует не только русские продукты, а также разнообразие мировой кухни [4].

Однако, в 2007 году в Одессе, пражский ресторан «La Veranda» был упомянут в Красном Гиде.

Представители Гиды, не раскрывают систему и критерии оценки ресторанов. Все знают, что «основой основ», выступает кухня. А именно то, на сколько талантлив и креативен шеф-повар. А для клиентов, важна не только кухня, а также уровень обслуживания. Ведь и он является далеко не последним фактором, влияющим на то, вернется ли гость в ресторан или нет.

Литература

1. Почему у российских ресторанов нет звезд «Michelin» (Электронный ресурс) <https://www.forbes.ru/forbeslife/352545-pochemu-u-rossiyskih-restoranov-net-zvezd-michelin>.

2. Все о «Красном Гиде» (Электронный ресурс) <https://thereminder.ru/eda/vse-o-krasnom-gide-mishlen-i-nemnogo-bolshe>.

3. Pascal Rémy. L'inspecteur se met à table. — Editions des Equateurs, 2004.

4. Мишлен выпустит Гид по ресторанам Москвы в 2021 году (Электронный ресурс) <https://incrussia.ru/news/rejting-michelin/>

*Усольцева А., Усольцева В.,
Студенты 3 курса
Финансовый университет при Правительстве
Российской Федерации (Краснодарский филиал)
г. Краснодар, Россия
e-mail: ausoltsevaa@gmail.com
usoltseva.com@gmail.com*

Научный руководитель:
Рубин А.Г.,
*кандидат эконом. наук, доцент
Финансовый университет при Правительстве
Российской Федерации (Краснодарский филиал)
г. Краснодар, Россия
e-mail: AGRubin@fa.ru*

ШЕСТОЙ ТЕХНОЛОГИЧЕСКИЙ УКЛАД: ПРОГНОЗ НАПРАВЛЕНИЙ ИННОВАЦИОННОГО РАЗВИТИЯ

Аннотация. Перспективы научно-технического развития в рамках нового – шестого технологического уклада вызывают большое количество споров, как у теоретиков, так и практиков экономических исследований, поскольку это связано с прогнозированием в условиях высокой степени неопределенности.

С целью определить основные направления инновационного развития в статье проводится анализ адекватности ранее сделанных прогнозов в рамках текущего пятого технологического уклада в таких источниках информации, как книги, фильмы, интервью известных людей.

Ключевые слова: инновации, технологический уклад, прогноз.

*Usoltseva A., Usoltseva V.,
3 course students,
Financial University under the Government
of the Russian Federation (Krasnodar branch)
Krasnodar, Russia
e-mail: ausoltsevaa@gmail.com
usoltseva.com@gmail.com*

Scientific Adviser:
Rubin A.G.,
*Candidate of economic, Docent
Financial University under the Government
of the Russian Federation (Krasnodar branch)
Krasnodar, Russia
e-mail: AGRubin@fa.ru*

THE SIXTH TECHNOLOGICAL ORDER: FORECAST OF DIRECTIONS OF INNOVATIVE DEVELOPMENT

Abstract. The prospects for scientific and technological development within the framework of the new-sixth technological order cause a lot of controversy, both among theorists and practitioners of economic research, since this is associated with forecasting in conditions of a high degree of uncertainty.

In order to determine the main directions of innovative development, the article analyzes the adequacy of previously made forecasts within the current fifth technological order in such sources of information as books, films, interviews of famous people.

Keywords: innovations, technological structure, forecast.

Инновации играют важнейшую роль как в жизни современного общества, так и в деятельности отдельных предприятий. При этом важно понимать, в каком направлении идет развитие, какие научно-технические новшества следует ожидать как в ближайшей, так и в отдаленной перспективе.

Согласно наиболее популярной среди экономистов теории Н.Д. Кондратьева инновационное развитие происходит циклично в рамках, так называемых, циклов или технологических укладов [1]. В настоящее время мы находимся в завершающей фазе пятого технологического уклада, начавшегося примерно с середины 1980-х годов. Характерной особенностью данного технологического уклада является развитие микроэлектроники, компьютерных информационных сетей, автоматизация производства с помощью робототехники, достижения информационных технологий, развитие медицины и др.

Цель статьи – оценить возможность использования прогнозов инновационного развития в таких источниках информации, как книги знаменитых авторов, популярные фильмы и высказывания известных людей.

Результаты соответствующего исследования, касающегося адекватности прогнозов на пятый технологический уклад, сделанных ранее, представлены в таблице 1.

Таблица 1 – Прогнозы по направлениям развития в рамках пятого технологического уклада (примерно 1985–2035 гг.)

Книги			
Автор книги	Название книги	Год написания (прогноза)	Прогноз
Джордж Оруэлл	«1984»	1948	1984 – Технология преобразования речи в текст; создание произведений искусства с помощью искусственного интеллекта; видеонаблюдение [2]
Рэй Брэдбери	«451 градус по Фаренгейту»	1953	Примерно наше время – Беспроводные наушники-вкладыши; плоские телевизоры [3]
Жюль Верн	«Париж в XX веке»	1863	1960 – Видеосвязь, телевидение, компьютеры [4]
Александр Беляев	«Человек, потерявший лицо»	1929	XX век – Успехи пластической хирургии [5]
Александр Беляев	«Голова профессора Доуэля»	1925	Это же время – Пересадка головы [6]
Айзек Азимов	«Я, робот»	1950	2001–2030 – Роботы [7]
Айзек Азимов	«Двухсотлетний человек»	1976	Далёкое будущее – Антропоморфные роботы с искусственным интеллектом [8]
Иван Ефремов	«Туманность Андромеды»	1955–1956	Далёкое будущее – Электронная книга, трехмерное телевидение [9]
Фильмы			
Название фильма	Год выхода (прогноза)	Прогноз	
«2001 год: Космическая одиссея»	1968	2001 – Планшетные компьютеры, создание международной космической станции и космический туризм [13]	
«Терминатор»	1984	2029 – Дроны [13]	
«Назад в будущее 2»	1989	2015 – Очки Google Glass и шлемы виртуальной реальности, видеосвязь, летающая машина, дроны, летающая доска, голограмма, «умные» кроссовки и очки [13]	
«Вечное сияние чистого разума»	2004	Это же время – Избирательное удаление памяти [13]	
Высказывания известных людей			
Автор прогноза	Год прогноза	Прогноз	
Стив Джобс, американский предприниматель	1985	«Мы будем использовать компьютеры на дому, для развлечений»; «Все мы будем взаимосвязаны при помощи компьютеров», интервью изданию Playboy	

		[14]
Никола Тесла, сербский изобретатель	1908	«Как только проект будет закончен, деловой человек сможет диктовать инструкции из Нью-Йорка, и они будут немедленно появляться в его офисе в Лондоне или в другом месте. Он сможет со своего рабочего места поговорить с любым телефонным абонентом на земном шаре», описание проекта беспроводной коммуникационной башни
Никола Тесла, сербский изобретатель	1909	«Недорогой инструмент, не больше, чем часы, позволит его владельцу слушать где угодно – в море или на земле – музыку или песни, речи политического лидера, выдающегося ученого или проповеди священника, находящегося на огромном расстоянии. Точно так же могут быть переданы любая картина, знак, рисунок или текст», интервью газете The New York Times [15]
Айзек Азимов, американский писатель	1965	«В 2014 году роботы будут не слишком распространены и не очень совершенны, но они будут», газета The New York Times [16]
Айзек Азимов, американский писатель	1965	«Что касается телевизоров, то на смену обычным аппаратам придут настенные экраны, и начнут даже появляться прозрачные кубы, позволяющие видеть картинку в трехмерном изображении», газета The New York Times [16]
Артур Кларк, британский писатель	1976	«В будущем компьютеры будут подключены к гигантской библиотеке, где каждый может задать любой вопрос и получить на него ответ, а также получить справочный материал о том, что интересно непосредственно ему. Машина будет отбирать только нужную вам информацию в центральной библиотеке, а не тот... мусор, который вы получаете, покупая два-три фунта древесины – газету», ИТ-конференция в Массачусетском технологическом институте

Как видим, большинство приведенных прогнозов очень близки к современной реальности, несмотря на то, что некоторые из них не совсем точно соответствуют времени реализации. То есть, у нас есть достаточные основания предполагать, что и современные прогнозы могут достаточно адекватно описать перспективы будущего научно-технического развития.

Проведем соответствующее исследование, результаты которого представим в таблице 2.

Таблица 2 – Прогнозы по направлениям развития в рамках шестого технологического уклада (примерно 2030–2090 гг.)

Книги			
Автор книги	Название книги	Год написания (прогноза)	Прогноз
Жюль Верн	«Плавучий остров»	1895	20 век – Плавучий город [10]
Энди Вейр	«Марсианин»	2011	2035 – Миссия человека на Марсе [11]
Кир Булычёв	«Сто лет тому вперёд»	1978	2084 – Телепорты [12]
Фильмы			
Название фильма	Год выхода (прогноза)	Прогноз	
«Бегущий по лезвию 2049»	2017	2049 – Летающие машины без винтов и крыльев; уличные и домашние голограммы; искусственный интеллект для романтических отношений; нейроинтерфейс для слепых, который позволяет видеть «глазами» дронов; дрон с голосовым управлением [13]	
«Особое мнение»	2002	2054 – Индивидуальная контекстная реклама; система распознавания лиц; бесконтактный интерфейс, управляемый жестами [13]	
«Вспомнить всё»	1990	2084 – Машины с автопилотом [13]	
Высказывания известных людей			
Автор прогноза	Год прогноза	Прогноз	
Илон Маск, американский предприниматель, инженер и миллиардер	2015	«Через 20 лет владение автомобилем без возможности самостоятельного вождения будет очень похоже на владение верховой ездой. Все автомобили будут полностью автономными в долгосрочной перспективе. Я думаю, будет довольно необычно видеть автомобили, у которых нет полной автономии. Любые автомобили, которые производятся, но не имеют полной автономии, будут иметь отрицательную ценность на мировом рынке. Это будет похоже на владение верховой ездой. Вы будете знакомиться с основами вождения только чисто по сентиментальным причинам», третий съезд Tesla [17]	
Илон Маск, американский предприниматель, инженер и миллиардер	2015	«Самолеты, корабли и все прочие виды транспорта станут полностью электрическими. Не полуэлектрическими, а полностью электрическими. Без исключений», интервью Baron Capital [18]	
Митио Каку, американский	2019	«Рано или поздно вы сможете оцифровать и себя. Тогда ваши пра-пра-пра-правнуки смогут нажать	

физик		кнопку и поговорить с вами. Но будете ли это вы? Тут, конечно, вопрос спорный. Ваш цифровой след остается бессмертным, это факт. А что насчет биологического бессмертия?», III Форум социальных инноваций регионов в г. Москве
Ян Пирсон, футуролог	2016	«Определенно, можно будет создать нечто вроде Матрицы, если захотеть, – где-то в 2045, 2050 годах можно будет подключить человеческий мозг к компьютеру так, чтобы люди поверили в то, что живут в виртуальном мире», издание Tech Insider [19]
Ян Пирсон, футуролог	2016	«Кто-нибудь, кто способен заплатить 100 миллионов, может провести неделю на орбите... но это смогут себе позволить только богатые люди в 2050 году», издание Tech Insider [19]

Анализируя информацию, представленную в таблице, можно сделать следующие выводы. В первую очередь, большинство прогнозов сходятся в том, то, что шестой технологический уклад предполагает развитие nano- и биотехнологий. Это на самом деле сознательно новый этап в сравнении с прошлыми технологическими укладами. Также данное, безусловно, формирует вспомогательные способности для развития информационно-коммуникационной инфраструктуры цивилизации. Сеть Интернет переходит уже не в «обогащённую реальность», а в «высокую виртуальность».

Информационные технологические процессы – основа для перехода к инновационному шестому укладу. Проникновение информационных технологий во все без исключения области существования, а также производства даст возможность осуществить истинную информационную революцию.

Шестой технологический уклад будет характеризоваться развитием робототехники, биотехнологий, основанных на достижениях молекулярной биологии и генной инженерии, нанотехнологии, систем искусственного интеллекта, глобальных информационных сетей, интегрированных высокоскоростных транспортных систем. В рамках шестого технологического уклада дальнейшее развитие получит гибкая автоматизация производства, космические технологии, производство конструкционных материалов с заранее заданными свойствами, атомная промышленность, авиаперевозки, будет расти атомная энергетика, потребление природного газа будет дополнено расширением сферы использования

водорода в качестве экологически чистого энергоносителя, существенно расширится применение возобновляемых источников энергии.

Литература

- 1 Кондратьев Н.Д. Большие циклы конъюнктуры и теория предвидения: избранные труды / Н.Д. Кондратьев. – М.: Экономика, 2002. – 767 с.
- 2 Оруэлл Джордж. «1984» – М.: АСТ, 1948. – 320 с.
- 3 Рэй Брэдбери. «451 градусов по Фаренгейту» – М.: Эксмо, 1953. – 256 с.
- 4 Жюль Верн. «Париж в XX веке» – М.: Международные отношения, 1863. – 256 с.
- 5 Александр Беляев. «Человек, потерявший лицо» – М.: АСТ, 1929. – 320 с.
- 6 Александр Беляев. «Голова профессора Доуэля» – М.: Правда, 1925. – 464 с.
- 7 Айзек Азимов. «Я, робот» – М.: Эксмо, 1950. – 320 с.
- 8 Айзек Азимов. «Двухсотлетний человек» – М.: Эксмо, 1976. – 224 с.
- 9 Иван Ефремов. «Туманность Андромеды» – М.: АСТ, 1955–1956. – 416 с.
- 10 Жюль Верн «Плавучий остров» – М.: Вече, 1895. – 480 с.
- 11 Энди Вейр. «Марсианин» – М.: АСТ, 2011. – 382 с.
- 12 Кир Булычёв. «Сто лет тому вперёд» – М.: Альфа - книга, 1978. – 395 с.
- 13 Фильмы [Электронный ресурс]. – Режим доступа: <http://ab-online.lordfilms-s.life>.
- 14 Интервью Стива Джобса изданию Playboy [Электронный ресурс]. – Режим доступа: <https://appleinsider.ru/turbopages.org/appleinsider.ru/s/istoriya-apple/vpervye-na-russkom-yazyke-intervyu-stiva-dzhobsa-plejboyu-1985-g.html>.
- 15 Интервью Никола Тесла изданию New York Times [Электронный ресурс]. – Режим доступа: <https://www.nytimes.com/2017/12/30/technology/nikola-tesla.html>.
- 16 Интервью Айзека Азимова изданию The New York Times [Электронный ресурс]. – Режим доступа: <https://www.nytimes.com/2018/10/31/books/review/isaac-asimov-psychohistory.html>.

17 Интервью Илона Маска The New York Times [Электронный ресурс]. – Режим доступа: <https://www.nytimes.com/2020/07/25/style/elon-musk-maureen-dowd.html>.

18 Интервью Илона Маска Baron Capital [Электронный ресурс] // YouTube. – Режим доступа: <https://www.youtube.com/watch?v=Roo34eS2my4>.

19 Интервью Яна Пирсона изданию Tech Insider [Электронный ресурс]. – Режим доступа: <http://www.sotovik.ru/news/interview/ian-pirson-futurizon-part-1.html>.

УДК 311.4

*Шалов К.Р.,
студент*

*Краснодарский филиал Финансового университета
при Правительстве Российской Федерации
г. Краснодар, ул. ш. Нефтяников, 32,
kambulat_shalov@mail.ru*

*Научный руководитель:
Маничкина М.В.,*

*доцент кафедры «Экономика и финансы»
Краснодарский филиал Финансового университета
при Правительстве Российской Федерации*

СТАТИСТИЧЕСКИЙ АНАЛИЗ ПОКАЗАТЕЛЕЙ РАЗВИТИЯ МАЛОГО БИЗНЕСА В РОССИИ

Аннотация. Высокий уровень развития предпринимательства в стране говорит о благоприятной экономической обстановке, о наличии условий для ведения бизнеса, а также о развитости национальной экономики страны в целом. В данной статье представлен анализ статистических показателей развития малого бизнеса в Российской Федерации за последние несколько лет, а также рассмотрены дальнейшие перспективы предпринимательства на Российском рынке.

Ключевые слова: малый бизнес, индивидуальные предприниматели, юридические лица, инвестиции, государственная поддержка.

*Shalov K.R.,
student*

*Krasnodar Branch of the Financial University
under the Government of the Russian Federation*

Supervisor:
Manichkina M.V.,
*Associate Professor of the Department of Economics and Finance
Krasnodar Branch of the Financial University
under the Government of the Russian Federation*

STATISTICAL ANALYSIS OF SMALL BUSINESS DEVELOPMENT INDICATORS IN RUSSIA

Abstract. The high level of entrepreneurship development in the country indicates a favorable economic environment, the availability of conditions for doing business, as well as the development of the national economy as a whole. This article presents an analysis of statistical indicators of small business development in the Russian Federation over the past few years, as well as further prospects for entrepreneurship in the Russian market.

Keywords: small business, individual entrepreneurs, legal entities, investments, state support.

В соответствии с Российским законодательством малыми предприятиями признаются юридические и физические лица (индивидуальные предприниматели), осуществляющие свою деятельность в соответствии с определенными условиями. Во-первых, среднесписочная численность работников за календарный год должна составлять от 16 до 100 человек. Во-вторых, суммарный доход за календарный год не должен превышать 800 млн. рублей.

На сегодняшний день темпы развития малого предпринимательства в России достаточно низкие. На рыночной платформе только начинают создаваться необходимые условия для функционирования бизнеса: законодательная база, необходимая инфраструктура, материальная и иная поддержка предпринимательства со стороны государства. Поэтому, в связи с недостаточно развитой на данный момент средой функционирования бизнеса, количество субъектов малого предпринимательства, осуществляющих свою деятельность на территории Российской Федерации, за последние годы несколько снизилось. Динамика изменения количества физических и юридических лиц за последние три года представлена в Таблице 1.

Таблица 1 – Количество субъектов малого бизнеса в Российской Федерации за 2018 – 2020 годы.

Показатель	2018 год	2019 год	2020 год	Изменение 2020 г. к 2018г., %
Общая численность субъектов малого бизнеса (в том числе микропредприятия), ед.	6 018 918	6 022 384	5 899 861	98
Из них:				
Юридические лица, ед.	2 797 566	2 696 896	2 511 970	89,8
Индивидуальные предприниматели, чел.	3 221 352	3 325 488	3 387 891	105,2

Анализ данных, представленных в Таблице 1, позволяет сделать вывод, что количество субъектов малого бизнеса в отчетном 2020 году уменьшилось на 2% по сравнению с базисным 2018 годом. Данное уменьшение произошло в первую очередь за счет снижения числа юридических лиц (на 10%). Количество же индивидуальных предпринимателей увеличилось на 5%.

Помимо показателей численности субъектов предпринимательства в статистическом анализе используют и другие показатели развития бизнеса. К таким показателям относятся: доля занятых в малом бизнесе от экономически активного населения, удельный вес оборота субъектами малого бизнеса в общем объеме оборота, средняя заработная плата работников, удельный вес налоговых поступлений от субъектов малого предпринимательства в общем объеме налоговых поступлений.

Проанализируем более детально каждый из указанных статистических показателей.

Субъекты малого бизнеса создают большое количество рабочих мест. Даже самые маленькие субъекты предпринимательства, не пользующиеся наемным трудом, обеспечивают самозанятость предпринимателя. Особенно актуальна эта функция в условиях экономического кризиса, сокращений на крупных предприятиях и роста безработицы. Поэтому одним из важнейших показателей развития бизнеса является показатель среднесписочной численности работников, занятых в малом бизнесе. Также с помощью данного показателя определяется еще один немаловажный показатель, а именно – доля занятых в малом бизнесе от экономически активного

населения. На 2019 год 18,3 миллиона рабочих мест в России, или четверть (25,6%), создали малый и средний бизнес: 18,6% приходится на юридических лиц и 7% — на индивидуальных предпринимателей. Также более половины занятых в малом и среднем предпринимательстве сконцентрированы в крупных регионах России: более 20% приходятся на Москву, еще 8% — на Санкт-Петербург. Это связано, в первую очередь, с неравномерностью предпринимательской активности в разрезе регионов.

Следующим показателем, определяющим уровень развития бизнеса, является показатель количества продукции, произведенной субъектами малого бизнеса. На основе данного показателя также выделяется производный показатель — удельный вес оборота субъектами малого бизнеса в общем объеме оборота. На 2019 год доля оборота малого предпринимательства составила менее 50% от общего объема оборота России.

Об успешном функционировании субъектов малого бизнеса говорит также увеличение средней заработной платы в течение последних лет. Динамика данного показателя представлена в Таблице 2.

Одна из наиболее значимых функций — пополнение бюджетов различных уровней. Малые и средние предприятия могут быть плательщиками как специальных налогов (например, единого налога на вмененный доход или налога по упрощенной системе налогообложения), так и налогов по общей системе налогообложения. Соответственно, налоги зачисляются как в федеральный бюджет, так и в бюджеты субъектов федерации и местные бюджеты. На основе показателя объемов налоговых поступлений от субъектов малого бизнеса в федеральный бюджет определяется такой показатель, как удельный вес налоговых поступлений от субъектов малого предпринимательства в общем объеме налоговых поступлений. В 2019 году удельный вес налоговых поступлений от бизнеса составил 26,4 %.

Динамика всех перечисленных ранее показателей представлена в Таблице 2.

Таблица 2 – Показатели развития малого бизнеса в Российской Федерации за 2018 – 2020 годы.

Показатель	2018 год	2019 год	2020 год	Изменение 2020 г. к 2018 г., %
Среднесписочная численность работников, занятых в малом бизнесе (в том числе на микропредприятиях), чел.	14 128 995	14 061 622	13 618 795	96,4
Общее количество продукции и услуг, реализованных субъектами малого бизнеса, ед.	3 555	4 552	5 836	164%
Средняя заработная плата работников, занятых в малом бизнесе, тыс.	48,1	49,0	44,6	92,7
Объем налоговых поступлений от малого бизнеса в федеральный бюджет, млрд. рублей	12,0	12,7	10,4	86,7

Таким образом, можно сделать вывод, что за последние годы в структуре малого бизнеса России произошел ряд изменений: на 3% в 2020 году снизилась среднесписочная численность работников, что соответствует общему снижению числа субъектов малого бизнеса; более, чем на 60% увеличилось количество реализованной продукции; на 8% уменьшилась средняя заработная плата работников, занятых в малом бизнесе; на 13 % снизился объем налоговых поступлений от малого бизнеса в федеральный бюджет.

На основе исследования статистических показателей, характеризующих уровень развития малого бизнеса в Российской Федерации, можно сделать вывод, что в последние несколько лет предпринимательская активность снижалась. В дальнейшей перспективе бизнес-сектор может перенаправить вектор развития в лучшую сторону. Но для этого ему необходима поддержка со стороны государства: именно государственным органам власти необходимо создавать благоприятные условия для развития бизнеса, реформируя инфраструктурную составляющую бизнес-среды, оказывая консультационные услуги предприятиям, а также

предоставляя непосредственно материальную помощь. Поэтому, малый бизнес в России может активно развиваться только при содействии государства.

Литература

1. Балдина, Ю.А. Роль и место субъектов малого и среднего предпринимательства в современных экономических условиях / Вестник Удмуртского университета. Серия Экономика и право. 2018. Т. 26. № 4. [Электронный источник] / URL: <http://elibrary.ru/item.asp?id=26643676>

2. Демцура, С.С. Малое предпринимательство: роль и проблемы развития / Новая наука: Современное состояние и пути развития. 2019. № 9. С. 223-225.

3. Единый реестр субъектов малого и среднего предпринимательства [Электронный источник] / URL: <https://rmsp.nalog.ru/index.html>

4. Негорожина, А.С. Малое предпринимательство как важный структурный элемент региональной экономики / Политика, экономика и социальная сфера: проблемы взаимодействия. 2017. № 3. С. 19-22.

5. Официальный сайт Федеральной службы государственной статистики [Электронный источник] / URL: <https://rosstat.gov.ru>

Шитова М.А.,
студент 4 курса
Финансовый университет при Правительстве
Российской Федерации
г. Краснодар, Россия
e-mail: margomorga@gmail.com

Научный руководитель:
Кунаковская И.А.,
доцент, к.э.н.
Кубанский государственный университет физической
культуры, спорта и туризма
г. Краснодар, Россия
e-mail: irene_ku@mail.ru

ОСОБЕННОСТИ ОРГАНИЗАЦИИ БИЗНЕСА В СЕТИ ИНТЕРНЕТ НА ПРИМЕРЕ ООО «ВЕБИУМ»

Аннотация. Целью исследования является рассмотрение особенностей организации и функционирования бизнеса в Интернете, а также анализ особенностей ООО «Вебиум» - онлайн-школы по подготовке к ЕГЭ, определение её конкурентных преимуществ, проблем и перспектив развития.

Ключевые слова: сеть Интернет, бизнес, интернет-бизнес, бизнес в сети Интернет, электронная коммерция.

Shitova M.A.,
student, 4 courses
Financial University under the Government of Russian Federation
Krasnodar, Russia
e-mail: margomorga@gmail.com

Scientific Adviser:
Kunakovskaya I.A.,
candidate of economical sciences, Docent
Kuban State University of Physical Education Sport and Tourism
Krasnodar, Russia
e-mail: irene_ku@mail.ru

FEATURES OF THE ORGANIZATION OF BUSINESS ON THE INTERNET ON THE EXAMPLE LLC «WEBIUM»

Abstract. The purpose of the study is to consider the features of the organization and functioning of business on the Internet, as well as the analysis of the features of LLC «Webium» - an online school for preparing for the Unified State Exam, determining its competitive advantages, problems and prospects for development.

Keywords: internet, business, Internet business, business on the Internet, e-commerce.

Интернет – это всемирная система, объединённых миллионов компьютерных сетей в единую информационную систему, для хранения и передачи информации. Самая популярная информационная сеть появилась совсем недавно в жизни людей, начав своё существование с разработки компьютеров в 1950-х годах. Но оказалось, что этого времени достаточно для того, чтобы занять лидирующую позицию в различных сферах жизни людей. Интернет резко ворвался в нашу жизнь и превратился в повседневно используемый информационный канал с огромным хранилищем данных по различным отраслям знаний, накопленных человечеством. Согласно последним исследованиям We Are Social и Hootsuite кол-во пользователей в сети Интернет увеличивается с каждым годом. В 2021 году уже более четырёх миллиардов человек на нашей планете используют Интернет, а это больше 50-ти процентов населения Земли. Такому активному распространению интернета способствуют смартфоны и социальные сети, которые стремительно растут [1].

По результатам многих исследований большинство ресурсов Интернета связаны с коммерческой деятельностью. Интернет используется для рекламы, продажи товаров и услуг, электронных платежей и управления банковскими счетами. Среди стран с наибольшим количеством интернет - пользователей Россия занимает третье место [5, с.218]. Исходя из этих данных, не остаётся сомнений, что Интернет и социальные сети оказывают огромное влияние на нас и, конечно же, на организации. Поэтому многие компании создают корпоративные сайты, бизнес-аккаунты в социальных сетях или полностью переносят свой бизнес в Интернет.

Рассмотрим понятие «интернет-бизнес», которое зародилось на основе бизнеса, использующего Интернет. Бизнес – это экономическая деятельность в условиях рыночной экономики, направленная на систематическое получение прибыли и создание определённых товаров и услуг. Современный бизнес может осуществляться различными способами, но все они невообразимы без использования преимуществ, которые даёт Интернет. К таким преимуществам относятся снижение издержек, увеличение скорости выполнения операций, моментальное удовлетворение спроса потребителя, возможность конкурирования с другими более

успешными организациями и др. Так, Интернет изменил методы работы многих компаний, и в связи с современными тенденциями распространения виртуальной сети, появился интернет-бизнес, то есть бизнес в сети Интернет. В литературе его часто называют электронной экономической деятельностью – это предпринимательская деятельность, которая осуществляется с использованием современных коммуникационных средств в Интернете. Однако в научной литературе чаще всего её называют электронный бизнес (Е-бизнес) и электронная коммерция. Под электронным бизнесом подразумевают вид деятельности, который автоматизирует бизнес-процессы, обмен информацией и коммерческие транзакции с помощью информационных систем. То есть электронный бизнес даёт возможность потребителям с помощью Интернета получить доступ к товарам и услугам. А электронная коммерция – это сделки, основанные на передаче и обработке цифровой информации, а также удалённые услуги, связанные с коммерческой деятельностью организаций и физических лиц. То есть, это бизнес-процес, в котором взаимодействие между субъектами происходит с использованием Интернета. Электронная коммерция появилась недавно в 1993 году, и хоть на данный момент она находится на начальном этапе развития, зато развивается быстрыми темпами, особенно в России.

Электронную коммерцию можно вести разными способами. В зависимости от целей выделяют несколько видов интернет - бизнеса:

1) информационная поддержка офлайн бизнеса. Целью данного бизнеса является создание нового рекламного канала, положительного имиджа компании с помощью корпоративного сайта, содержащего информацию об организации, её предоставляемых услугах и продаваемых товарах. Так, в данном случае Интернет всего лишь помогает существующему офлайн - бизнесу увеличить доходы;

2) продажи товаров и услуг офлайн бизнеса с помощью Интернета. Целью данного бизнеса является частичное перемещение бизнеса в Интернет для рекламы и реализации продукции. Для этого компания создаёт корпоративный сайт с информацией об организации и её продукции, на котором покупатель сможет осуществить заказ онлайн и приобрести товар или услугу. В данном случае Интернет способствует расширению бизнеса, увеличению доходов и поиску новых покупателей и клиентов;

3) создание интернет компании, которая будет реализовывать товары и услуги только через Интернет. Данный вид предполагает отсутствие офлайн – бизнеса, поэтому такому бизнесу важно иметь свой сайт в Интернете, на котором есть вся необходимая информация для покупателя, а также возможность осуществлять заказы онлайн и приобретать товары или услуги. Для этого онлайн - бизнес создаёт приём платежей с помощью глобальной сети, продумывает доставку товара или реализацию услуги;

4) рекламная модель. Такой вид бизнеса представляет собой создание сайта с полезным бесплатным контентом, предоставление посетителям разнообразных сервисов и т.д. Нюанс такого интернет - бизнеса заключается в том, что доходы от рекламы должны покрывать расходы компании.

Какие же преимущества даёт Интернет по сравнению с обычным ведением бизнеса? Интернет расширяет горизонты для развития компаний, помогает им быстрее найти свою целевую аудиторию и предоставить ей всю необходимую информацию о продаваемых товарах или предоставляемых услугах, распространить свою продукцию по всему миру, ускорить процесс продажи и покупки, снизить издержки, а также способствует быстрому удовлетворению спроса потребителей. Таким образом, интернет-бизнес – это самый эффективный инструмент для создания бизнеса в любой сфере деятельности. Однако у любого бизнеса есть свои особенности. К преимуществам организации бизнеса в сети Интернет относят:

1) возможность выхода на новый качественный уровень ведения бизнеса;

2) быстрый выход на мировой рынок;

3) многообразный выбор товаров и услуг, расширение номенклатуры;

4) глобальный масштаб, так как в современном мире Интернет есть практически везде, то можно продавать в любом уголке Земли круглосуточно;

5) постоянно действующий бизнес 24 часа в сутки и 7 дней в неделю;

6) сокращение издержек, так как для интернет-бизнеса необходимы только компьютер, Интернет и несколько сотрудников, то можно сэкономить на аренде помещений офлайн-бизнеса и оплате труда. Так, у бизнеса в Интернете количество издержек намного ниже

по сравнению с офлайн-бизнесом, позволяя предпринимателю поддерживать конкурентные цены и получать максимальную прибыль;

7) конкурентоспособность, возможность малого бизнеса конкурировать с торговыми сетями, используя новые способы продвижения товаров и услуг;

8) обеспечение равных условий ведения экономической деятельности с крупными компаниями, так как даже малые компании могут позволить себе создание и поддержку сайта;

9) автоматизация и оптимизация бизнес-процессов компании и др.

Но у организации бизнеса в сети Интернет есть не только преимущества, но и недостатки. К недостаткам организации бизнеса в сети Интернет относят:

1) сложность в ведении интернет-бизнеса;

2) недоверие покупателя к товарам и услугам, которые продаются через Интернет;

3) невозможность физического контакта с товаром в Интернете;

4) трудности с возвратом товара или услуги;

5) дополнительная оплата доставки товара;

6) распространённое мошенничество в Интернете;

7) вытеснение с рынка коммерческих офлайн компаний.

Таким образом, при создании бизнеса в сети Интернет важно понимать, что у данного вида бизнеса есть не только преимущества, но и недостатки, которые необходимо учитывать и работать над их устранением. При организации бизнеса в сети Интернет также необходимо учитывать особенности функционирования интернет - компании. Так для бизнеса в Интернете нужны определённые составляющие:

1) доступ к Интернету;

2) сайт, группа или аккаунт в социальных сетях (в зависимости от вида интернет-бизнеса и способов его ведения). Главная задача сайта состоит в рекламе и информировании посетителей о продаваемых товарах или услугах, приёме заказов на покупку, выборе способа доставки (курьер, посылка или бандероль) и метода оплаты (банковская карта, наличный расчёт и др.);

3) защита сайта от взлома мошенников для безопасной передачи данных покупателей по каналам глобальной сети;

4) товары или услуги с подробной информацией;

- 5) юридическая регистрация бизнеса;
- 6) сотрудники, работающие на удалённой основе – виртуальная команда;
- 7) исполнение федерального закона “О защите прав потребителей” и постановления “Правила продажи товаров дистанционным способом”;
- 8) покупка специализированного программного обеспечения;
- 9) реклама предлагаемых товаров или услуг, организации и др.

Но создание сайта или интернет - магазина и его ведение не является окончательным этапом. Цель интернет - бизнеса получить доход и прибыль от продажи товаров и услуг покупателям. А значит, нужна высокая посещаемость сайта с конверсией посетителей в покупателей. Для этого необходима реклама сайта, то есть его оптимизация, учёт интернет - аудитории и её предпочтений, чтобы создать сайт, удовлетворяющий потребности пользователей. Также эффективным способом привлечения покупателей является создание аккаунтов в социальных сетях, которые будут являться представительствами компании.

С каждым днём по всему миру всё больше жителей многих стран предпочитают делать что-то с помощью Интернета, так как это удобно, быстро и просто – покупать товары в интернет-магазинах, читать электронные книги, общаться со знакомыми. Поэтому всё больше коммерческих организаций используют Интернет для осуществления предпринимательской деятельности. Однако электронная коммерция на сегодняшний день – новая область бизнеса, в особенности, для России. Первые российские интернет-магазины появились на рынке в 1995 году, а уже в настоящее время существует около трёх тысяч магазинов, и эта цифра ежегодно растёт. Так, именно онлайн покупка товаров занимает первое место по видам деятельности в Интернете. 63% пользователей Интернета по всему миру ищут товары онлайн, но только 46% действительно покупают, а 2-3% делают это каждый день [2]. Данная статистика ежедневно растёт, свидетельствуя о перспективе развития электронной торговли. Что же покупают в Интернете? На данный момент в Интернете быстро развиваются продажи товаров повседневного спроса (см. рисунок 1) [3].

Типы магазинов

Распределение онлайн-продаж по категориям ИМ
(данные по топ-300), 2017



Рисунок 1 – Распределение онлайн-продаж по категориям ИМ

Если рассматривать Россию для ведения бизнеса, то на данный момент у Интернета есть не только плюсы, но и минусы. К ним относятся: недостаточная правовая база, сложности с доставкой товаров по стране, недоработанная система онлайн - платежей, отсутствие доступа к Интернету у части населения страны. Вследствие чего основными потребителями товаров и услуг в Интернете являются жители Москвы и Санкт-Петербурга (см. рисунок 2), поэтому стоит развивать интернет-торговлю в регионах России [3].



Рисунок 2 – Уровень интереса пользователей к покупкам через Интернет

Но несмотря на это, согласно анализу Ассоциации компаний интернет-торговли в январе 2021 года объём интернет-торговли российского рынка составил более 200 млрд рублей, увеличившись на 49% [4]. Согласно ежегодному отчёту Global Digital 2021 компаний We Are Social и Hootsuite, в России 79,6% пользователей

Интернета искали товары онлайн, 82% посещали интернет-магазины и 60% совершали покупку онлайн. Такому росту интернет-торговли способствовал экономический кризис, вызванный COVID-19 [2].

По исследованиям агентства Data Insight в России за 2021 год онлайн продажи выросли более 20%, а количество заказов увеличилось более 25% [3]. К тому же, по данным ComScore Networks в России интернет-аудитория растёт самыми быстрыми темпами в мире (21%), поэтому за счёт прироста аудитории, происходит увеличение количества покупателей, а соответственно растёт и объём онлайн-продаж. Таким образом, электронная коммерция является перспективной сферой, и России стоит развивать интернет - продажи [3].

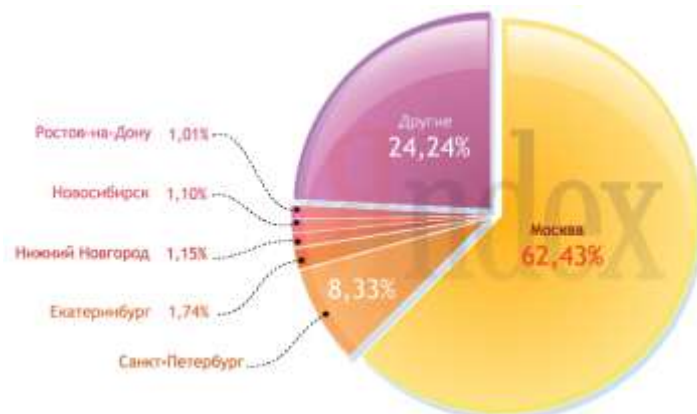
Рассмотрим организацию бизнеса в сети Интернет на примере ООО «Вебиум» (предыдущее название – ООО «Вебинариум») – онлайн-школы для подготовки к ЕГЭ и ОГЭ. Место расположения: глобальная сеть Интернет, физический офлайн офис отсутствует. Организация ООО «Вебиум» начала своё существование с 2014 года под названием ООО «Вебинариум». В то время проведение ЕГЭ активно использовалось при окончании школы и поступлении в вуз. Воспользовавшись тенденцией, «Вебинариум» вышел на рынок образовательных услуг. Его клиентами стали обычные школьники, заканчивающие школу, они покупали обучение, которое проводилось онлайн. Так, «Вебинариум» стал первой компанией, которая готовила школьников к ЕГЭ онлайн. На данный момент организация занимает лидирующее место среди компаний, предоставляющих образовательные услуги в Интернете. Так как компания действует в рамках России, то она функционирует на национальном рынке образовательных услуг. «Вебиум» предоставляет образовательные услуги через Интернет, то есть осуществляет удалённую подготовку к Единому государственному экзамену (ЕГЭ) по всем школьным предметам. Подготовка по каждому предмету длится учебный год (с сентября по июнь), включает в себя онлайн-занятия (вебинары) с теоретическими презентациями и объяснением материала, практику в виде тестов, проверку практики и статистику подготовки.

Рассмотрим схему управления данной организации в графической форме (рис. 1)



Рисунок 1 – Схема управления ООО «Вебиум»

В компании ООО «Вебиум» действует линейно-функциональная структура управления, работают 15 преподавателей и 150 наставников, а также дизайнеры, smm-специалисты и редакторы постинга, всего в проекте задействовано более 200 человек. Руководителем высшего звена управления ООО «Вебиум» является владелец организации Даниил Кривенюк. Его функция заключается в контроле и координировании всей деятельности организации. Ему подчиняются преподаватели, в обязанности которых входит доступное и понятное объяснение материала, составление презентаций и проведение занятий. У них, в свою очередь, есть в подчинении наставники, которым преподаватели делегируют свои малозначимые обязанности, такие как проверка практик учеников, их информирование о занятиях, консультирование по техническим вопросам. Также у директора в подчинении есть smm-специалисты, которые занимаются рекламированием услуг Вебиума, дизайнеры,

создающие логотип и оформление, и редакторы, которые наполняют контентом сайт и социальные сети организации.

В ООО «Вебиум» персонал является виртуальной командой, так как все сотрудники организации работают удалённо в разных городах России, используя Интернет. Виртуальная команда – это группа сотрудников, которые ведут совместную деятельность для достижения одной цели, географически распределены, поэтому используют электронные технологии для коммуникации. Компания ООО «Вебиум» выбрала стационарный тип виртуальной команды, то есть тип постоянной группы сотрудников, которые выполняют определенные работы в компании на регулярной основе. В качестве средств электронной коммуникации компания использует Интернет, социальные сети, мессенджеры, skype. Также, вся команда оснащена необходимым техническим оборудованием: ноутбуком, веб-камерой, планшетом и микрофоном.

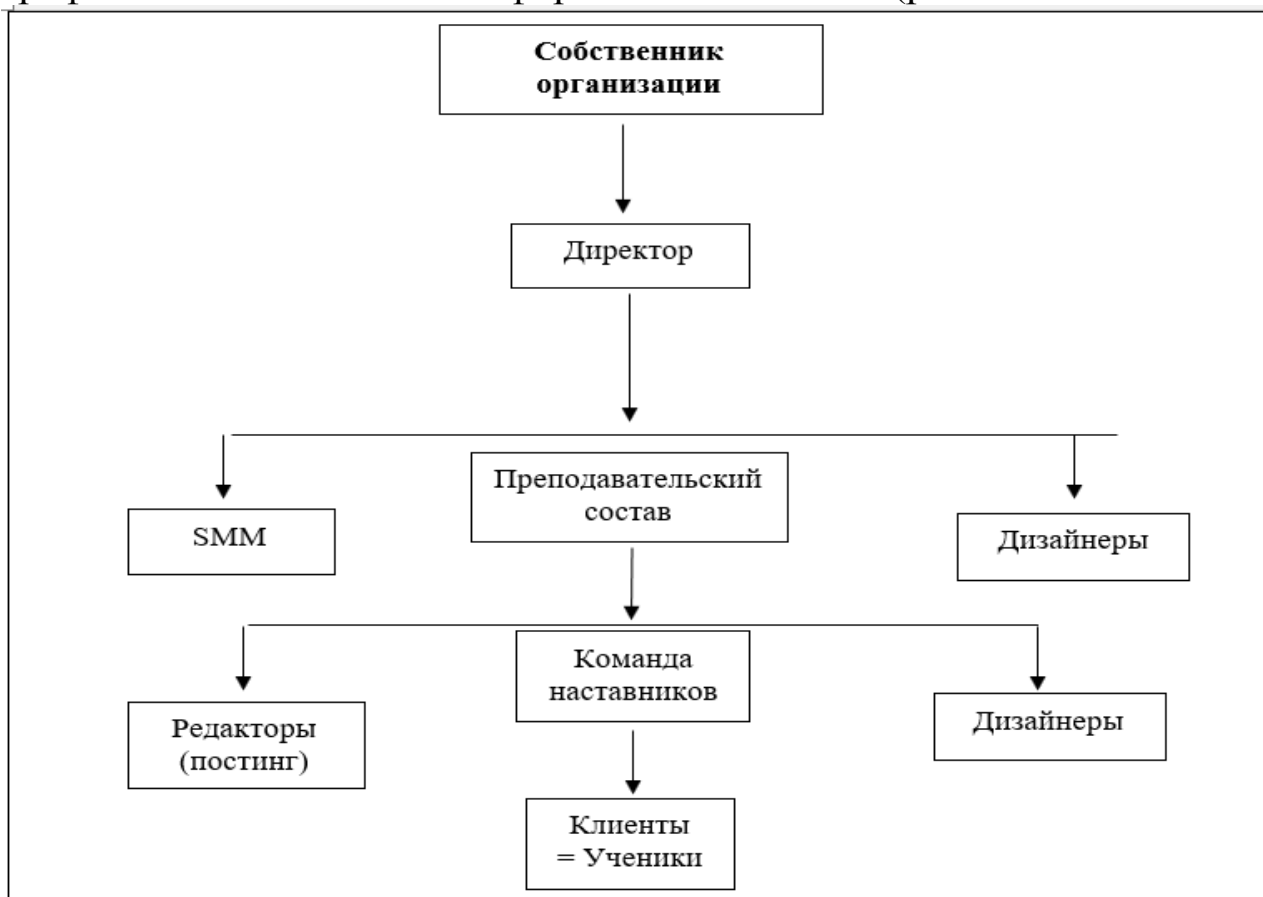
Как и все виртуальные команды, команда Вебиума работает удаленно в любое удобное для себя время и в любом комфортном месте, вне офиса. У членов команды отсутствует строгий рабочий график, нет восьмичасовой рабочей недели, есть только точное время, в которое они должны проводить вебинары для своих учеников, и время, в которое они должны выходить на связь с командой. Они не тратятся на офисную одежду, дресс-код и транспорт, чтобы добраться до офиса.

Как и у всех виртуальных групп, у виртуальной команды Вебиума отсутствует физический контакт, так как они разделены расстоянием. Преподаватели и их помощники живут в разных городах, но большинство из Московской области, республики Татарстан и Краснодарского края. Также, у них нет строгой иерархической организационной структуры с постоянным контролем со стороны руководства, оно контролирует работу только в определенные промежутки времени на совещаниях. Владелец компании «Вебиум», благодаря использованию виртуальных команд, сократил издержки на аренду офиса, сэкономил на заработной плате сотрудников, транспорте, ресурсах и других издержках.

Рассмотрим преимущества и недостатки организации ООО «Вебиум» в Интернете. К преимуществам относятся:

- 1) отличная репутация бренда – высокий средний балл на ЕГЭ;
- 2) широкий ассортимент услуг – подготовка к ЕГЭ по всем предметам;

- 3) удобное месторасположение – в Интернете;
- 4) широкий охват клиентов – ученики по всей стране;
- 5) развит маркетинг в виде сарафанного радио – ученики по всей стране советуют онлайн-школу своим друзьям и одноклассникам;
- 6) небольшие финансовые вложения и издержки;
- 7) доступные цены услуг для школьников;
- 8) возможность выбора метода и технологии подготовки учеников;
- 9) комфортные условия удалённого труда персонала;
- 10) дружная команда сотрудников.

Недостатки организации компании в Интернете:

- 1) недоверие клиентов к дистанционной подготовке – большинство клиентов-школьников всё ещё предпочитают готовиться к ЕГЭ с учителями и репетиторами в их городе, а не в интернете в онлайн-школе;
- 2) отсутствие массового обучения школьников в Интернете – ограниченное кол-во клиентов;
- 3) отсутствие вакантных должностей для своих учеников, которые вследствие этого в будущем станут конкурентами;
- 4) отсутствие менеджера по подбору персонала;
- 5) создание команд внутри компании вследствие высокой самодостаточности – у каждого преподавателя в подчинении есть наставники, дизайнеры и редакторы, тем самым образуя команду внутри команды Вебиума;
- 6) отсутствие карьерного роста в компании;
- 7) высокая текучесть кадров – большинство сотрудников школьники и студенты, после получения высшего образования они уходят из сферы;
- 8) экономия на налогах – компания оформляла своих преподавателей как ИП, чтобы уйти от налогов, тем самым создав новых конкурентов.

Таким образом, проанализировав особенности организации онлайн-школы «Вебиум», можно сделать вывод, что она является конкурентоспособной компанией, организованной в Интернете, обладает стабильным финансовым положением, но и она нуждается в преобразованиях изнутри, работе над внутренними слабыми сторонами. Ей необходимо нанять на работу менеджера по подбору персонала, уменьшить самодостаточность преподавателей, назначить руководителя виртуальной команды, создать систему контроля,

предоставить сотрудникам возможность стать соучредителями онлайн-школы, чтобы компенсировать отсутствие карьерного роста в компании, а также создать барьеры входа в сферу, чтобы устранить появление новых конкурентов.

Литература

1. <https://wearesocial.com/digital-2021>
2. <https://www.web-canape.ru/business/vsya-statistika-interneta-i-socsetej-na-2021-god-cifry-i-trendy-v-mire-i-v-rossii/>
3. <https://datainsight.ru/public>
4. <https://e-pepper.ru/news/akit-oborot-vnutrenney-internet-torgovli-v-rossii-v-nachale-2021-goda-vyros-na-49.html>
5. Сущность и особенности государственно - частного партнерства в культурной сфере креативных индустрий / Артюшкова А.Ю., Глушкова Ю.О. В сборнике: Экономическая безопасность и управление инновациями. сборник статей по итогам международной научно-практической конференции. Саратовский государственный технический университет имени Гагарина Ю.А. Саратов, 2020. С. 217-221.

Раздел 5

РАЗВИВАЯ ТУРИЗМ – РАЗВИВАЕМ РОССИЮ

УДК 338

*Басюк А.С.,
кандидат экономических наук, доцент
Кубанский государственный технологический университет
г. Краснодар, Россия
e-mail: anaitbas@mail.ru*

*Купреева В.В.,
студентка 3 курса
Кубанский государственный технологический университет
г. Краснодар, Россия
e-mail: viktoriya.kupreeva071900@mail.ru*

РАЗВИТИЕ ТУРИЗМА В УСЛОВИЯХ ПАНДЕМИИ: ДРАЙВЕРЫ ЛОЯЛЬНОСТИ КЛИЕНТОВ ИНДУСТРИИ И НОВЫЕ ТРЕНДЫ

Аннотация. В статье описываются последствия от влияния пандемии на экономику туризма. Определяется ключевая роль туризма в индустрии гостеприимства, определяются факторы долгосрочного развития отечественного туризма, описываются общие тренды развития туристской отрасли

Ключевые слова: туристический потенциал, кризис, внутренний туризм, экономика, государственная поддержка, цифровизация.

*Basyuk A.S.,
Doctor of Science (Economics), Docent
Kuban state technological University
Krasnodar, Russia
e-mail: anaitbas@mail.ru
Kupreeva V.V.,
student, 3 courses
Kuban state technological University
Krasnodar, Russia
e-mail: viktoriya.kupreeva071900@mail.ru*

TOURISM DEVELOPMENT IN THE CONTEXT OF A PANDEMIC: INDUSTRY CUSTOMER LOYALTY DRIVERS AND NEW TRENDS

Abstract. The article describes the consequences of the impact of the pandemic on the tourism economy. The key role of tourism in the

hospitality industry is determined, the factors of long-term development of domestic tourism are determined, general trends in the development of the tourism industry are described

Keywords: tourism potential, crisis, domestic tourism, economy, government support, digitalization.

Экономика туристического бизнеса России претерпевает существенные преобразования в результате распространения эпидемии COVID-19 и его последствий. Данные преобразования определяются увеличением рисков, связанных с возможным введением новых ограничений и продлением существующих, а также с ужесточением условий существования туроператоров в конкурентном пространстве в текущий момент времени. Наряду с этим текущий этап развития туристического бизнеса представляется оптимальным для реорганизации туристического бизнеса с учетом возможностей цифровых технологий и иных аспектов потенциала экономики.

Переломный 2020 год со всей очевидностью высветил исключительную важность туризма и индустрии гостеприимства для социально-экономической жизни страны и позволил говорить о туризме как о стратегической несырьевой отрасли экономики. Период локдауна позволил иначе взглянуть на повседневное наполнение нашей жизни, в котором тепло человеческого общения, свобода передвижений приобрели особую ценность. Большой популярностью будут пользоваться поездки на оздоровительные курорты, активный отдых на природе и свежем воздухе и формат коротких автомобильных путешествий на выходные.

Став серьезным потрясением для туризма, пандемия коронавируса наряду с этим выступила триггером важных структурных изменений, которые будут определять формат работы туристической отрасли и после снятия ограничений, связанных с COVID-19. Для некоторых компаний это будет означать более активное внедрение онлайн-форматов и переориентацию на индивидуальные туры и работу с малыми группами, а для ряда других, возможно, даже радикальную смену профиля деятельности и поиск альтернативных ниш на российском рынке.

Одним из безусловно важных импульсов, которые сложившаяся ситуация привнесла в развитие туристической отрасли, стала ориентация игроков рынка и российских туристов на внутренний

туризм. Многие россияне этим летом открыли для себя новые направления внутри страны, отправившись не только на юг России, но и в Карелию, на Байкал, Алтай, Камчатку, а также в другие регионы.

В последнее время россияне стали более рациональными с точки зрения выбора тура по соотношению цена-качество во всех сегментах спроса от самых дешевых поездок до самых дорогих. Происходит экологизация, цифровизация, индивидуализация и спроса, и предложения. Растет значение круга общения в поездке, традиционная сборная группа все чаще уступает место семейной, приятельской, корпоративной. Налицо поколенческие изменения спроса. Более коммуникабельная, в том числе благодаря использованию ИТ, лучше владеющая иностранными языками молодежь все чаще выбирает самостоятельные поездки с размещением в так называемом частном секторе. Более продуманным становится и туристский бюджет времени с точки зрения логистики путешествий, распределения отпускного периода, роста спроса на сити-брейки.

Вместе с тем на фоне роста краткосрочного спроса на внутренние туристические направления актуализировалась проблема развития инфраструктуры туризма. Обратимся к данным рисунка 1, содержащим оценку качества элементов туристической инфраструктуры внутренних направлений по 5-балльной шкале в соответствии с данными центра социально-экономических исследований.

Максимальные показатели на рисунке 1 присвоены элементам инфраструктурного потенциала отечественной туристической отрасли, обслуживающей направления внутреннего туризма, представляющего собой культурное и природное наследие страны.

Туризм находится в числе отраслей, в наибольшей степени пострадавших от пандемии COVID-19. К ключевым трендам развития российской туристической отрасли в текущих условиях относят цифровизацию и ориентацию на внутренний туризм. Тренд на цифровизацию включает в себя не только предоставление возможности ознакомиться с природными и культурными достопримечательностями и маршрутами, а также экспозициями музеев в онлайн-режиме, но и разработку дистанционных сервисов, в том числе таких, как выбор туристического направления, поддержка клиентов и сбор обратной связи в формате 24/7.



Рисунок 1. Оценка инфраструктурного потенциала отечественной туристической индустрии, обслуживающей направления внутреннего туризма, 2020 год

Согласно результатам онлайн-опроса, за получением мер государственной поддержки обращались 87% респондентов. Среди наиболее востребованных мер респонденты называли отсрочку налогов и обязательств по несостоявшимся турам и субсидирование расходов на заработную плату. Помимо этого, эксперты отметили высокий потенциал такой меры, как кешбэк за покупку туров по России, о реализации которой было объявлено в августе.

Среди основных факторов, положительно влияющих на восстановление сегмента, можно выделить следующие:

1. Популярность среди населения. Пляжный туризм – наиболее популярный вид отдыха в России. Тренд на его восстановление наметился сразу после снятия ограничений на внутренние туристические поездки по России. При этом эксперты отмечают, что восстановление перелетов в Турцию и другие зарубежные страны не повлияет на загруженность российских пляжных курортов.

2. Ценовая доступность. Пляжный отдых считается самым доступным для россиян по цене. Альтернативные варианты внутренних направлений, например, экскурсионные поездки на Байкал, Алтай, Камчатку, ассоциируются у туристов с более серьезными затратами, в том числе за счет дорогих авиабилетов. В текущем году цены на билеты по данным направлениям несколько снизились, однако пляжный туризм все равно остается более бюджетным вариантом.

Также для привлечения клиентов респонденты готовы предпринять следующие меры:

- поиск новых рыночных ниш;

- разработка новых продуктов (туристических маршрутов, выставок, экскурсионных программ, специальных программ реабилитации после COVID-19 в санаториях и др.);
- создание индивидуальных предложений для различных целевых аудиторий.

По мнению экспертов, переориентация на внутренний туризм может сопровождаться разработкой новых предложений (маршрутов, в том числе комплексных, авторских туров).

Замена традиционных услуг их онлайн-форматом (онлайн-экскурсии, выставки и мастер-классы) играют важную роль в адаптации к новым условиям. Дистанционное оказание услуг охватывает ряд функций туроператоров – от выбора туристического направления до поддержки клиентов и сбора обратной связи в формате 24/7, к ним также можно отнести создание и анализ пользовательского пути на веб-сайте, запуск диджитал-рекламы, размещение услуг на сайтах-агрегаторах.

Предоставление индивидуальных услуг вместо групповых или работа с малыми группами, индивидуализация пакетных предложений играют важную роль в формировании лояльности потребителей.

В современных условиях посткризиса, наряду с происходящими коренными изменениями в туристической сфере, сформировались общие тренды развития туристической отрасли:

1. Увеличение объема онлайн-продаж туроператоров и агрегаторов пакетных туров. Эксперты отмечают, что для успешного перехода в онлайн-каналы компаниям необходим высокий уровень интеллектуального и человеческого капитала. Игроки рынка, в которых квалификация сотрудников окажется недостаточной для освоения диджитал-инструментов, будут значительно отставать от цифровых лидеров.

2. Изменение каналов продвижения. По мнению экспертов, роль традиционной офлайн-рекламы постепенно ослабевает, в то время как цифровая реклама все более уверенно демонстрирует свою эффективность.

3. Появление новых ниш для туроператоров. В настоящее время набирают популярность тематические и авторские туры, наибольший спрос на которые предъявляет молодая аудитория и туристы-одиночки.

Предприятиям индустрии гостеприимства придётся формировать новые модели ведения бизнеса, расширять спектр обязанностей сотрудников, менять подходы к осуществлению и предложению услуг, искать новые сегменты рынка и создавать актуальные предложения. Индустрия гостеприимства имеет более высокие шансы на быстрое восстановление спроса на гостиничные услуги (в первую очередь, в аспекте внутреннего туризма), чем другие сектора экономики. Сфера гостеприимства, по оценкам экспертов, станет одной из самых востребованных, а низкий курс рубля будет способствовать притоку иностранных туристов в Россию.

Резюмируя, можно отметить, что учёт факторов, влияющих на лояльность клиентов, может стать одним из ведущих ориентиров антикризисного управления предприятием индустрии гостеприимства. Драйверы лояльности и варианты решений, предложенные выше, могут способствовать экономическому улучшению состояния гостиниц и притоку клиентов. ОТЕЛЬЕРАМИ уже принято много важных решений – пришло время революционных идей и перевоплощений. Сам кризис провоцирует нестандартные решения и сценарии развития.

Литература

1. Прохорова В.В. Туризм и рекреация: ограничения на пути развития // В сборнике: Устойчивое развитие курортных территорий: туризм, рекреационный комплекс, инфраструктурное обеспечение. Научно-практический сборник по итогам II Всероссийской научно-практической интернет-конференции с международным участием. 2016. С. 144-145.

2. Басюк А.С., Прохорова В.В. Развитие туристских дестинаций как инструмент повышения качества жизни и конкурентоспособности территории. Экономика и предпринимательство. 2017. № 8-1 (85). С. 365-369.

3. Шевченко А.Ю., Басюк А.С. Инновационный менеджмент как вектор стратегического развития предприятия // В Сборнике: Внедрение результатов инновационных разработок: проблемы и перспективы сборник статей по итогам Международной научно-практической конференции. 2018. С.213.

4. Архипова О.В., Зелезинский А.Л. Драйверы лояльности клиентов индустрии гостеприимства в условиях кризиса // Экономический вектор. 2020. № 4 (23). С. 39-47.

5. Осипова Л.Б., Прокопьев В.Н. Гостиничный и туристический бизнес в период коронавирусной инфекции SARS-COV-2 (COVID-19) // В сборнике: Инновационный дискурс развития современной науки и образования. Сборник статей Международной научно-практической конференции. 2020. С. 49-65.

УДК 338

*Басюк А.С.,
кандидат экономических наук, доцент
Кубанский государственный технологический университет
г. Краснодар, Россия e-mail: anaitbas@mail.ru*

*Химчук Е.А.,
студентка 3 курса
Кубанский государственный технологический университет
г. Краснодар, Россия e-mail: khimchuk.ekaterina@mail.ru*

ЦИФРОВИЗАЦИЯ ЭКОНОМИКИ КАК ФАКТОР РАЗВИТИЯ ТУРИСТСКОГО БИЗНЕСА В РОССИИ

Аннотация. В статье рассматривается роль цифровизации в повышении конкурентоспособности туристских предприятий. Определяется ключевая роль туризма в экономике страны, определяются факторы долгосрочного развития отечественного туризма, описываются новейшие цифровые технологии в туристской отрасли

Ключевые слова: туризм, экономика, цифровизация, цифровые технологии, стратегический ресурс.

*Basyuk A.S.,
Doctor of Science (Economics), Docent
Kuban state technological University
Krasnodar, Russia
e-mail: anaitbas@mail.ru*

*Khimchuk E. A.
student, 3 courses
Kuban state technological University
Krasnodar, Russia
e-mail: khimchuk.ekaterina@mail.ru*

DIGITALIZATION OF THE ECONOMY AS A FACTOR OF THE DEVELOPMENT OF TOURIST BUSINESS IN RUSSIA

Abstract. The article examines the role of digitalization in increasing the competitiveness of tourism enterprises. The key role of tourism in the country's economy is determined, the factors of long-term development of domestic tourism are determined, the latest digital technologies in the tourism industry are described

Keywords: tourism, economics, digitalization, digital technologies, strategic resource.

В настоящее время цифровизация открывает новые возможности и тенденции для развития любой отрасли экономики, проникает во все сферы деятельности, изменяет способы общения и организации труда, формы обучения и досуга. Туризм не является исключением.

Развитие цифровой экономики кардинально изменяет инфраструктурное обеспечение многих видов экономической деятельности, в том числе и туризма, усилив значимость информационной составляющей. В связи с тем, что цифровая экономика базируется на идеологии обработки больших массивов информации, то, следовательно, особую важность приобретет высокотехнологичная система для безопасного, надежного, долгосрочного хранения больших объемов информации, а также подсистема обеспечения их безопасности [1].

Доходность и инвестиционную привлекательность туристской индустрии трудно переоценить. Так, туризм входит в число трех крупнейших экспортных отраслей, уступая нефтедобывающей промышленности и автомобилестроению. Причины такой его привлекательности очевидны:

- небольшие стартовые инвестиции;
- высокий уровень рентабельности;
- устойчивый спрос на туристические услуги;
- минимальный срок окупаемости затрат.

На рисунке 1 представлено распределение долей туризма в ВВП различных стран.

Как одна из наиболее привлекательных отраслей туризм одним из первых ощутил на себе воздействие глобальной цифровизации, так как он является информационно насыщенной индустрией, быстро реагирующей на происходящие изменения.

В «Стратегии развития туризма в Российской Федерации на период до 2035 года» утверждается, что внедрение цифровых

технологий в сферу туризма формирует новые тенденции ее развития [3]. В связи с этим актуальной задачей является изучение ключевых направлений цифровизации туристской деятельности и оценка их последствий для туризма.



Рисунок 1. Доля туризма стран в ВВП [2]

Профессионалы турбизнеса констатируют, что стремительная диджитализация населения работает не в пользу турагентов [4]. Туристы будут все больше привыкать к дистанционным агентствам или тревел-консультантам. Поэтому те туроператоры, которые хотят выжить в современном рыночном пространстве должны выстроить систему продаж в онлайн и продолжать развиваться в данном направлении.

Одним из факторов, способствующих внедрению цифровизации в сферу туризма, является доступность и умение населения работать в Интернет среде. Согласно данным We Are Social и Hootsuite, приведенным в ежегодном отчете о состоянии цифровой сферы Global Digital 2021, на январь 2021 года интернетом пользуются 4,66 миллиарда человек во всем мире, что на 316 миллионов (7,3 %) больше, чем в прошлом году [5]. В России на начало 2021 года насчитывается 124 млн пользователей интернета. В период с 2020 по 2021 год количество пользователей увеличилось на 6,0 млн (+ 5,1%).

В качестве основы цифровизации туристского бизнеса выступают следующие новейшие цифровые технологии:

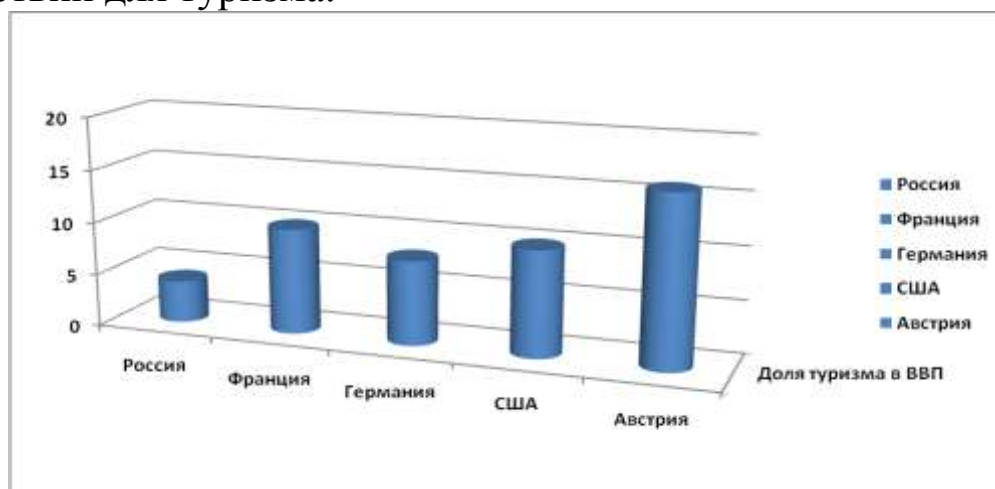
- искусственный интеллект;
- технологии больших данных (Big Data), blockchain;
- интернет вещей (Internet of Things – IoT);
- мобильные устройства и многое другое.

На сегодняшний день активно развиваются мобильные технологии и приложения, предназначенные для путешественников, которые обеспечивают выполнение широкого функционала, в том числе – покупку авиабилетов, бронирование отелей, навигацию на местности, предоставление справочной информации о туристских достопримечательностях, рейтингах средств размещения, ресторанов и т.п. Также, цифровая экономика дает возможность создавать новые формы предприятий туристской индустрии, а именно пространственно-распределенные сетевые компании.

Таким образом, в нынешних условиях общественная жизнь и туристская деятельность всё более цифровизируются, создается единое информационное пространство в сфере мирового туризма, формируются новые принципы информационного обеспечения и управления туризмом. Информационное сопровождение туристского бизнеса и его цифровизация являются стратегическим ресурсом, обеспечивающим повышение конкурентоспособности туризма как одной из наиболее привлекательных отраслей экономики.

Литература

1. Касумова А.А., Гахраманова Е.М., Салманова К.А. Роль цифровой экономики в развитии туризма // The Scientific Heritage. – 2020. – № 44-3 (44). – С. 22-24.

2. Басюк А.С., Прохорова В.В. Развитие туристских дестинаций как инструмент повышения качества жизни и конкурентоспособности территории. Экономика и предпринимательство. 2017. № 8-1 (85). С. 365-369.

3. Федеральное агентство по туризму. Стратегия развития туризма в Российской Федерации на период до 2035 года. [Электронный ресурс]. – Режим доступа: <https://www.russiatourism.ru/upload/iblock/298/>

4. Шумахова Л.О., Кобозева Е.М. Роль человеческого фактора в антикризисном управлении организацией // Наука и знание. Материалы XVI Межвузовской научно-практической конференции "Наука и знание". 2014. С. 191-195.

5. Digital 2021: the latest insights into the ‘state of digital’. [Электронный ресурс]. – Режим доступа: <https://wearesocial.com/blog/2021/01/digital-2021-the-latest-insights-into-the-state-of-digital>

*Дзагахов Л.А.,
курсант 2 курса
Краснодарский университет МВД России «КРУ МВД России»
г. Краснодар, Россия
e-mail: drobilko.danya@mail.ru*

*Научный руководитель:
Парасоцкий Р.А.,
Краснодарский университет МВД России «КРУ МВД России»
г. Краснодар, Россия
e-mail: peres78@mail.ru*

ПОВЫШЕНИЕ УРОВНЯ ЭКОНОМИКИ РОССИИ ПОСРЕДСТВОМ РАЗВИТИЯ НАЦИОНАЛЬНОГО ТУРИЗМА

Аннотация. Период пандемии стал негативным фактором для всех сфер жизни общества. В большей степени пострадала экономика. Одним из направлений стабилизации экономики страны является повышение активности национального туризма.

Ключевые слова: экономика, пандемия, туризм, стратегия.

*Dzagakhov L.A.,
2nd year cadet
Krasnodar University of the Ministry of Internal Affairs of Russia
"KRU of the Ministry of Internal Affairs of Russia"
Krasnodar, Russia
e-mail: drobilko.danya@mail.ru*

*Research Supervisor:
Parasotsky R.A.,
Krasnodar University of the Ministry of Internal Affairs of Russia
"KRU of the Ministry of Internal Affairs of Russia"
Krasnodar, Russia
e-mail: peres78@mail.ru*

IMPROVING THE LEVEL OF THE RUSSIAN ECONOMY THROUGH THE DEVELOPMENT OF NATIONAL TOURISM

Annotation. The pandemic period has become a negative factor for all spheres of society. The economy has suffered more. One of the ways to stabilize the country's economy is to increase the activity of national tourism.

Keywords: economy, pandemic, tourism, strategy.

Развитие рынка туристической инфраструктуры выступает важным фактором конкурентоспособности Российской Федерации.

Россия не обладает достаточным развитием изучаемого рынка, поэтому рынок туристических услуг находится в состоянии упадка и требует эффективных мер по его развитию.

Повышение уровня экономики России посредством развития национального туризма является довольно актуальной темой в современный период развития России.

В связи с ограничениями, введенными с появлением коронавирусной инфекции, у государства появилась возможность развития национального туризма.

Ограничение туристических направлений за границу, позволили государству увеличить объем инвестиций в туристические направления в рамках нашей страны. Одним из эффективных мер по повышению качества и привлекательности национального туризма, государство разработало и утвердило Стратегию развития туризма в России до 2035 года (далее – Стратегия), которая вступила в силу с начала 2020 года⁵.

В данной стратегии заложен комплекс принципов оказания поддержки по развитию национального туристического бизнеса. В проекте заложены меры инвестиционной поддержки по строительству и реконструкции автомобильных дорог, создание линий электропередач, сетей газоснабжения, водоснабжения и водоотведения, а так же иных инженерных коммуникаций.

Для того, чтобы стимулировать отечественный туристический рынок, Федеральное агентство по туризму осуществляет реализация следующих мер поддержки туроператоров:

- объекты, которые входят в перечень пилотных субсидируемых приоритетных туристских маршрутов по Российской Федерации, утвержденный постановлением Правительства Российской Федерации от 8 августа 2018 г. № 926⁶ могут рассчитывать на субсидированные выплаты. Данные выплаты возместят туроператорам, которые зарегистрированы на территории Российской Федерации расходы, связанные с реализацией туристического продукта;

⁵ Распоряжение Правительства РФ от 20.09.2019 N 2129-р (ред. от 23.11.2020) «Об утверждении Стратегии развития туризма в Российской Федерации на период до 2035 года» [Электронный ресурс] // Режим доступа: http://www.consultant.ru/document/cons_doc_LAW_333756/ (дата обращения: 17.05.2021)

⁶ Постановление Правительства РФ от 08.08.2018 N 926 (ред. от 21.12.2019) «О реализации пилотного проекта по предоставлению субсидий из федерального бюджета на государственную поддержку туроператоров» (вместе с «Правилами предоставления субсидий из федерального бюджета на государственную поддержку туроператоров») [Электронный ресурс] // Режим доступа: <https://www.garant.ru/products/ipo/prime/doc/71922594/> (дата обращения: 17.05.2021)

- субсидирование юридических лиц, которые осуществляют свою деятельность на территории стран, утвержденных постановлением Правительства Российской Федерации от 30 апреля 2019 г. № 534⁷.

На основании выработанной и утвержденной Стратегии развития туризма в Российской Федерации на период до 2035 года, утвержденной распоряжением Правительства Российской Федерации от 20.09.2019 № 2129-р⁸, Минэкономразвитие России совместно с Ростуризмом и иными заинтересованными федеральными органами исполнительной власти и организациями, разработали проект плана мероприятий по реализации Стратегии.

Указанный проект плана предусматривает, в том числе следующие меры:

- осуществление государственной финансовой поддержки, направленной на повышение привлекательности механизмов концессии и государственно-частного партнерства;

- предоставление субсидий юридическим лицам на разработку планов развития туристских территорий, на которых реализуются проекты, в том числе мастер-планов;

- помощь в создании и эффективном обеспечении деятельности автономной некоммерческой организации, деятельность которой направлена на развитие маркетинговых компетенций в сфере туризма;

- разработка маркетинговой компетенции развития туризма в Российской Федерации. Разработка и управление туристскими брендами Российской Федерации, субъектов Российской Федерации, объектов туристского показа, туристских маршрутов и туристских территорий;

Наравне с финансовыми мерами, проект включает в себя эффективные меры по разработке и внедрению новых нормативных актов в сфере туризма, совершенствования системы сбора и анализа статистических данных в сфере туризма, развития программ кадрового обеспечения, повышения квалификации и переподготовки

⁷ Постановление Правительства РФ от 30.04.2019 N 534 (ред. от 11.11.2019) «Об утверждении Правил предоставления субсидий из федерального бюджета на государственную поддержку организаций, обеспечивающих прирост количества посетивших Российскую Федерацию иностранных туристов» [Электронный ресурс] // Режим доступа: http://www.consultant.ru/document/cons_doc_LAW_324149/ (дата обращения: 17.05.2021)

⁸ Распоряжение Правительства РФ от 20.09.2019 N 2129-р (ред. от 23.11.2020) «Об утверждении Стратегии развития туризма в Российской Федерации на период до 2035 года» [Электронный ресурс] // Режим доступа: http://www.consultant.ru/document/cons_doc_LAW_333756/ (дата обращения: 17.05.2021)

кадров, работающих в сфере туризма, а так же обеспечения доступности туристских территорий.

На сегодняшний день инфраструктура внутреннего туризма, требует существенной модернизации. Ее состояние на сегодняшний день не отвечает многим существующим стандартам в туризме⁹. Данные факты нельзя оставлять без внимания. Разработанные меры должны привести к положительному развитию национального туризма.

Несмотря на эти недостатки, государство стремиться повысить значение и экономическое положение национального туристического направления.

Таким образом, развитие национального туризма в современный период ограничительных мер, должно принести свои «плоды».

Литература

1. Постановление Правительства РФ от 08.08.2018 N 926 (ред. от 21.12.2019) «О реализации пилотного проекта по предоставлению субсидий из федерального бюджета на государственную поддержку туроператоров» (вместе с «Правилами предоставления субсидий из федерального бюджета на государственную поддержку туроператоров») [Электронный ресурс] // Режим доступа: <https://www.garant.ru/products/ipo/prime/doc/71922594/> (дата обращения: 17.05.2021)

2. Постановление Правительства РФ от 30.04.2019 N 534 (ред. от 11.11.2019) «Об утверждении Правил предоставления субсидий из федерального бюджета на государственную поддержку организаций, обеспечивающих прирост количества посетивших Российскую Федерацию иностранных туристов» [Электронный ресурс] // Режим доступа: http://www.consultant.ru/document/cons_doc_LAW_324149/ (дата обращения: 17.05.2021)

3. Распоряжение Правительства РФ от 20.09.2019 N 2129-р (ред. от 23.11.2020) «Об утверждении Стратегии развития туризма в Российской Федерации на период до 2035 года» [Электронный ресурс] // Режим доступа: http://www.consultant.ru/document/cons_doc_LAW_333756/ (дата обращения: 17.05.2021)

⁹ Бушуева И.В. Новые стратегические приоритеты развития туризма в России // Сервис plus. 2019. Т.13. №4. С. 26

4. Бушуева И.В. Новые стратегические приоритеты развития туризма в России // Сервис plus. 2019. Т.13. №4. - С. 25-33.

УДК 338.48

Кобозева Е.М.,

доцент, к. э. н.

Кубанский государственный технологический университет

г. Краснодар, Россия

e-mail: alena.cobozeva@yandex.ru

Казьмина В.В.,

студент 3 курса

Кубанский государственный технологический университет

г. Краснодар, Россия

e-mail: KVV-2000@mail.ru

ПОТЕНЦИАЛ ТУРИСТИЧЕСКИХ КЛАСТЕРОВ КРАСНОДАРСКОГО КРАЯ

Аннотация. В статье рассмотрен потенциал туристических кластеров Краснодарского края. Определена возрастающая роль туристических кластеров региона и выделены перспективные направления их развития. Проанализированы стратегические решения в области туристических кластеров.

Ключевые слова: туристический кластер, инвестиции, туризм, потенциал, аграрный туризм, стратегия, туристическая отрасль.

Kobozeva E.M.,

Doctor of Science (Economics), Docent

Kuban State Technological University,

Krasnodar, Russia

e-mail: alena.cobozeva@yandex.ru

Kaz'mina V.V.,

student, 3 courses

Kuban State Technological University,

Krasnodar, Russia

e-mail: KVV-2000@mail.ru

POTENTIAL OF TOURISM CLUSTERS IN THE KRASNODAR REGION

Abstract. The article considers the potential of tourist clusters in the Krasnodar Region. The increasing role of tourism clusters in the region is

determined and promising areas of their development are identified. Strategic decisions in the field of tourism clusters are analyzed.

Keywords: tourism cluster, investment, tourism, potential, agricultural tourism, strategy, tourism industry.

В настоящее время доля российского туризма в мировом экспорте занимает четвертое место после доходов от продажи автомобилей, нефти и нефтепродуктов, военной техники. Тем не менее, по многим объективным причинам российская сфера туризма, к сожалению, пока еще не способна соревноваться с курортами мирового уровня. Одним из наиболее многообещающих направлений туристических кластеров является Краснодарский край.

Краснодарский край – жемчужина России, которая является важной геостратегической основой на южных границах страны. Стремительный рост населения региона, которое переходит отметку в 5,7 миллиона человек, обусловлен следующими факторами:

- богатейшая ресурсная база сельскохозяйственных угодий;
- развитый транспортный комплекс;
- выход России к Черному морю, который ведет к наиболее значимым международным морским путям;
- неповторимые природно-климатические условия, которые и являются движущей силой к развитию туризма и т.д.

Благодаря разнообразию упомянутых факторов регион является лидирующим субъектом Российской Федерации по уровню инвестиций, и неизменно занимает первое место в Южном федеральном округе и пятое – по России.

Курортная сфера выступает определяющим фактором развития экономики всего Краснодарского края, в том числе таких сопутствующих с туризмом областей, как сельское хозяйство и сфера обслуживания. С каждым годом все больше посетителей прибывает из разных стран на кубанские курорты.

Следует отметить, что развитие туристического кластера на юге России, несомненно, может оказать воздействие на изменение текущей ситуации отечественной туристической отрасли на международной арене, что приведет к увеличению инвестиционных вложений в регион и скажется на формировании положительной инвестиционной привлекательности. В силу этого, кластерный подход можно рассматривать как передовой инструмент повышения конкурентоспособности туристической сферы Краснодарского края.

Можно выделить наиболее перспективные направления функционирования туристических кластеров Краснодарского края. Инвестиционная привлекательность отдельных муниципальных образований Краснодарского края для развития на их территории сельского (аграрного) туризма позволило выявить районы, наиболее пригодные для данного направления туризма (таблица 1).

Таблица 1 – Перспективные районы Краснодарского края для развития аграрного туризма

Уровень приоритета	Значение	Район
Высокий	0,3 и более	Города-курорты Сочи, Анапа, Северский и Темрюкский районы
Средний	0,149 – 0,299	Туапсинский, город Геленджик, Горячий Ключ, Краснодар, Щербиновский, Крымский, Славянский районы, город Новороссийск
Низкий	0,101 – 0,150	Белоглинский, Лабинский, Тимашёвский, город Армавир, Отраденский, Абинский, Тбилисский, Усть-Лабинский, Приморско-Ахтарский, Мостовской районы
Очень низкий	До 0,100	Апшеронский, Староминский, Новопокровский, Кущёвский, Динской, Брюховецкий, Новокубанский, Ейский, Ленинградский, Каневской, Красноармейский, Калининский, Гулькевический, Павловский, Кореновский, Тихорецкий, Выселковский, Курганинский, Кавказский, Белореченский, Успенский, Крыловской

Анализ таблицы 1 показывает, что регионы с высоким и средним уровнем приоритета находят своё активное развитие и в настоящее время. Данные территории продолжают играть важную роль в инвестиционном развитии санаторно-курортной отрасли Краснодарского края и являются наиважнейшими для привлечения инвестиций. Следует отметить, что город Краснодар в этом списке находится на среднем уровне.

Другим активно развивающимся направлением является винный туризм, на нём работает более десятка объектов турпоказа. Такой вид отдыха успешно реализуют такие города как Анапа, Геленджик, Новороссийск, а также Темрюкский, Крымский и Северский районы.

Ещё одним масштабным туристическим проектом является «Золотое кольцо Боспорского царства», разработанное

Краснодарским региональным отделением Русского географического общества. Маршрут данного проекта пролегает по территории 12 городов Краснодарского края, Республики Крым и Ростовской области и включает 35 площадок, тематически соприкасающихся с историей Боспора.

В состав Краснодарского регионального туристского кластера входят действующие хозяйствующие субъекты в сфере туризма, смежных видов деятельности, органы управления и координации, общественные и образовательные организации, некоммерческие партнерства.

Краснодарский туристский кластер имеет свое направление и зависит от территориальной организации и географии природных и рекреационных ресурсов. Направления деятельности членов кластера предопределяются географическими, экономическими, социальными и инфраструктурными условиями. Структуру взаимодействия участников туристического кластера можно представить в виде рисунка 2.

Бесспорно, развитие конкурентоспособного регионального туристического продукта является ключевым направлением и условием развития всех субъектов кластера. Факт существования турпродукта обеспечивается работой структур туристского бизнеса – туроператоров и турагентов, с одной стороны, и туристскими объектами в качестве ресурсной базы и инфраструктуры гостиничного бизнеса, с другой.

Так, Министерством курортов, туризма и олимпийского наследия Краснодарского края была утверждена «Концепция развития санаторно-курортного и туристского комплекса Краснодарского края до 2030 года», которая основывается на распоряжении Правительства Российской Федерации от 31 мая 2014 года № 941-р «Об утверждении Стратегии развития туризма в Российской Федерации до 2020 года», распоряжении Правительства Российской Федерации от 5 сентября 2011 года № 1538-р «Стратегия социально-экономического развития Южного федерального округа до 2020 года» и Законе Краснодарского края от 29 апреля 2008 года № 1465-КЗ «О Стратегии социально-экономического развития Краснодарского края до 2020 года».

Согласно данной концепции в регионе планируется до 2030 года постройка комплексов туристско-рекреационной инфраструктуры, образованных по кластерному принципу, в том числе туристско-

рекреационный кластер «Абрау-Утриш» (город Новороссийск, город-курорт Анапа), а также туристско-рекреационные зоны «Изумрудный мир» (Туапсинский район) и «Веселовка - Голубицкая» (Темрюкский район). Общая сумма выделенных средств из федерального бюджета на реализацию всех трех кластеров составляет 2,6 млрд. рублей.

Вполне очевидно, что реализация инвестиционных проектов в рамках туристских кластеров в Краснодарском крае планируется на наиболее значимых маршрутах и федеральных трассах, а также вблизи мест, представляющих наибольшую заинтересованность для туристов и отдыхающих. Реализация данных проектов может быть осуществлена за счет механизма государственно-частного партнерства.

Таким образом, туристический сегмент Краснодарского края демонстрирует высокий уровень туристического потенциала, чем обеспечивает инвестиционную привлекательность. Действующая стратегия развития региона, а также активная поддержка со стороны федерального и краевого управления позволяет привлекать большее количество инвесторов, готовых вкладывать денежные средства в развитие и повышение конкурентоспособности туристских кластеров Краснодарского края.

Литература

1. Каштаева Д.Р., Климова Н.В. Инвестиционная привлекательность Краснодарского Края // Устойчивое развитие науки и образования – 2019. – С. 24 – 28.
2. Басюк А.С., Прохорова В.В. Развитие туристских дестинаций как инструмент повышения качества жизни и конкурентоспособности территории. Экономика и предпринимательство. 2017. – № 8-1 (85). –С. 365-369.
3. Лашко С.И., Сапрыкина В.Ю. Инвестиционная привлекательность региона (на примере Краснодарского края) // Научный вестник южного института менеджмента – 2018. – С. 68 – 73.
4. Кобозева Е.М. Инновационные формы развития индустрии туризма и гостеприимства // Актуальные проблемы развития хозяйствующих субъектов, территорий и систем регионального и муниципального управления. Материалы XI международной научно-практической конференции. Под редакцией Ю.В. Вертаковой. 2017. – С. 179-183.

5. Гавриш Е.С. Анализ конкурентоспособности России в сфере гостеприимства. Научно-методический электронный журнал Концепт. 2016. №56. – С.25-29

*Лукошина П.А.,
курсант 4 курса
Краснодарский университет МВД России
г. Краснодар, Россия
e-mail: polinalkshn@mai.ru*

*Научный руководитель:
Быкова К.В.,
зам.начальника кафедры, подполковник полиции
Краснодарский университет МВД России
г. Краснодар, Россия
e-mail: kristyna.bykova@yandex.ru*

СОСТОЯНИЕ И ПЕРСПЕКТИВЫ РАЗВИТИЯ ТУРИСТИЧЕСКОЙ ОТРАСЛИ В КРЫМУ

Аннотация. В настоящей статье анализируется состояние туристической отрасли в Крыму. Данная работа предполагает рассмотрение приоритетных тенденций развития данного направления, которые способны создать условия для улучшения качественных и количественных показателей туризма в Крыму.

Ключевые слова: туристическая отрасль, перспективы развития, бюджетные поступления, государственные программы.

*Lukoshina P.A.,
cadet of the 4th year
Krasnodar University of the Ministry of Internal Affairs of Russia
Krasnodar, Russia
e-mail: polinalkshn@mai.ru*

*Research Supervisor:
Bykova K.V.,
Deputy.head of the department, Lieutenant Colonel of the police
Krasnodar University of the Ministry of Internal Affairs of Russia
Krasnodar, Russia
e-mail: kristyna.bykova@yandex.ru*

STATE AND PROSPECTS OF DEVELOPMENT OF THE TOURISM INDUSTRY IN THE CRIMEA

Abstract. This article analyzes the state of the tourism industry in the Crimea. This work involves the consideration of priority trends in the

development of this area, which can create conditions for improving the qualitative and quantitative indicators of tourism in the Crimea.

Keywords: tourism industry, development prospects, budget revenues, state programs.

На сегодняшний день, одной из наиболее динамически развивающейся отраслью в Российской Федерации является туризм. С каждым годом данная отрасль набирает обороты, и становится более конкурентной на мировом уровне.

По данным Турстата, наиболее посещаемыми туристическими регионами в России является: Краснодарский край, Крым, Санкт-Петербург, Москва. Наиболее новым направлением является Крым и Севастополь, которые с каждым годом принимают все большее количество туристов.

Крым и Севастополь в качестве туристического направления получил свою популярность в 2014 г., когда произошло воссоединении с Россией. Заинтересованность в новом субъекте - одна из главных причин, в результате которой, произошёл резкий скачок посещаемости туристами. Число граждан, которые отдохнули в Крыму за 2014 год составило примерно 3,8 млн.чел (справочная информация). Необходимо отметить, что за последние 23 года в 4 квартале 2014 года все крымские здравницы были заполнены. Согласно данным, полученным от ФНС по Крыму, за 2015 год поступления в бюджет от туризма составили 2 млрд. 55,1 млн. руб. (что на 21,1 % выше, чем в 2014). Однако прошло 7 лет, и хотелось бы понять, каково состояние туристической отрасли в Крыму в настоящее время?

"В целом по итогам 2020 года в Крыму отдохнуло 6 миллионов 303 тысячи туристов. При этом наш регион — единственный как среди субъектов ЮФО, так и среди всех субъектов РФ, — оказался в плюсе по доходам от отрасли в 2020 году", — написал Аксенов.

Стоит отметить, что в сравнении с 2019г. наблюдается снижение потока туристов. В 2019 г. Крым посетило 7,4 млн. человек, что примерно на 15% выше, чем в 2020г. Это связано с тем, что, во-первых, из-за ограничений связанных с коронавирусом, туристический сезон начался позже, а во-вторых, граждане были вынуждены пройти обязательную изоляцию после их въезда на территорию Крым.

Не смотря на это, наблюдается значительное повышение поступлений в бюджет Крыма. На заседании республиканского правительства, Волченко отметил: "По данным управления ФНС по Крыму, прямые налоговые поступления от туристической сферы составили 3,842 млрд. рублей, что на 2,5% больше поступлений в 2019 году. В этом смысле (роста налоговых поступлений — ИФ) Крым — единственный регион в РФ".

Таблица 1. Доходы туристической отрасли

	2018г.	2019г.	2020г.
Налоговые поступления от туристической сферы	1,1 млрд. рублей	1,4 млрд. рублей	3,8 млрд. рублей

По результатам опроса, основными проблемами, которые влияют на качественную составляющую отдыха в Крыму, являются:

1. Высокие цены на жилье, продукты и досуг;
2. Нерегулярное авиа и ж/д сообщение;
3. Недостаточно развит сервис.

Однако, несмотря на указанные обстоятельства, 94% отдыхающих рекомендуют Крым в качестве туристического направления и готовы вернуться еще раз.

Перспективы развития туристической отрасли в Крыму достаточно высокие. Например, уже на сегодняшний день по данным РИА новости забронировано 70% номерного фонда. Какие основные перспективы существуют?

Номерной фонд. В целях повышения числа отдыхающих, в Крыму с каждым годом увеличивается номерной фонд. Владимир Волченко рассказал, что для этих целей используются «законсервированные» объекты со времен СССР. В Республике есть огромное количество заброшенных санаторно-курортных баз, реконструкция которых может значительно увеличить поток туристов.

Транспортная инфраструктура. Одним из наиболее важных событием для Крымского полуострова стало открытие трасы Таврида, которая способна пропускать достаточно большой поток транспортных средств. Трасса Таврида включает в себя 20 транспортных развязок, 123 путепровода, 15 мостов, 31 путепровод

для проезда сельскохозяйственной техники, 17 путепроводных съездов с транспортных развязок. Например, дорога от Краснодара до Севастополя будет составлять 6 часов, а ранее, еще в 2014-2017 году необходимо было минимум 7. Также в Крыму появилось авиасообщение, которое вводится в период весна-осень на регулярной основе в определенные дни недели. Значительное количество туристов используют ж/д сообщение, которое было введено недавно.

Государственная политика в сфере поддержки туризма. Немаловажной проблемой, с которой сталкиваются туристы отдыхающие в Крыму - высокие цены. Это явление связано с повышением спроса на отдых из-за закрытия границ. В целях урегулирования данного вопроса, могут быть приняты различные меры со стороны государства. Первое, это продление программы с туристическим кэшбеком. В соответствии с данной программой, турист сможет получить назад 20% от стоимости тура. Продление программы позитивно скажется на продажи туров по всей России. Вторая мера связана с созданием конкурентноспособного рынка. Эксперты полагают, если постепенно расширять отельную базу и привлекать инвесторов, то рост цен может замедлиться. Роман Сабиржанов отметил: «Турецкие отели стали такими популярными в виду того, что государство систематически инвестирует крупные суммы в инфраструктурные проекты». Что касается третьей меры, то она заключается в снижении НДС для гостиниц с 20% до 10%.

Развитие курортных городов. Самые популярные для посещения города Крыма с каждым годом развиваются. Например, большой проект готовится вблизи Евпатории. Планируется благоустроить общественные пространства, реконструировать дорожные сети и т.д. Также в сентябре 2020г. был открыт крупнейший военно-исторический парк на Федюхиных высотах (вложения 169 млн. р). Необходимо отметить, что были выделенные денежные средства на строительство детского реабилитационного центра в Евпатории. В администрации Сакского района (его побережье – это широкие песчаные территории) сообщили, что в этом году у них будут работать 29 пляжных территорий. Для сравнения – в 2017-м было пять. В самих же курортных городах строятся новые культурные объекты и реконструируются старые.

Внешние предпосылки развития. Многие туристы из России предпочитают проводить свой отпуск в Турции. Относительно

недавно были закрыты авиасообщения с ней. Стоимость проживания в отелях Краснодарского края и Крыма на майские праздники выросла примерно на 80–120%, сообщили Znak.com представители туристической отрасли. Крымские туроператоры отмечают: «известием о закрытии Турции гостиничные брони на крымские курорты начали значительно увеличиваться. Справедливости ради нужно добавить, что большинство мест "улетело" в марте».

Таким образом, состояние туристической отрасли в Крыму можно оценить как положительное. С каждым годом данная отрасль набирает обороты, и становится все более популярной. Уже сейчас прогнозируется рост туристических поездок на 20%. Существующие на сегодняшний день предпосылки развития туризма могут значительно увеличить качественные и количественные показатели в данной отрасли. В целях эффективной реализации проектов, направленных на развития данной отрасли, необходим тщательный контроль. Поддержка туристической отрасли со стороны государства способствует результативности ее работы.

Литература

1. Бугорский, В. П. Организация туристской индустрии. Правовые основы : учеб. пособие для СПО / В. П. Бугорский. — М. : Издательство Юрайт, 2019. — 165 с.
2. Восколович, Н. А. Маркетинг туристских услуг : учебник и практикум для бакалавриата и магистратуры / Н. А. Восколович. — 3-е изд., перераб. и доп. — М. : Издательство Юрайт, 2019. — 191 с.
3. Эл. ресурс: <https://crimea.gks.ru/folder/27570>

*Мамаева Л.И.,
Студентка 4 курса
Сочинский государственный университет
г. Сочи, Россия
e-mail: vfyfdf33@mail.ru*

*Научный руководитель:
Сыркова И.С.,
доцент, к.э.н.
Сочинский государственный университет
г. Сочи, Россия
e-mail: syrkovai@mail.ru*

ВЛИЯНИЕ ПАНДЕМИИ НА СТРУКТУРУ ТУРИЗМА

Аннотация. В статье проанализированы основные структурные изменения туристической индустрии, связанные с ограничительными мерами пандемией COVID-19: внутренний туризм, предпочтения туристов, наиболее пострадавшие направления туризма, ключевые последствия и перспективы восстановления.

Ключевые слова: туризм, структура туризма, пандемия, COVID-19, бизнес-туризм.

*Mamaeva L.I.,
student, 2 courses
Sochi State University
Sochi, Russia
e-mail: vfyfdf33@mail.ru*

*Scientific Adviser:
Syrkova I.S.,
Doctor of Science (Economics), Docent
Sochi State University
Sochi, Russia
e-mail: syrkovai@mail.ru*

IMPACT OF THE PANDEMIC ON THE STRUCTURE OF TOURISM

Abstract. The article analyzes the main structural changes in the tourism industry associated with the restrictive measures of the COVID-19 pandemic: the dynamics of tourist traffic, domestic tourism, the most affected tourism destinations, key consequences and prospects for recovery.

Keywords: tourism, tourism structure, pandemic, COVID-19, business tourism.

Проблема пандемии COVID-19, безусловно, затронула каждую сферу функционирования общества и, всё ещё не ослабив свои позиции, будет актуальной многие годы. Есть отрасли, которые в меньшей степени ощутили влияние всех изменений, произошедших с начала распространения эпидемии, но при этом ни одна из них не осталась прежней. А есть сектора, которые особенно остро и тяжело перенесли введение ограничительных мер, когда взаимодействие между людьми сводилось к минимуму. К последним и относится сфера туризма, деятельность которой подверглась сначала максимальному спаду, а затем значительным изменениям структуры всей индустрии.

Первым этапом влияния эпидемиологической ситуации стало закрытие границ, что ликвидировало возможность выездного туризма. Только с января по август падение экспортной выручки от международного туризма составляло 730 млрд. долл. по сравнению с аналогичным периодом в 2019 году (данные UNWTO) [2]. Затем ограничения распространились и на внутренний туризм: передвижение было либо полностью запрещено, либо с исключениями (возвращение в город проживания, работы, учебы, прописки), которые не относились к туристической сфере. Остановка функционирования всех элементов индустрии нанесла значительный ущерб всем её участникам. Сложность выхода из этой ситуации была также обоснована структурными слабостями, которые в кризисный момент подверглись наибольшему удару, например, зависимость малого и среднего турбизнеса от сезонности. По итогам 2020 г. экономика международного туризма сократилась примерно на 80%, отмечается в октябрьском докладе ОЭСР «Восстановление туризма для будущего». Потери дохода от международного туризма в России во II квартале 2020 года составили -95,2% по отношению к аналогичному периоду 2019 года [4]. Структуру изменений туризма в России за первые два квартала 2020 года рассмотрим на рисунке 1.

Самое высокое сокращение (-99%) наблюдается в графах «Число выездных и въездных туристических поездок», что стало последствие закрытия границ. Другие направления также имеют отрицательную динамику от -78 до -95%. Поэтому можно сделать вывод, что II квартал 2020 года стал самым сложным периодом для туристической индустрии.

ТУРИЗМ В РОССИИ В I И II КВАРТАЛАХ 2020 ГОДА
 В % К АНАЛОГИЧНОМУ ПЕРИОДУ ПРЕДЫДУЩЕГО ГОДА
 ПРИРОСТ (СНИЖЕНИЕ)



Рисунок 1 – Динамика структуры туризма России за I и II кварталы 2020 г.

После тяжелого этапа отсутствия деятельности туризма происходит послабление карантина, и отрасль заметно оживляется. Возобновляется работа всех элементов туристической индустрии: в гостиницах и отелях вновь бронируются номера, туроператоры принимают заказы, полностью восстанавливается передвижение внутри страны и даже частично открываются границы. При этом сложившаяся ситуация не позволяла вернуться в привычный ритм работы. Появляется необходимость адаптироваться к условиям ограничительных мер и новым приоритетам туристов, для которых безопасность становится важнейшим элементом отдыха. Изменения касаются и выбора стран для туристических целей: несмотря на возможность выезда в некоторые зарубежные страны, российские туристы стали предпочитать отдых внутри страны. Большинство отдыхающих впервые открыли для себя такие направления, как поездки на Камчатку, Байкал, Карелию, Алтай и другое. На рисунке 2 предоставлены данные Ассоциации туроператоров России и туристических администраций регионов о количестве туристов в российских регионах в 2020 году [3].

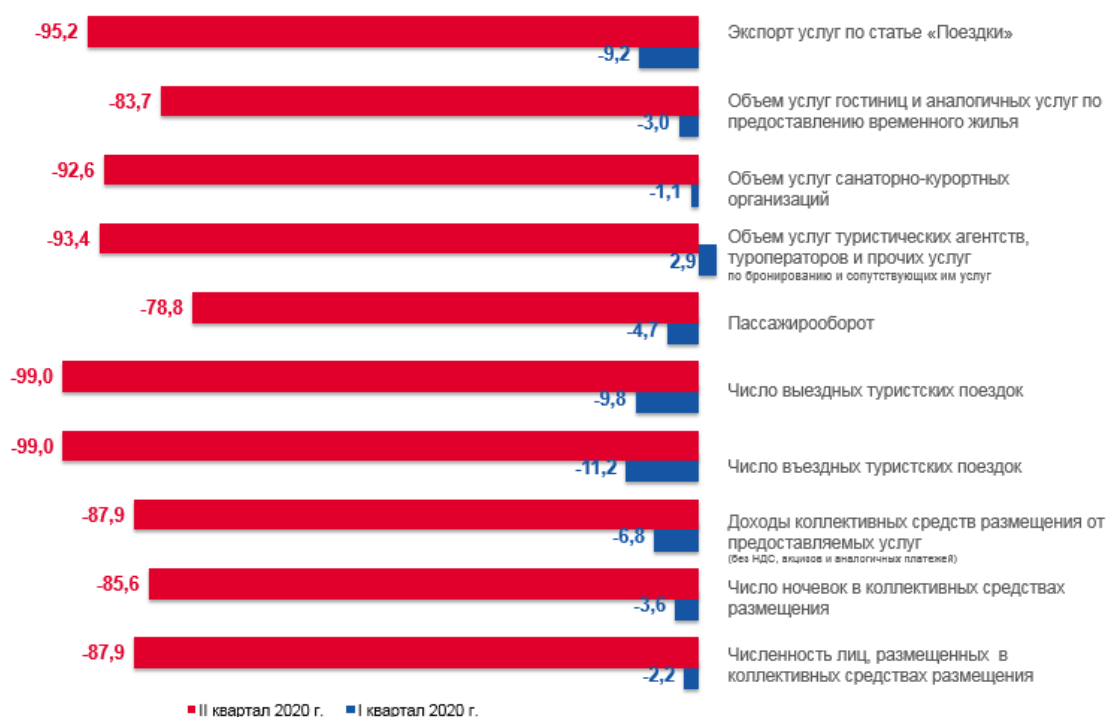

Рисунок 2 – Количество туристов в регионах России в 2020 г.

Первые два места в рейтинге внутреннего туризма России занимают Краснодарский край и Московская область. Данный результат обусловлен предпочтению выездных поездок в оздоровительных целях. Краснодарский край выбран как один из экологических регионов с богатыми природными ресурсами, а Московская область из-за высокого желания жителей Москвы проводить время на дачах и базах отдыха для меньшего взаимодействия с другими людьми. Но при этом, если сравнивать показатели 2019 года и 2020, то также можно наблюдать спад численности турпотока, т.к. в 2019 году Краснодарский край принял более 17 млн., а Московская область более 22 млн. туристов.

Кроме изменения количества туристов и локаций для отдыха, также изменились и цели туризма, что повлияло на целые отрасли туристической сферы. Например, популярность направление делового туризма в апреле 2020 года снизилось на 97%, как и остальные направления, но оно одно из немногих, кто всё ещё не восстановил свои позиции даже частично. Полностью прекратился бизнес-турпоток в город Сочи, на 80 % реже стали совершаться поездки в Москву, на 70 % в Санкт-Петербург и Екатеринбург (по сравнению с аналогичным периодом прошлого года) [1]. Ограничения передвижения привели к отмене всех командировочных

поездок, а решения деловых вопросов перешло в онлайн-пространство с бизнес-конференциями по видео связи и подписью электронных документов. Удобство ведения бизнеса посредством интернета и стало одним из ключевых факторов отсутствия возвращения направления делового туризма к полноценному функционированию. Можно проанализировать данную ситуацию на примере отеля «Park Inn» в городе Сочи. До введения карантина основной целевой аудиторией отеля был бизнес-турист. Затем этапы полного закрытия в срок более двух месяцев и возобновление работы с принятием всех необходимых мер безопасности. Наполняемость номерного фонда постепенно восстанавливалась, на начало 2021 года составив от 80 до 90%. Но гостями отеля уже были не деловые туристы, т.к. деловой туризм практически сошёл на нет, а туристы, отдыхающие с семьями. Портрет целевой аудитории значительно разнится, как и подход к обслуживанию с учётом всех интересов гостя. Поэтому адаптация под предпочтение нынешнего потребителя – стало ключевым навыком современных представителей туристического бизнеса для эффективной деятельности туристической индустрии.

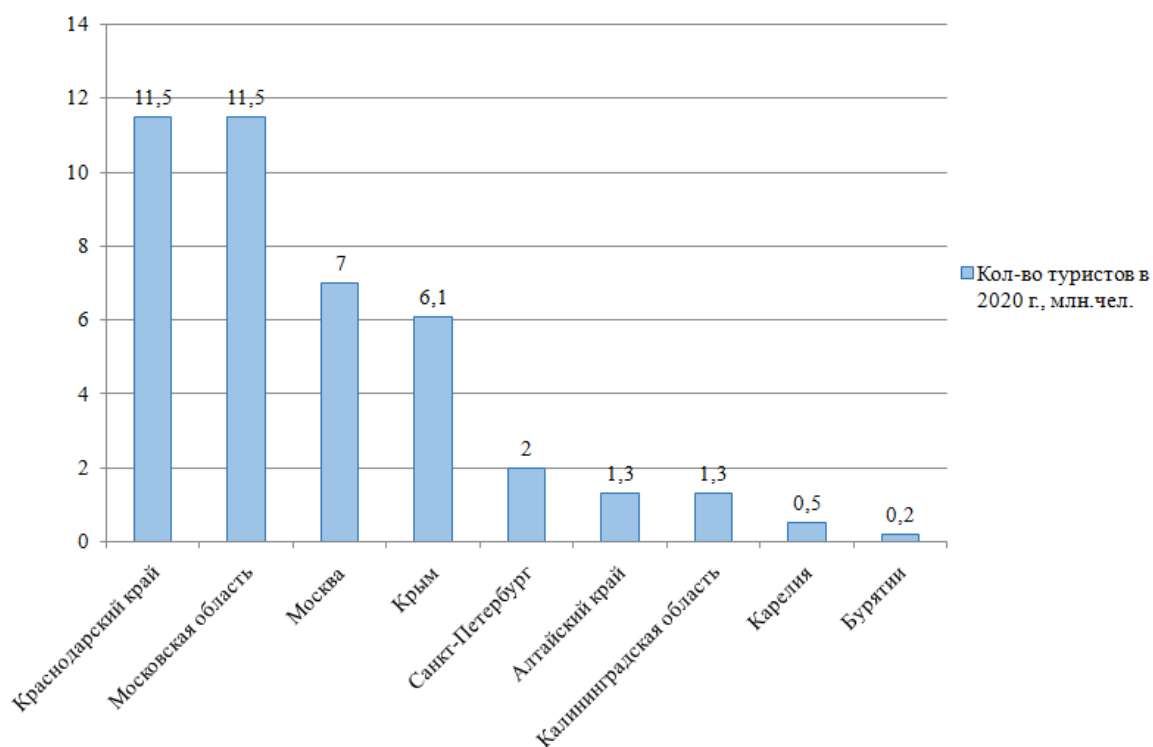
Важно понимание того, что отрасль туризма также пострадала от определённого «кассового разрыва». Во время закрытия границ произошла ситуация, когда пришлось отменять бронирование туров и переносить их на неопределённый срок. Турфирмы сотрудничали с зарубежными компаниями, заранее оплачивая все налоги при бронировании, перед этим взывая с туристов предоплату. И в момент пандемии, поставщики туристических услуг (зарубежные отели и самолёты) замораживали свои счета, а клиенты требовали с туроператоров возврат средств. Это было не только финансовым, но и психологическим ударом для туристической индустрии России. Понимая данную ситуацию, был введён ряд мероприятий по поддержке туристического бизнеса в России, такие как субсидии для туроператоров на возмещение убытков, связанных с авиаперевозками, доступе к фонду персональной ответственности туроператора, взнос туроператоров в сфере выездного туризма в резервный фонд Ассоциации "Турпомощь" на 2020 год и т.п.

В настоящее время есть перспективы полноценного восстановления туристической отрасли как на мировом, так и на национальном уровнях. По словам генерального секретаря Всемирной туристской организации ООН Зураба Пололикашвили,

мировому туризму может понадобиться срок около 4 лет после понесённых потерь. Президент Российского союза туриндустрии (РСТ) Андрей Игнатъев предполагает, что восстановление туризма в России до показателей 2019 года осуществится в течение двух лет [5]. Но немаловажно учитывать, что снятия ограничительных мер всё ещё не произошло полностью, закрытие границ во многих странах, вероятность второй волны эпидемии и сохранения рядов запретов на массовость мероприятий – не позволяют участникам туриндустрии планировать этапы восстановления своего бизнеса из-за неопределённости ситуации с пандемией.

Таким образом, индустрия туризма относится к числу наиболее пострадавших от ограничительных мер, связанных со вспышкой пандемии 2020 года. Структурные изменения носят отрицательных характер в плане уменьшения турпотока как на международном уровне, так и внутри страны. Произошли изменения предпочтений туристов на более безопасные и экологические места отдыха для оздоровительных целей. Внутренний туризм стал более приоритетным для отдыхающих, и несмотря на уменьшение показателей количества туристов по сравнению с 2019 годом, их число превысило ожидаемые показатели. Некоторые направления, такие как деловой туризм, всё ещё не вернули своей актуальности вследствие успешного подбора аналогов командировкам (переход в онлайн-пространство). А умение адаптироваться к изменяющимся предпочтениям клиентов – стало ключевым навыком для туристических подразделений. Из-за особенностей негативных последствий и неопределённости даты полного снятия ограничительных мер, сложно говорить о полноценном восстановлении туриндустрии. Но прогнозы в России и на мировом уровне рассчитывают на 2 и 4 года соответственно.

Литература

1. Бизнес-туризм на фоне пандемии: как меняется рынок деловых путешествий, 13.10.20 // Электронный ресурс// © The Bell 2021, Режим доступа: <https://thebell.io/biznes-turiz>, Дата обращения: 17.05.21
2. Каткова Екатерина, Как коронавирус меняет мировую туриндустрию 23.12.20 // Электронный ресурс// © АО Бизнес Ньюс Медиа, 1999—2021, Режим доступа:

<https://www.vedomosti.ru/partner/articles/2020/12/20/851707-antivirus-puteshestvii> , Дата обращения: 17.05.21

3. Смирнова Юлия, Туристические итоги 2020 года: путешествовать стали, как 30 лет назад, 28.12.20 // Электронный ресурс// © КР.RU, 2021 , Режим доступа: <https://www.kp.ru/russia/novosti-turizma-v-rossii/kak-pandemiya-izmenila-puteshestviya/>, Дата обращения: 18.05.21

4. Статистический бюллетень Росстата к Всемирному дню туризма – 2020 // Электронный ресурс// © 1999—2021 Copyright Федеральная служба государственной статистики, Режим доступа: <https://rosstat.gov.ru/folder/313/document/100185>, Дата обращения: 17.05.21

5. Туризм-2020 и COVID-19: туристическая отрасль в условиях пандемии и после нее // Электронный ресурс// © © ООО "НПП "ГАРАНТ-СЕРВИС", 2021, Режим доступа: <https://www.garant.ru/article/1376805/>, Дата обращения: 18.05.21

УДК 338.48

*Меликян К.Т.,
Студентка 4 курса
Сочинский государственный университет
г. Сочи, Россия
e-mail: melikyank@list.ru*

ЭКОЛОГИЧЕСКИЙ ТУРИЗМ КАК НАПРАВЛЕНИЕ РАЗВИТИЯ КУРОРТА СОЧИ

Аннотация. Данная работа посвящена вопросу продвижения экологического туризма на курорте Сочи. Показано, что город имеет колоссальный потенциал в данной сфере. В статье обозначены проблемы продвижения экологического отдыха в Сочи и предложены пути его продвижения.

Ключевые слова: экологический туризм, отдых, туристы, природные территории, продвижение.

*Melikyan K.T.,
Student 4 courses
Sochi State University
Sochi, Russia
e-mail: melikyank@list.ru*

ECOLOGICAL TOURISM AS A DIRECTION OF DEVELOPMENT OF THE SOCHI RESORT

Annotation. This work is devoted to the promotion of ecological tourism in the resort of Sochi. It is shown that the city has enormous potential in this area. The article outlines the problems of promoting ecological recreation in Sochi and suggests ways of promoting it.

Keywords: ecological tourism, recreation, tourists, natural areas, promotion.

В условиях современного мира сфера туризма в России активно развивается и является важным компонентом экономики страны. Увеличивается спрос на активные виды отдыха. Образуются новые направления и виды туризма.

Сегодня, государство придает особое значение экологическому туризму. На данный момент, именно он считается высокоперспективным видом отдыха и ежегодно увеличивается.

Экологический туризм – это путешествие с ответственностью перед окружающей средой по практически незатронутым природным зонам для ее познания и наслаждения, придавая большое значение охране природы [1].

Россия является самой большой страной в мире. Она обладает колоссальным природным богатством, поэтому способна претендовать на лидерство в данной сфере отдыха.

Экологический туризм осуществляется на особо охраняемых природных территориях (ООПТ). На данный момент в структуру ООПТ России входят [2]:

- 110 федеральных государственных природных заповедников;
- 56 федеральных национальных парков;
- более 70 государственных природных заказников федерального значения и свыше 2 200 регионального значения;
- 7,8 тыс. памятников природы;
- более 60 природных парков регионального значения;
- более 2 300 ООПТ иных категорий регионального и местного (муниципального) значения.

В 2020 году количество посетителей особых природных территорий России составило более 8 млн. человек, что на 1,3 млн.

выше предполагаемого показателя, которое устанавливалось на уровне 6,7 млн человек.

Прочное лидерство по ежегодному туристическому потоку закрепилось за пятью ООПТ (рис 1).



Рисунок 1 - Туристический поток в лидирующих ООПТ

При этом большую часть составляют туристы из России, а доля иностранных посетителей - лишь 3% от общего количества.

Также, рассмотрим площадь представленных объектов:

- 1) Национальный парк «Самарская лука» - 1339 кв. км;
- 2) Национальный парк «Кисловодский» - 9,6 кв. км;
- 3) Сочинский национальный парк - 1913 кв. км;
- 4) Красноярский государственный заповедник «Столбы» - 472,2 кв. км;
- 5) Национальный парк «Куршская коса» - 472,2 кв. км.

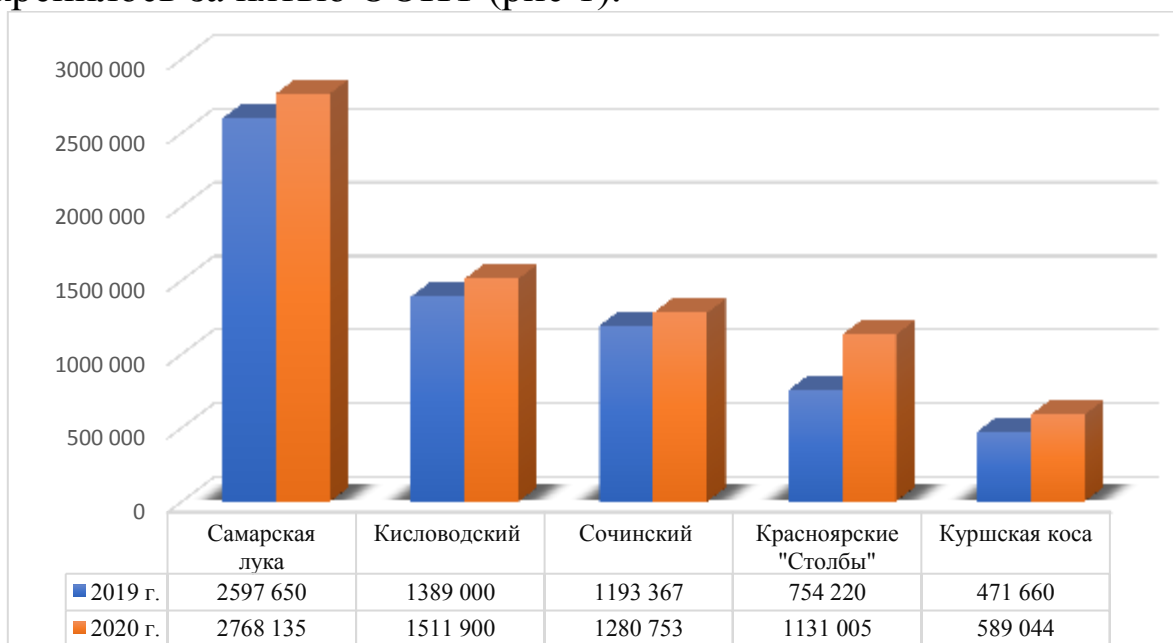
Исходя из приведенных данных, можно заметить, что несмотря на огромную территорию и богатейший природный потенциал Сочинского национального парка, он не является самым посещаемым объектом.

Сочи уникален тем, что он практически весь располагается на территории Сочинский национальный парка и Кавказского государственного природного биосферного заповедника.

Город имеет богатое историческое и культурное прошлое. На территории Сочи отсутствуют крупные промышленные предприятия. Также администрацией города осуществляется строгое регулирование и контроль над деятельностью существующих

объектов промышленности, строительства и транспорта, что позволяет сохранять природу на должном уровне.

Необходимо выделить такой уникальный объект, как Кавказский государственный природный биосферный заповедник. Он включен в Список Всемирного Природного Наследия. Заповедник является бесценным туристическим ресурсом.

Город-курорт Сочи – это кладезь ресурсов экотуризма. Именно здесь проявляется сочетание возможностей реализации всего многообразия видов этой сферы туризма. На данный момент в городе уже обустроены следующие формы экологического отдыха: альпинизм, скалолазание, горные и пешеходные походы, лыжный и горнолыжный туризм, каньонинг по горным рекам, сплавы на рафтах, конный туризм, маунтинбайк, полеты на парашюте, путешествия в природные резерваты и т.д.

Все эти факторы должны обеспечивать лидирующую позицию Сочи в направлении экологического туризма. Возникает вопрос: что же препятствует этому?

Для ответа на этот вопрос, рассмотрим некоторые проблемы, мешающие продвижению экотуризма Сочи:

- 1) слабое развитие инфраструктуры для данного туризма;
- 2) высокая стоимость организации экологического отдыха;
- 3) недостаточно эффективная государственная природоохранная политика, не развитая правовая база экологического туризма;
- 4) дефицит квалифицированных кадров туристической сферы;
- 5) недостаточно высокая экологическая культура населения;
- 6) отсутствие в городе развитой системы маркетинга.

Необходимо выделить одну из главных проблем - слабое развитие инфраструктуры. В заповеднике действуют 14 обустроенных туристских маршрутов, общая протяженность которых составляет 700 км., но это является лишь началом [3]. Они рассчитаны на новичков. Для более опытного и подготовленного туриста данный маршрут является недостаточным.

Строительство инфраструктуры является первостепенной задачей. Без наличия должной инфраструктуры попытки развития экологического туризма не только будут заканчиваться неудачей, но и будут иметь губительный характер для окружающей среды.

На основе представленных проблем можно выработать следующие пути продвижения экологического туризма в городе Сочи:

- 1) совершенствование инфраструктуры экотуризма;
- 2) тщательная подготовка специалистов данной отрасли;
- 3) использование гибкой ценовой политики;
- 4) помощь государства в продвижении продуктов экологического отдыха на мировой рынок;
- 5) совместная работа региональных властей и местного сообщества в развитии экотуризма в региональных ООПТ;
- 6) привлечение отечественных и иностранных инвестиций, мотивируя их участие.

Основным условием эффективного функционирования экологического туризма является доведение предоставляемых услуг соответствующего качества конкретному потребителю в нужное время, в нужном месте и в нужный срок с минимальными затратами.

Перспективы развития экологического туризма связаны с тем, насколько правильно его смогут продвигать. Его продвижение должно быть направлено на создание конкурентоспособного туристического продукта (услуги) как на внутреннем, так и на внешнем рынке.

Литература

1. Гарнов, А. П. Общие вопросы эффективного природопользования: Монография/Гарнов А. П., Краснобаева О. В. - Москва : НИЦ ИНФРА-М, 2019. - 214 с.
2. Министерство природных ресурсов и экологии Российской Федерации. / Электронный ресурс / <http://www.mnr.gov.ru> (дата обращения 2.05.2021).
3. Сочинский национальный парк. / Электронный ресурс / <http://npsochi.ru> (дата обращения 2.05.2021).

*Мягкова Д.А.,
студент 3 курса
Финансовый университет при Правительстве РФ
(Краснодарский филиал)
г. Краснодар, Россия
e-mail: dianamyagkova1107@yandex.ru*

*Научный руководитель:
Мазунина М.В.,
доцент, к.э.н.
Финансовый университет при Правительстве РФ
(Краснодарский филиал)
г. Краснодар, Россия
e-mail: mvmazunina@fa.ru*

РАЗРАБОТКА СЕРВИСА ДЛЯ ПЛАНИРОВАНИЯ ПУТЕШЕСТВИЙ В КРАСНОДАРСКИЙ КРАЙ

Аннотация. В статье приведены разработки проекта сервиса «23.travel», которое сможет объединить в себе все этапы планирования путешествия в Краснодарский край и составить полное расписание поездки.

Ключевые слова: туризм, Краснодарский край, малый бизнес, сервис для путешествий, кризис, пандемия.

*Myagkova D.A.,
student, 3courses
Financial University under the Government of Russian Federation
Krasnodar, Russia
e-mail: dianamyagkova1107@yandex.ru*

*Scientific Adviser:
Mazunina M.V.,
Docent
Financial University under the Government of Russian Federation
Krasnodar, Russia
e-mail: mvmazunina@fa.ru*

DEVELOPMENT OF A SERVICE FOR PLANNING TRIPS TO THE KRASNODAR TERRITORY

Annotation. The article describes the development of the service project "23.travel", which will be able to combine all the stages of planning a trip to the Krasnodar Territory and make a complete trip schedule.

Keywords: tourism, Krasnodar region, small business, travel service, crisis, pandemic.

В условиях коронавируса жителям почти всех стран ничего не остается, кроме как обратить внимание на внутренние направления туризма. По данным экспертов, Россия находится на втором месте в мире по восстановлению внутреннего туризма. В этом году россияне отправились исследовать Карелию, Урал, Ингушетию, Чукотку и Магадан.

Однако главным и крупнейшим туристическим регионом страны, привлекающим ежегодно огромное количество отдыхающих, остается по-прежнему Краснодарский край. Комфортный климат и обилие подходящих для туризма природных локаций — Черноморское побережье, горы, Олимпийский горнолыжный кластер — все это создает условия, для посещения региона круглогодично. В условиях пандемии в 2020 году турпоток в край составил около 11,5 млн человек. С учетом закрытых границ в 2021 году эта цифра обещает быть еще выше.

Но новые реалии требуют и новых подходов к организации отдыха туристов в Краснодарском крае. Сейчас существует множество сайтов и приложений по бронированию жилья, билетов, созданы различные списки достопримечательностей Краснодарского края, а также аудио экскурсии по известным туристическим местам. Однако нет инструмента для создания путешествия «под ключ», где все было бы собрано в одном месте. Туристы, желающие посетить данный регион, вынуждены изучать и посещать большое количество сайтов и приложений. Сначала купить билет на одном сайте, потом забронировать жилье на другом, а искать и организовывать себе досуг нужно еще на десятках других сайтов.

С целью упростить планирование отдыха в Краснодарском крае для туристов предлагается создать сервис в формате мобильного приложения — «23.travel». В данном приложении будут сосредоточены все этапы путешествия, в нем можно будет составить полный маршрут путешествия, исходя из личных предпочтений туриста и заданных параметров.

Исследование использования мобильных приложений в России показало, что 74,7% пользователей используют приложения в отпуске и во время путешествий, 19,3% предпочитают отдыхать даже со своих мобильных устройств. Женщины (56,4%) чаще используют приложения в отпуске, чем мужчины (43,6%). Наиболее активной возрастной группой пользователей приложений на отдыхе являются люди в возрасте от 25 до 35 лет, их доля составила 32,6%. Наиболее

активной социальной группой являются представители рабочих профессий (30,9%). Доля пенсионеров составила всего 2,1%, а владельцы собственного бизнеса не любят пользоваться приложениями во время путешествий (4,24%). Карты были самыми необходимыми в путешествиях — 59,5%.

«23.travel» – это приложение, которое составит точное расписание путешествия по Краснодарскому краю, а также будет сопровождать туриста на всех этапах его путешествия: от покупки билетов до организации досуга. С помощью сервиса можно составить маршрут, найти интересные достопримечательности, выбрать отель, ресторан, фитнес-клуб или скалодром. В приложение включены авторские гиды по городам Краснодарского края от местных художников, шеф-поваров, спортсменов, дизайнеров, журналистов, блогеров.

С помощью сервиса пользователь может выбирать свои интересы, регулировать их интенсивность и насыщенность дня, изменять общий временной интервал посещения и даты пребывания. При желании к уже существующему городу есть возможность добавлять другие города и перестраивать маршрут. Все достопримечательности с описаниями, фотографиями и рейтингом доступны в режиме расписания. Простым перетаскиванием можно менять их в произвольном порядке не только в пределах одного дня, но и между днями, удалять или добавлять новые места из списка «Что еще посетить», задавать вручную длительность посещения каждой достопримечательности. В режиме карты отображаются схемы маршрутов всего путешествия или каждого дня в отдельности. Если турист желает распечатать готовый план путешествия с детальным расписанием и картами на каждый день, то данная функция так же будет доступна в приложении.

Скачать приложение можно будет в App Store и Google Play. Скачав приложение и зарегистрировавшись, турист должен выбрать дату начала и окончания предстоящего путешествия, далее необходимо указать бюджет поездки, предпочитаемый вид отдыха (пляжный/ экскурсионный/горный/пеший/экстремальный) и выбрать города Краснодарского края, желаемые к посещению. Следующим шагом будет выбор транспорта до первой точки путешествия: в приложении можно выбрать билет на автобус, на поезд либо на самолет, а также, если турист добирается на личном авто, будет рассчитан расход бензина, а встроенный навигатор в день поездки

поможет туристу добраться. Далее туристу необходимо будет выбрать вид жилья (отель/хостел/посуточная аренда квартиры и т. д.). Последнее, что требуется от туриста – это указать предпочтение в еде. Пройдя эти этапы, потребитель получает полный график своего путешествия, в котором учтены все нюансы, даже те, о которых не пишут в Интернете.

Автоматически сгенерированный план путешествия будет включать достопримечательности, оптимально распределенные по дням в соответствии с их географическим расположением и временем посещения. При этом 23.travel учитывает приблизительное время, чтобы добраться до следующей точки маршрута.

Для пользователей сервис бесплатный. Прибыль от него будет формироваться из партнерской комиссии.

Основными конкурентами сервиса являются сайты: Triplantica (однако на данном сайте возможно создавать только пешеходные маршруты); Waytips (главным недостатком сервиса является отсутствие возможности сохранять свои маршруты для использования в режиме офлайн) и Ever.Travel.

Сервисы планирования путешествий стали появляться сравнительно недавно. Несмотря на, казалось бы, изначально неплохую идею и популярность темы путешествий, немногие из них удержались на плаву, сумев привлечь какие-то инвестиции, заключить партнерские соглашения с сервисами по продаже билетов и других услуг в сфере туризма. По мнению туристов, качественных проектов в русскоязычном сегменте интернета очень мало. Одним не хватает определенной функциональности, а другим мешают имеющиеся недостатки. Проект сервиса «23.travel» разработан с учетом недостатков конкурентов, а его главной целью является повышение туристической привлекательности Краснодарского края и создание продуманного путешествия по нему.

Концепция приложения «23.travel» может быть применена и для других регионов, однако главным условием является тот факт, что его разработкой должны заниматься жители конкретно взятого региона. Это позволит учесть все особенности региона и создать максимально точное расписание для путешествия по нему.

Литература

1. Исследование особенностей конкуренции на рынке трудовых ресурсов Краснодарского Края // Зинченко Н.В., Лобанова В.В. Экономика и предпринимательство. 2013 (31). - С. 296-301.
2. Статья «Мобильные приложения в поездках используют 75%» туристов. Режим доступа: <http://www.trn-news.ru/news/14539> дата обращения: 10.05.2021).
3. Статья «Мобильные приложения для туристов: что используют россияне в путешествиях?» Режим доступа: <http://www.procontent.ru/news/28657.html> (дата обращения: 10.05.2021).
4. Лаврентьева М.А., Бабаева А.А., Воробьева М.А. Сущность предпринимательства: формы и методы предпринимательской деятельности. В сборнике: РОСТ - Развитие, Образование, Стратегии, Технологии Сборник материалов II Всероссийской научно-практической конференции. 2019. С. 130-136.
5. Компания как экосистема: актуальные инструменты управления. Константиныди Х.А., Грибок Н.Н., Воробьева М.А., Артюшкова А.Ю., Зинченко Н.В. Коллективная монография / Краснодар, 2020.

УДК 338

*Ривоненко Е.Д.,
курсант 3 курса
Краснодарский университет МВД России «КРУ МВД»
г.Краснодар, Россия
e-mail: ekaterina.rivonenko2001@mail.ru*

*Научный руководитель:
Бобрешова И.В.,
преподаватель,
Краснодарский университет МВД России «КРУ МВД»
г. Краснодар, Россия
e-mail: bobreshova1991@mail.ru*

ПЕРСПЕКТИВЫ РАЗВИТИЯ ТУРИЗМА НА СЕВЕРНОМ КАВКАЗЕ

Аннотация. Данная статья посвящена актуальным вопросам развития туризма на Северном Кавказе. Также изучены проблемы туризма и определены основные тенденции развития туризма на

Северном Кавказе. Туристический комплекс является важной частью не только экономической отрасли, но и жизни общества.

Ключевые слова: туризм, ключевые тенденции туризма, виды туризма, сельский туризм, автомобильный туризм, горнолыжный туризм.

*Rivonenko.E.D.,
The cadet of 3rd course
Krasnodar University of the Ministry of Internal Affairs of Russia
Krasnodar, Russia
e-mail: ekaterina.rivonenko2001@mail.ru*

*Scientific adviser:
Bobreshova I.V.,
teacher,
Krasnodar University of the Ministry of Internal Affairs of Russia
Krasnodar, Russia
e-mail: bobreshova1991@mail.ru*

PROSPECTS FOR THE DEVELOPMENT OF TOURISM IN THE NORTH CAUCASUS

Annotation. This article is devoted to topical issues of tourism development in the North Caucasus. The problems of tourism were also studied and the main trends in the development of tourism in the North Caucasus were identified. The tourist complex is an important part not only of the economic sector, but also of the life of society.

Keywords: tourism, key tourism trends, types of tourism, rural tourism, automobile tourism, ski tourism.

На сегодняшний день одной из наиболее активно развивающихся сфер международной экономики является туризм. Необходимо отметить, что в различных странах туризм выступает своеобразным ускорителем социально-экономического развития. Он обеспечивает вливание дополнительных инвестиций в экономику страны, и самое важное сокращает безработицу.

Данная статья посвящена актуальным вопросам развития туризма на Северном Кавказе. Также изучены проблемы туризма и определены основные тенденции развития туризма на Северном Кавказе. Туристический комплекс является важной частью не только экономической отрасли, но и жизни общества. Поскольку туризм оказывает большое влияние на экономику региона, он развивается.

На рисунке мы можем наблюдать ключевые тенденции туризма (рисунок 1.1).



Рисунок 1.1 - Ключевые тенденции туризма

Иными словами, на сегодняшний день сфера туризма считается активно развивающейся частью мировой экономики в целом. Независимость его формирования регламентируется действующим законодательством. Термин туристической деятельности определен в Федеральном законе Федеральный от 24.11.1996 № 132-ФЗ (ред. От 29.06.2015) «Об основах туристической деятельности в Российской Федерации». Он рассматривает туризм как самостоятельный вид экономической деятельности страны, который направлен на обслуживание туристов. Факт развития туризма в настоящий беспокойный период может стать решающим в некоторых вопросах политического и экономического характера. Посредством развития туризма представляется возможным выявить инвестиционный потенциал туристических регионов, и, как следствие, поднять общую репутацию туризма в стране, что благоприятно скажется на привлечении инвесторов и дальнейшем развитии страны.

На мой взгляд, актуальным звеном туристической деятельности, также является Северный Кавказ. Он считается одним из самых перспективных в плане развития туристической сферы российских регионов. В наше время развитие туризма на территории Северного Кавказа рассматривается в качестве предпочтительного направления. Данное звено отражено в долгосрочных программах формирования региона. Область Северного Кавказа на сегодняшний день характеризуется особой обстановкой с повышенной степенью опасности. Однако, это обстоятельство не препятствует ежегодному увеличению туристического потока.

Проживая, на Северном Кавказе могу сказать о том, что самым перспективным типом туризма считается горнолыжный туризм. Опираясь на сегодняшнюю ситуацию в Российской Федерации и

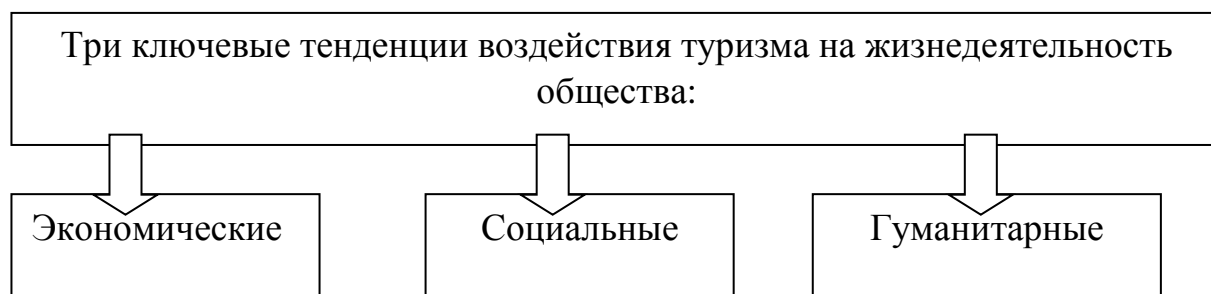
вообще в мире можно сказать, что в России актуальна направленность импортозамещения. В настоящий день благодаря развитию инфраструктуры в регионах Кавказа туристам предоставлена возможность отдохнуть на горнолыжных курортах. Для российских путешественников, которые отдают предпочтение внутренним зонам отдыха, открывается новая возможность провести свой отпуск с особым интересом. Отличительные черты природы горных районов привлекают своей красотой не только туристов, целью которых является полноценный отдых, но и перспективных предпринимателей, которые в дальнейшем становятся выгодными инвесторами.

Существует ряд проблем в сфере туризма на Северном Кавказе, одной из которых является незначительное внимание государства к решению данной проблемы, а также недостаточное финансирование туристической отрасли в Северо-Кавказском федеральном округе. Для этого необходимо должным образом подойти к составлению эффективной программы социально-экономического развития туристической сферы, как на территории Российской Федерации в целом, так и в частности на территории вышеуказанного округа. В первую очередь необходима положительная информационная пропаганда достопримечательностей Северного Кавказа, а также благоприятных мест для отдыха. Систематизировать такую информацию можно путем создания таких интернет-ресурсов, как веб-сайтов и путеводителей об объектах туризма. Также достижению высоких результатов способствует и грамотно составленная маркетинговая программа, выражающаяся в рекламе культурных мест отдыха и достопримечательностей. Данная реклама должна быть ориентирована не только на отечественного потребителя туристических услуг, но и на иностранных туристов. К большому сожалению, нераскрывшийся потенциал развития провинциального туризма не способствует удовлетворению потребностей той части населения, которая имеет спрос на отдых за городом, вдали от шума и суеты. Рынок туризма России в этом аспекте явно уступает ряду иностранных государств, хотя имеет большие возможности для того, чтобы занять лидирующее положение в данной отрасли. Еще одной немаловажной проблемой является плохое состояние дорог в данном регионе страны, что в первую очередь связано с климатом и структурой грунта. Это может способствовать снижению спроса на путешествия, поэтому необходимо также уделять большое внимание

решению данного вопроса. И также существует необоснованная конкуренция между регионами, что требует совершенствования системы нормативного регулирования добросовестной конкуренции и контроля за исполнением соответствующего законодательства. Необходимо отметить то, что туристические возможности России колоссальны. Сюда относится даже привлечение большого количества зарубежных путешественников. Я считаю, что следует принять во внимание, те виды туризма, которые не развиты на территории Северного Кавказа. Такие как:

- пляжный;
- круизный;
- деловой туризм.

Помимо уникальных рельефов, на территории Кавказа имеются традиции и интересные легенды. Я считаю, что это все играет важную роль для привлечения туристов. При формировании турпоездок следует принимать во внимание психологию туристов, так как все без исключения путешественники являются исследователями. Таким образом, в какой бы части света турист не находился, его всегда привлекает местная культура, быт, традиционная кухня и истории. Необходимо отметить, что колоритность кавказской культуры, традиций, музыки, кухни вызывает большой интерес как у отечественных туристов, так и у зарубежных. Все перечисленное оценено большим количеством путешественников. Однако, необходимо учитывать, что в настоящее время развитие туристской сферы на Северном Кавказе серьезно замедлилось. Это связано с недостаточностью внимания к данному сектору. Республика Дагестан владеет огромным потенциалом для развития пляжного туризма. Пляжи данного региона славятся широкой песчаной полосой. Но при этом на сегодняшний день в республике Дагестан не развита развлекательная и пляжная индустрия.

В настоящее время на Кавказе развиваются следующие виды туризма:

1) Экологический туризм. Кавказ богат красивейшими природными достопримечательностями.

2) Сельский туризм - это вид туризма, направленный на временное погружение туристов в атмосферу сельской местности, отдых или участие в сельскохозяйственных работах. В иных странах этот тип туризма является очень популярным и развитым. Однако, в

России это новое направление не актуально. Конкуренция в данном сегменте практически отсутствует.

3) Автомобильный туризм. Сущность его состоит в путешествии людей по стране (региону) на частном или арендованном автомобиле. На сегодняшний день в нашей стране заметно стал развиваться автомобильный каршеринг, соответственно это приведет к дальнейшему развитию данного вида туризма.

4) Горнолыжный туризм. На территории Северного Кавказа расположены крупные горнолыжные курорты: Домбай (Карачаево-Черкесская Республика), Приэльбрусье (Кабардино-Балкарская Республика), Цей (РСО-Алания).

Таким образом, подведем итоги и выделим следующие проблемы и перспективы развития туризма на Северном Кавказе. Их вы можете наблюдать (на рисунке 1.2).



Рисунок 1.2 - Проблемы и перспективы развития туризма на Кавказе

Литература

1. Федеральный закон от 24.11.1996 № 132-ФЗ (ред. От 29.06.2015) «Об основах туристической деятельности в Российской Федерации».

2. Распоряжение Правительства РФ от 27 декабря 2012г. №2567-р Об утверждении государственной программы РФ «Развитие культуры и туризма» на 2013-2021 годы.

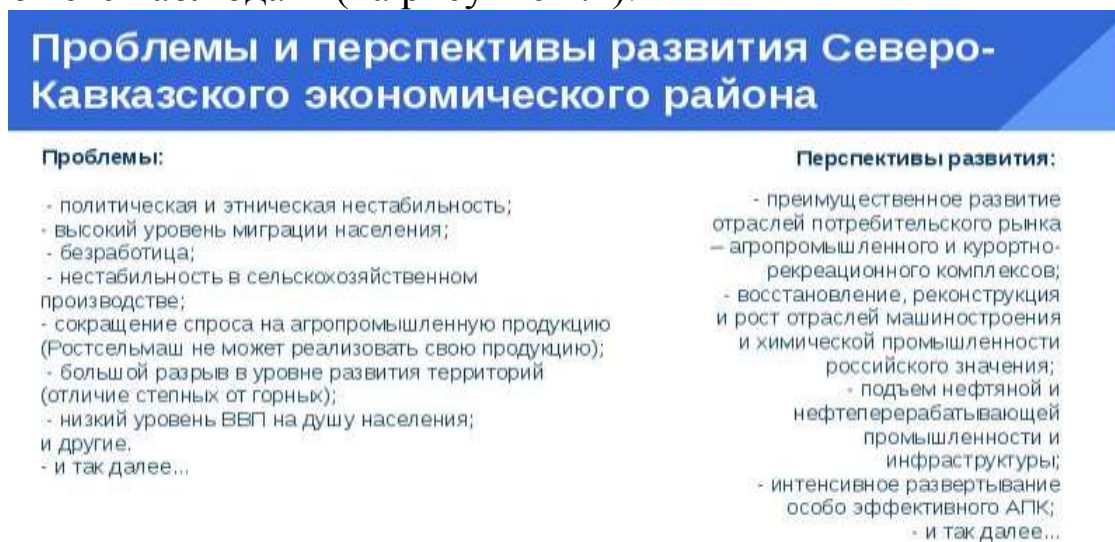
3. Александрова А.Ю.: Международный туризм-М.: Аспект-пресс, 2015.

4. Гуляев В. Г. Организация туристской деятельности [Текст] / В.Г. Гуляев. - М.: Финансы и статистика, 2010.

5. Экономика современного туризма [Текст] / Под ред. д.э.н. Г. А. Карповой. - М.: Инфра-М, 2012.

6. Иванов А.П. История российского туризма (IX-XX века). Учебник. -М.: Форум, 2011.

7. Саратовцев, Ю. И., Тюкова, С. Ю. Организационные основы приема и обслуживания туристов: учеб. пособие [Текст] / Ю. И. Саратовцев. - СПб.: СПбГИЭУ, 2012.

Соболева К.А.,
Магистрант 2 курса обучения
Кубанский государственный технологический университет
г. Краснодар, Россия
e-mail: kristina.soboleva.97@mail.ru

Научный руководитель:
Прохорова В.В.,
доктор экон.н., профессор
Кубанский государственный технологический университет
г. Краснодар, Россия
e-mail: vi_pi@mail.ru

РАЗВИТИЕ АНИМАЦИОННЫХ УСЛУГ КАК СПОСОБ ПОВЫШЕНИЯ КАЧЕСТВА ТУРИСТИЧЕСКИХ ПРОДУКТОВ

Аннотация. Статья затрагивает проблемы развития российской туристической сферы, в частности, анимационных услуг. Изучаются зарубежные практики данного вида деятельности, даны разные трактовки понятия анимационных услуги, анализируются трудности развития внутреннего туризма, причины низкого пассажирооборота речных и морских круизов, предложены мероприятия по развитию анимационных услуг в сфере туризма.

Ключевые слова: анимация, туризм, анимационная служба, лайнер, круизный туризм, туристы.

Soboleva K.A.,
student, 2 courses
Kuban State Technological University «IEUB»
Krasnodar, Russia
(e-mail: kristina.soboleva.97@mail.ru)

Scientific Adviser:
Prokhorova V.V.,
Doctor of economics sciences, professor,
Kuban State Technological University «IEUB»
Krasnodar, Russia

DEVELOPMENT OF ANIMATION SERVICES AS A WAY TO IMPROVE THE QUALITY OF TOURISM PRODUCTS

Annotation. The article touches upon the problems of the development of the Russian tourism sector, in particular, animation services. Foreign practices of this type of activity are studied, different interpretations of the concept of animation services are given, difficulties in the development of domestic tourism are analyzed, the reasons for the low passenger turnover of river and sea cruises, measures are proposed for the development of animation services in the field of tourism.

Keywords: animation, tourism, animation service, liner, cruise tourism, tourists.

Современная туристическая индустрия должна вдохновлять и привлекать своих гостей не только обслуживанием, но и разнообразием предоставляемых услуг и видов отдыха. Гостиничная анимация является действенным инструментом привлечения туристов и источником дополнительных доходов. С развитием анимационных технологий, спрос на зрелищные программы уже не ограничивается детским сегментом, а распространяется и на взрослую категорию клиентов.

Анимационные услуги в зарубежных странах имеют долгую историю становления и уже переросли в отдельный вид бизнес-деятельности. Анимация преследует цель воплощения новой философии гостиничного обслуживания, повышения уровня качества предоставления услуг, а также удовлетворенности туриста отдыхом [3]. Российская анимационная индустрия в сравнении с зарубежной молода и требует нового, современного развития с другим качеством предоставляемых услуг, что подтверждается запросами потребителей, уже ощутивших их на себе.

Анимация появилось еще во Франции в XX веке и имеет латинское происхождение (*anima* – ветер, воздух, душа; *animatus* – одушевление) и означает воодушевление, одухотворение, стимулирование жизненных сил, вовлечение в активность [1].

На сегодняшний день понятие анимации настолько широко, что ученые XXI века не могут прийти к единому мнению по поводу определения этого термина.

Например, Т.Н. Третьякова считает, что «анимация – это разработка и предоставление специальных программ проведения свободного времени; организация развлечений и спортивного проведения досуга» [2].

И.И. Гаранин дает определение гостиничной анимации, как «комплексной рекреационной услуги, основанной на личных человеческих контактах тураниматора с туристом и совместном их участии в развлечениях, предлагаемых анимационной программой туристского комплекса».

Основная проблема неразвитости туристской индустрии в России заключается в скромных финансовых возможностях большинства отелей, и анимационный сервис соответствует уровню, который могут себе позволить гостиничные предприятия.

Авторами статьи рассматривается идея о вовлечении в индустрию сервиса специализированных предприятий по оказанию услуг анимации.

Для примера рассмотрим круизный туризм, который сегодня считается одним из самых захватывающих и интересных видов отдыха, огромный спрос на круизные путешествия также демонстрирует популярность такого вида туризма.

Круизный лайнер – это судно, совершающее международный рейс с целью кратковременных туристических посещений одного или нескольких портов, открытых для захода судов. Подобный корабль является разновидностью флотелей, который представляет собой небольшой отель на воде с системой предоставления услуг «все включено», оборудованный комфортабельными номерами, и включает примерный набор услуг на борту: бассейны, аквапарки, казино, тренажерные залы, кинотеатры, рестораны и т.п. Отдельного внимания заслуживают анимационные программы на лайнерах с разнообразием и высоким уровнем предоставления услуг, ориентированных на разные возрастные группы.

Круизный туризм, как и анимация, развит, по большей части, за пределами России и имеет высокий уровень конкуренции. Туристические компании предлагают разнообразные маршруты вокруг Европы или европейским странам с выходными на Канарских островах. Популярны морские направления по Северной и Западной Европе.

Проанализируем новый маршрутный тур в Египет по реке Нил. Именно его мы взяли для примера, т.к. данный маршрут

относительно новый, его первый выход состоялся в конце 2019 года, организован «Инфофлот» в партнерстве с Crucemundo S.L. Путешествие начинается в Каире и далее Эдфу, Ком Омбо, Асуан. Длительность тура 5 дней, стоимость составляет от 2950 долларов США. По данным туроператоров, число посетивших туристов Египет в 2019 году, составило 13,1 млн. гостей и принесло дохода в первой половине 2019 года - 2020 году от \$460 млн. до \$7,3 млрд. За это время туристы потратили около \$2 млрд.

Среди российских городов только во Владивосток и Санкт-Петербург, в которые заходят зарубежные лайнеры. Открытие порта «Морской Фасад» в Санкт-Петербурге дало огромный толчок для развития круизного рынка как в России, так и в Европе. К 2018 году было завершено строительство 6 причалов, что позволяет одновременно принимать до 15 крупных круизных судов. Большинство мировых судов заходят в Северную Столицу на 2 дня.

Рост круизного туризма в Санкт-Петербурге оказывает положительное влияние и на сам город и его инфраструктуру. По оценкам Европейской круизной комиссии, расходы каждого туриста, прибывающего в Санкт-Петербург круизом, составляет от 300 евро, что означает, что общий годовой доход превышает 150 миллионов евро в год.

В России услуги по организации внутреннего круизного туризма тоже предоставляются.

Историческая ретроспектива демонстрирует положительный экономический опыт судоходства в советский период, когда отечественный круизный туризм конкурировал с западным. Например, здание речного вокзала г. Москвы до сих пор остаётся узнаваемым брендом.

Необходимо отметить, что интерес к данному виду отдыха в России достаточно высок. В соответствии с данными запросов онлайн-сервиса Wordstat.Яндекс около 55% пользователей интересуются круизным туризмом курортов юга России, 9% - Санкт-Петербурга, 6% - Москвы, 3% - Байкал, Карелия, Поволжье, 2% - речные туры по Золотому Кольцу.

Лидером по популярности среди круизных путешествий в 2021 году является речная поездка из Москвы на Соловки, которую компания «Водоход» осуществляет на четырехпалубном теплоходе «Санкт-Петербург», предлагая туристам по маршруту посетить

Повенец, Петрозаводск, Вытегру, Череповец и Мышкин. Уже сейчас по данному направлению выкуплено 90% мест.

Несмотря на это, пассажирооборот внутрироссийского круизного туризма невелик.

Основные причины, сдерживающие развитие круизного туризма в современной России, заключаются в относительно высокой стоимости путевок при низком уровне материально-технического оснащения морских и речных судов, а также инфраструктуры портов, большинство из которых с советских времен не ремонтировались и морально устарели.

Среди сопутствующих причин можно выделить: несовременные интерьерные решения отделки судов, каютное оборудование прошлого века, серьезно отстающий от современных международных стандартов уровень комфортности, скудный перечень маршрутных направлений, неразвитая транспортно-туристическая, логистическая инфраструктура принимающих городов, отсутствие организаций, предоставляющих услуги по обслуживанию судов (шипчандлерских, топливно-бункеровочных, лоцманских услуги, экспедиции багажа и грузов и т.п.), слабо организованная безопасность отдыхающих, невысокое качество анимационных услуг на корабле и многое другое.

В этой связи российские туристы предпочитают зарубежные круизные услуги отечественным.

Цель нашего исследования – поиск путей развития анимационной индустрии для увеличения потока туристов и привлечения их к внутренним круизам по России. Анализ анимационных программ, предлагаемых морскими и речными российскими компаниями, позволяет сформировать следующий пул развлекательных услуг – музыкальные концерты и живые выступления музыкантов; встречи с интересными людьми; в некоторых круизах выступают артисты театров, которые показывают различные спектакли; мастер-классы по творчеству или кулинарии. Данный перечень услуг отличается от зарубежных: к примеру, на лайнере Oasis of The Seas (США) туристы могут получить удовольствие от выступления фигуристов на ледовой сцене, а на лайнере MSC Meraviglia (Италия) увидеть эксклюзивное шоу Cirque du Soleil at Sea, выступление канатоходцев, цветное шоу поющих фонтанов, гимнастов под куполом корабельной цирковой арены и другое. Посещение подобных анимационных программ бесплатно абсолютно для всех туристов лайнера. Очевидно, что зрелищные

мероприятия значительно повышают интерес к подобным путешествиям и спрос на них у обеспеченных слоев населения,

Все это приводит к неизбежному выводу о необходимости более интенсивного и динамичного развития анимационной сферы в России. Представляется, что основными поставщиками сферы анимационных услуг могут выступить предприятия малого и среднего бизнеса, как наиболее быстро реагирующие на любые изменения, и именно они смогут вывести сферу туристических услуг в России на качественно новый уровень.

Литература

1. Юдина Е. В., Ухина Т. В. Проблемы и перспективы пространственного развития Российской. Сервис в России и за рубежом. 2017. Т. 11. № 2 (72). С. 29-39.

2. Третьякова Т.Н. Анимационная деятельность в социально-культурном сервисе и туризме. М.: Академия, 2008. С. 64-68.

3. Агеева И. С. Возможности использования анимационных программ в туризме // Молодой ученый. – 2012. – №6. – С. 123-125 - [Электронный ресурс: <https://moluch.ru/archive/41/4878/> (дата обращения: 10.05.2021)]

4. Saenko N.R., Prokhorova V.V., Ilyina O.V., Ivanova E.V. Service management in the tourism and hospitality industry// International Journal of Applied Business and Economic Research. 2017. Т. 15. № 11. С. 207-217.

5. Prokhorova V.V. Methodology of economic evaluation of balneological (spa) resorts of Russian Federation// International Journal of Economics and Financial Issues. 2016. Т. 6. № S8. С. 202-207.

*Тужба А.А.,
Студент 4 курса
ФГБОУ ВО "Сочинский государственный университет"
г. Сочи, Россия
e-mail: tuzhbas@mail.ru*

*Научный руководитель:
Россинская М.В.,
профессор. д.э.н
ФГБОУ ВО "Сочинский государственный университет"
г. Сочи, Россия
e-mail: rossmv@mail.ru*

ОСНОВЫ ПОСТРОЕНИЯ ТУРИСТИЧЕСКОГО БИЗНЕСА ЛЕГКОМОТОРНОЙ АВИАЦИИ В ЦЕЛЯХ СОТРУДНИЧЕСТВА РОССИЙСКОЙ ФЕДЕРАЦИИ И РЕСПУБЛИКИ АБХАЗИЯ

Аннотация. В данной работе будет рассмотрена концепция развития рынка международной малой авиации. Основанием создания, которой является законодательная база Российской Федерации и сопредельного дружественного государства-партнера Республики Абхазия.

Ключевые слова: малая авиация, легкомоторная авиация, концепция, рынок международной малой авиации, инфраструктура, аэропорт.

*Tuzhba A.A.,
Student 4 courses
«Sochi State University»
Sochi, Russia
e-mail: tuzhbas@mail.ru*

*Scientific Adviser:
Rossinskaya M.V.,
Doctor of Science (Economics), Professor
«Sochi State University»
Sochi, Russia
e-mail: rossmv@mail.ru*

FUNDAMENTALS OF BUILDING SMALL AVIATION TOURISM BUSINESS FOR COOPERATION BETWEEN THE RUSSIAN FEDERATION AND THE REPUBLIC OF ABKHAZIA

Annotation. In this paper, the concept of the development of the international small aircraft market will be considered. The basis for its

creation is the legislative framework of the Russian Federation and the neighboring friendly partner state of the Republic of Abkhazia.

Keywords: small aviation, conception, international small aviation market, infrastructure, airport.

«Малая авиация – тема полностью убитая. Малая авиация деградировала и развалилась, что можно, наверное, было бы еще пережить в центральной части Европы, но абсолютно невозможно пережить в такой стране как Россия. Надо ее возрождать» (Д. Медведев – Президент РФ 2011 год).

Вот как Дмитрий Медведев описывал состояние нашей малой авиации, когда был Президентом Российской Федерации. Так что об актуальности вопроса лучше и не сказать. В данной статье будет рассмотрено состояние и перспективы развития международного рынка малой авиации. Но прежде чем мы перейдем к сути, мы проанализируем значение термина "малая авиация".

"Малая авиация" - это авиация, разработанная для удовлетворения потребностей граждан страны, развития экономики, промышленности и региональной инфраструктуры благодаря развитию спортивной и туристической авиации.

Концепция развития малой авиации на территории Республики Абхазия (РА) и Российской Федерации (РФ) - это система взглядов на цели, задачи, основные принципы, механизмы и основные взаимосвязанные направления развития авиатранспортной системы.

Основанием создания данного проекта является законодательная база РА и сопредельного дружественного государства-партнера РФ - «Соглашение между Правительством Российской Федерации и Правительством Республики Абхазия о сотрудничестве в области воздушного транспорта».

Сеть и инфраструктура в данной концепции понимаются как сложный комплекс взаимосвязанных элементов (подсистем), обеспечивающих подготовку пилотов-любителей, открытие в будущем дистрибьюторских центров, а также предоставление различных дополнительных услуг, связанных с данной сферой бизнеса на территории Республики Абхазия. Эти системообразующие элементы включают в себя: аэропорты (аэропорты, вертодромы, посадочные площадки) и наземные рейсы вспомогательных услуг (топливозаправочных комплексов и авиационной техники ремонт и

техническое обслуживание комплексов), организации воздушного движения и контроль систем.

Концепция развития малой авиации на территории РА и РФ является основой:

- для формирования и проведения единой взаимосвязанной политики в области развития и совершенствования авиатранспортной системы Абхазии и России;

- для координации деятельности органов исполнительной власти Республики Абхазия, муниципальных образований Республики Абхазия с федеральными органами исполнительной власти в области развития воздушного транспорта и использования авиационных технологий;

- для совершенствования и дальнейшего развития нормативно-правовой базы в области гражданской авиации, затрагивающей интересы местных, региональных, международных и воздушных сообщений.

Актуальность разработки настоящей Концепции определяется:

- положительные изменения в социально-экономическом развитии Республики Абхазия и Российской Федерации;

- увеличение потребностей предприятий в использовании малых воздушных судов и применении новых авиационных технологий;

- необходимость создания эффективной инновационной рыночной экономики, ориентированной на общество и основанной на современных авиационных технологиях при предоставлении авиационных услуг;

- возможность интеграции накопленного потенциала малых воздушных судов Республики Абхазия и Российской Федерации в транспортный сектор государственного хозяйства с использованием малых воздушных судов для удовлетворения экономических потребностей;

- в будущем создавать новые сервисы, связанные с использованием такси-квадрокоптеров.

Практическая реализация концептуальных положений позволит значительно повысить эффективность использования воздушного пространства и готовой к использованию авиационной инфраструктуры, а также решить многие экономические и социальные проблемы с использованием малой авиации. При разработке концепции учитывается международный и национальный практический опыт эксплуатации легких воздушных судов, и

учитываются потребности граждан и организаций в области коммерческого транспорта.

По состоянию на 2021г на территории Республики Абхазия г. Сухум расположен один международный аэропорт общего назначения, который в данное время не эксплуатируется в полном масштабе.

В настоящее время аэропорт предоставляет услуги только по внутренним линиям (туристические полеты на малые расстояния).

Подготовка обучения, повышения квалификации авиационного персонала на территории РА не предоставляется.

В РА наблюдается устойчивая тенденция роста на международные авиационные перевозки и на внутренние туристические полеты.

Важнейшая составляющая системы воздушных сообщений РА - международный аэропорт I класса. Для того чтобы аэропорт мог работать в полном объеме, необходим оборот людей более 1 тысячи человек в день. Из-за того что население Абхазии составляет 300 тыс. человек, а курортный сезон один раз в году, то аэропорт не может работать в полном объеме.

В данной работе разработана идея концепции по модернизации и развитию аэропорта в меньшем объеме, но с извлечением прибыли двух содружественных государств.

Литература

1. Астафьева Л.И. Управление программами стратегических изменений как инновация управления // Менеджмент в России и за рубежом. - 2016. - № 5. - С. 59 - 62.

2. Безносова, А.С. Теоретические аспекты формирования конкурентной стратегии предприятия // Экономика и управление: новые вызовы и перспективы. - 2016. - № 4. - С. 121 - 124.

3. Веснин В.Р., Кафидов В.В. Стратегическое управление. - СПб.: Питер, 2017. - 256 с.

4. Россинская М.В., Тужба А.А., Тужба Е.А. Разработка проекта стратегии развития летной школы // Экономика и бизнес: теория и практика – 2020. - № 12. – С. 24 -29.

*Тужба Е.А.,
Студент 4 курса
ФГБОУ ВО "Сочинский государственный университет"
г. Сочи, Россия
e-mail: tuzhbae@mail.ru*

*Научный руководитель:
Россинская М.В.,
профессор, д.э.н.
ФГБОУ ВО "Сочинский государственный университет"
г. Сочи, Россия
e-mail: rossmv@mail.ru*

РАЗРАБОТКА ПРОЕКТА СТРАТЕГИИ РАЗВИТИЯ МЕЖДУНАРОДНОЙ АВИАЦИИ

Аннотация. В статье рассматривается стратегия развития летной школы, разбираются основные проблемы сферы малой авиации, которые являются актуальными на данный момент, а также предлагаются пути их решения.

Ключевые слова: аэропорт, малая авиация, авиашкола, легкомоторные самолеты, стратегия.

*Tuzhba E.A.,
Student 4 courses
«Sochi State University»
Sochi, Russia
e-mail: tuzhbae@mail.ru*

*Scientific Adviser:
Rossinskaya M.V.,
Doctor of Science (Economics), Professor
«Sochi State University»
Sochi, Russia
e-mail: rossmv@mail.ru*

DEVELOPMENT OF A DRAFT STRATEGY FOR THE DEVELOPMENT OF INTERNATIONAL AVIATION

Annotation. The article deals with the development strategy of the flight school, examines the main problems of the field of small aircraft, which are relevant at the moment, and also suggests ways to solve them.

Keywords: airport, small aircraft, aviation school, light aircraft, strategy.

Концепция развития малой авиации на территории Республики Абхазия и Краснодарского края заключается в формировании и

реализации единой взаимосвязанной системы в области развития и совершенствования международных и региональных систем воздушного транспорта.

На сегодняшний день у молодого населения есть много возможностей при выборе развлечений и часто они склонны подвергать риску свою и чужую жизнь. Мы хотим обезопасить и помочь молодому поколению в приобретении таких навыков как, дисциплинированность, ответственность, хорошая реакция, умение просчитать ситуацию на несколько шагов вперед. Для этого мы предлагаем проект по обучению частных пилотов PPL, а также дополнительные техническое обслуживание, авиаполеты. Реализация данного проекта позволит модернизировать территорию международного аэропорта Абхазии I категории и увеличить турпоток в рамках разгрузки в летний сезон курортов Краснодарского края.

Почему идея актуальна?

На территории Республики Абхазия в г. Сухум находится аэропорт международного А класса, который на данный момент не эксплуатируется (работает только для внутренних линий). Приведем краткий анализ, какими ресурсами владеет аэропорт:

- соглашение между Правительством Российской Федерации и Правительством Республики Абхазия о воздушном сообщении.
- Аэропорт с полосами I категории по ИКАО(может быть закрыт по метеоусловиям не более 3-х дней в году), полосы разделенные асфальтированные и грунтовые.
- У Аэропорта есть свой персонал, в том числе пилоты I класса.

Индустрия летных школ состоит из учреждений, которые в основном предоставляют авиационную и летную подготовку для профессиональных и развлекательных целей. Согласно прогнозам, отрасль летной школы будет расти. По мере ускорения экономического роста ожидается увеличение располагаемого дохода, а также уровня корпоративной прибыли. Тем не менее, жесткая конкуренция в отраслях, производящих нефтеперерабатывающие отрасли, таких как коммерческие авиалинии, отговорит некоторых предполагаемых учеников от карьеры пилота. Индустрия летающих школ действительно является крупной отраслью, которая в большинстве развитых стран довольно активна.

Рассмотрим затраты и доходы для реализации данного проекта.

Первоначальные затраты на создание проекта составляют 13 020 000 руб., которые будут покрыты благодаря инвестиционной поддержке.

Постоянные затраты предприятия составят 2 910 000 руб в год.

Важный момент в создании предприятия – работники и их заработная плата. Всего з.п. составит 1 140 000 в год.

У преподавателя теоретического курса ставка составит 300 руб/час, у преподавателя-практика 500 руб/час. Ниже приведем таблицу заработной платы персонала авиашколы - переменные затраты.

Таблица 1 - Заработная плата персонала авиашколы

№	Должность	Предметы	Кол-во часов	Заработная плата в год (руб.)
1	Начальник аэроклуба - он же шеф-пилот	Основы полета; Общие знания по воздушному судну; Правила полетов; Радиотелефонная связь; Возможности человека в летной деятельности; Аварийно-спасательная подготовка.	102	61 200
2	Диспетчер	Обеспечение авиационной безопасности Метеорология Навигация	60	36 000
3	Инженер-техник	Эксплуатационные правила	26	15 600
4	Преподаватель по праву	Воздушное право	10	6 000
5	Пилот-инструктор	Тренажерная подготовка	10	530 000
		Летная подготовка	43	
6	Пилот-инструктор	Тренажерная подготовка	10	530 000
		Летная подготовка	43	
ВСЕГО ЗП за год составит				1 178 800

Рассчитав все затраты на первый год (без учета налогов) перейдем к расчету доходов.

Ниже приведена таблица №2, в которой представлены услуги создаваемого предприятия. В ней стоимость услуг рассчитана за год с учетом того, что:

- в авиашколе обучится 3 группы, общим количеством 40 чел;
- дополнительная услуга "Романтический полет" предоставляется 2 раза в месяц, т.е. 24 раза в год;
- дополнительная услуга "Воздушные перевозки на малые расстояния (воздушное такси)" предоставляется 2 раза в месяц, т.е. 24 раза в год;
- дополнительная услуга "Развлекательный полет на авиасимуляторе для желающих (7-99 лет)" предоставляется 2 раза в день, т.е. 720 раз в год;
- дополнительная услуга "Сезонная химическая обработка сельскохозяйственных полей" не рассчитывается, так как предоставляется право аренды государству для данных целей.

Таблица 2 - Доходы от услуг

Наименование	Сроки (продолжительность)	Количество (чел)	Стоимость (руб) 1 чел.	Итого в год
Теоретическая подготовка	202 часа	1	20 000	800 000
Тренажёрная подготовка	10 часов	1	20 000	800 000
Практика (летняя подготовка) на легкомоторном самолете	43 часа	1	301 000	12 040 000
Итого: летное обучение на самолете "Цикада"	3 месяца	1	341 000	13 640 000
ДОП. ДОХОДЫ				
Романтический полет	30 минут	до 3 чел	10 000	240 000
Воздушные перевозки на малые расстояния (воздушное такси)	60 минут	до 3 чел	13 500	324 000

Наименование	Сроки (продолжительность)	Количество (чел)	Стоимость (руб) 1 чел.	Итого в год
Развлекательный полет на авиасимуляторе для желающих (7-99 лет)	30 минут	1	1000	1 440 000
Сезонная хим обработка сельхоз полей		1	200 (руб/га)	
Диспетчерские сборы (взлет/посадка)			400р	
ИТОГО				15 644 000

Экспертная оценка показала, что:

1. прогнозируемые изменения в доходах составят 10%;
2. прогнозируемые изменения в затратах составят 10%.

Исходя из выше изложенного рассчитаем доходы и затраты на 5 лет с учетом налогов.

Таблица 3 - Прогнозируемые доходы от услуг за 5 лет

Наименование показателя	Единица измерения	Расчетные периоды				
		<i>1</i>	<i>2</i>	<i>3</i>	<i>4</i>	<i>5</i>
Прогнозируемое изменение	%		10%	10%	10%	10%
Теоретическая подготовка	руб	800 000	880 000	968 000	1 064 800	1 171 280
Тренажерная подготовка	руб	800 000	880000	968 000	1 064 800	1 171 280
Практика (летняя подготовка) на легкомоторном самолете	руб	12 040 000	13 244 000	14 568 400	16 025 240	17 627 764
Романтический полет	руб	2 108 304	264 000	290 400	319 440	351 384
Воздушные перевозки на малые расстояния (воздушное такси)	руб	324 000	356 400	392 040	431 244	474 368
Развлекатель-	руб	1 440 000	1 584 000	1 742 400	1 916 640	2 108 304

Наименование показателя	Единица измерения	Расчетные периоды				
ный полет на авиасимуляторе для желающих (7-99 лет)						
Потенциальный валовый доход от реализации проекта	руб	15 644 000	17 208 400	18 929 240	20 822 164	22 904 380

Расчеты показывают, что потенциальный валовый доход на пятый год составит 22 904 380 руб.

Проведем анализ затрат.

Таблица 4 - Прогнозируемые затраты на 5 лет

Наименование показателя	Единица измерения	Показатель	Расчетные периоды				
			1	2	3	4	5
Прогнозируемое изменение	%	10%		10%	10%	10%	10%
Постоянные затраты	руб	2 940 000	2 940 000	2 953 000	3 248 300	3 573 130	3 930 443
Налог на имущество	руб	2%	286 000	230 400	174 800	139 840	111 872
Зарплата	руб	2 318 800	2 318 800	2 550 680	2 805 748	3 086 323	3 394 955
Налог на заработную плату	%	10%	231 880	255 068	280 575	308 632	339 496
Затраты	руб		5 776 680	5 989 148	6 509 423	7 107 925	7 776 766

Затраты на первый год составят 5 776 680 руб, а на пятый год - 7 776 766 руб.

Проведенные в нашем исследовании расчеты за 5 лет показали следующие результаты (таблица 5):

Таблица 5 - Показатели эффективности проекта

Наименование показателя	Единица измерения	Показатель	Расчетные периоды				
			1	2	3	4	5
Прибыль до налогообложения	руб		9 867 320	11 219 252	12 419 817	13 714 239	15 127 614
Налог на прибыль	%	18 %	1 776 118	2 019 465	2 235 567	2 468 563	2 722 971
Чистый операционный доход	руб		7 573 322	8 714 319	9 728 875	10 725 204	11 953 275
Ставка дисконтирования	%	30,9%					
ЧОД без учета инвестиций	руб		5 785 322	5 085 740	4 337 542	3 652 977	3 110 203
ЧОД с учетом инвестиций	руб		- 7 234 678	- 2 148 938	2 188 604	6 486 480	9 596 683

Расчеты показывают, что на 3 год предприятие окупается.

Благодаря внедрению нового проекта в Международный аэропорт "Сухум" им В. Г. Ардзинба, будут увеличены финансовые потоки, и предприятие начнет работать в полном объеме.

Подводя итог, можно сделать вывод, что необходимость разработки стратегического плана развития организации сегодня не вызывает никаких сомнений. В условиях развитого рынка разработка и применение стратегий управления является одной из важнейших функций предприятия, поскольку соответствующая разработка и реализация стратегии сделает предприятие конкурентоспособным.

Литература

1. Ажаханова, Д.С. Современные подходы к стратегическому управлению // Современные тенденции в экономике и управлении: новый взгляд. - 2018. - № 19. - С. 16 - 18.

2. Астафьева Л.И. Управление программами стратегических изменений как инновация управления // Менеджмент в России и за рубежом. - 2016. - № 5. - С. 59 - 62.

3. Безносова, А.С. Теоретические аспекты формирования конкурентной стратегии предприятия // Экономика и управление: новые вызовы и перспективы. - 2016. - № 4. - С. 121 - 124.

4. Веснин В.Р., Кафидов В.В. Стратегическое управление. - СПб.: Питер, 2017. - 256 с.

5. Россинская М.В., Тужба А.А., Тужба Е.А. Разработка проекта стратегии развития летной школы. – 2020. – № 12-3(70). - С. 24-28.

*Шевчук В.О.,
студентка 4 курса
ФГБОУ ВО «Сочинский государственный университет»
г. Сочи, Россия
e-mail: vladlena.shevchuk.98@mail.ru*

*Научный руководитель:
Поташова И.Ю.,
Доцент, к.э.н.
ФГБОУ ВО «Сочинский государственный университет»
г. Сочи, Россия
e-mail: potashova@mail.ru*

АНАЛИЗ ТУРИСТИЧЕСКОГО ПОТОКА В ГОРОДЕ-КУРОРТЕ СОЧИ ВО ВРЕМЯ ПАНДЕМИИ

Аннотация. В данной статье проведен анализ туристического потока в городе-курорте Сочи во время пандемии. Были сделаны основные выводы по данным, а также предложены рекомендации.

Ключевые слова: туристический поток, город-курорт, пандемия.

*Shevchuk V.O.,
4th year student
«Sochi State University»
Sochi, Russia
e-mail: vladlena.shevchuk.98@mail.ru*

*Scientific Adviser:
Potashova I.Yu.,
Associate Professor, Ph.D.
«Sochi State University»
Sochi, Russia
e-mail: potashova@mail.ru*

ANALYSIS OF THE TOURIST FLOW IN THE RESORT CITY OF SOCHI DURING A PANDEMIC

Abstract. This article analyzes the tourist flow in the resort city of Sochi during a pandemic. Key findings from the data were made and recommendations were made.

Keywords: tourist flow, resort city, pandemic.

Ежегодно всё больше гостей приезжает на кубанские курорты, поскольку именно курортная сфера является драйвером развития

экономики всего Краснодарского края, в том числе и смежных с туризмом отраслей.

Безусловно, курорты Краснодарского края являются одними из самых популярных мест для отдыха в России, а в связи с эпидемиологической обстановкой и закрытием границ (в том числе в Турцию), интерес на курорты края возрос в несколько раз.

При этом, даже несмотря на эпидемиологическую обстановку, летом 2020 года Краснодарский край посетили 6,2 млн. туристов, об этом заявил губернатор Вениамин Кондратьев [2].

«Конечно, в сравнении с прошлым годом произошло серьезное снижение турпотока, но оно объяснимо. Из-за пандемии и ограничений курорты потеряли самые теплые месяцы весны, а летом отрасль запускалась постепенно», - объяснил глава региона, отметив, что туристическая индустрия рассчитывает на восстановление потока отдыхающих в «бархатный сезон», так оно и произошло.

Всего за 2020 год в крае отдохнуло более 11,5 млн. туристов. По сравнению с аналогичным периодом прошлого года показатель снизился на 33% (рисунок 1) [3].



Рисунок 1 - Туристический поток на курорты края 2019-2020 гг.

Что касается туристического потока в городе-курорте Сочи в зимний сезон, то он вырос на 20% по сравнению с прошлым годом. Об этом сообщает ТАСС со ссылкой на мэра города Алексея Копайгородского. При этом за зимний сезон главные горнолыжные курорты приняли почти 200 тысяч гостей. Отели и гостиницы были загружены на 85% [2].

Как сообщает пресс-служба администрации курорта, в целом в Сочи за январь 2021 года отдохнули 650 тыс. человек. Это на 3,3% больше, чем за аналогичный период прошлого года (рисунок 2) [1].

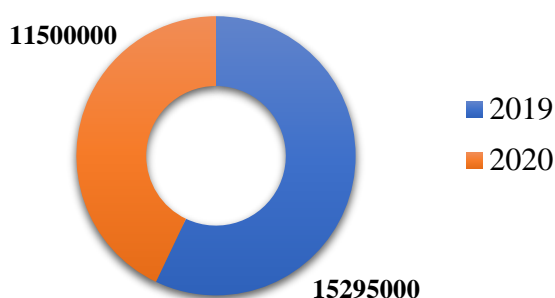

Рисунок 2 - Туристический поток за январь 2020 и 2021 гг.

В данном случае речь идет как об организованных, так и неорганизованных туристах, а также о тех, кто прибыл в Сочи на однодневный отдых на автомобилях и электричках.

Как сообщал «Ъ-Кубань», Сочи по итогам первой декады января 2021 года посетили 270 тыс. туристов. Власти города заявляли, что это на 11% больше, чем в прошлом году. Пассажиропоток аэропорта Сочи в новогодние праздники вырос на 59% и составил 402,6 тыс. человек

По итогам зимнего горнолыжного сезона в Сочи, который начался 25.12.2020 и завершился 18.04.2021, горнолыжный курорт «Роза Хутор» посетили свыше 900 тыс. гостей, что фактически повторяет итоги трехлетней давности.

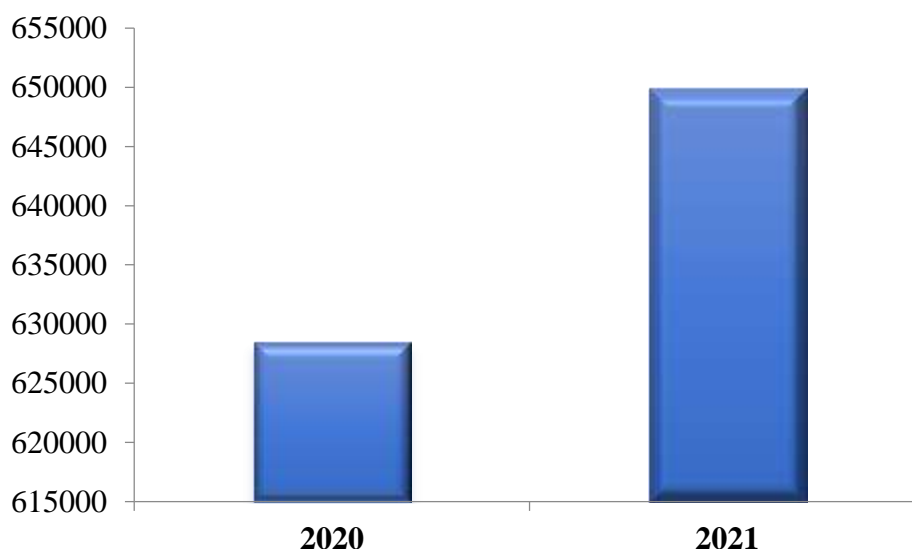
По сравнению с аналогичным периодом прошлого сезона 2019/2020, который завершился почти на месяц раньше из-за пандемии, на курорте отдохнули практически 800 тыс. человек.

Загрузка отелей и гостиниц в среднем составила около 70%, а во время новогодних праздников достигла 100%.

При этом в текущем году начал меняться подход к отдыху, отмечают представители отрасли. Стали пользоваться популярностью те направления, которые раньше оставались в тени. В частности, активный отдых на природе, сельский, культурно-просветительский туризм.

Таким образом, по итогам первого квартала 2021 года на Кубани отдохнули почти 1,7 миллиона туристов, что на 15% больше, чем за аналогичный период прошлого года, заявила ТАСС врио министра

курортов, туризма и олимпийского наследия Краснодарского края Мария Золотухина [1].

«Курорты Краснодарского края готовы к приему большого количества туристов», — отметила Золотухина. Она добавила, что в этом году в Краснодарском крае ожидают 16 миллионов отдыхающих.

Ранее вице-губернатор Краснодарского края Александр Руппель заявил, что курортный сезон на Кубани начнется 1 мая. По его словам, в регионе наблюдается стабильная эпидемиологическая обстановка.

Но даже не смотря на стабильную эпидемиологическую обстановку в регионе, из-за огромного потока туристов на майские праздники, не соблюдение всех мер предосторожности может привести к вспышке распространения инфекции.

Именно поэтому главными задачами, как для туристов, так и для гостиниц и отелей во время пандемии являются:

- соблюдение мер безопасности;
- соблюдение дистанции, а также масочного режима;
- дезинфекция всех поверхностей;
- недопущение скопления людей;
- создание, а также развитие комфортной информационной туристской среды.

Таким образом, соблюдение всех рекомендаций Роспотребнадзора, а также массовая вакцинация позволит минимизировать риск новой вспышки инфекции на курорте.

Литература

1. Костин К.Б., Хомченко Е.А. Влияние пандемии COVID-19 на мировую экономику // Экономические отношения. – 2020. – Том 10. – № 4. – С. 961-980. [Электронный ресурс: <https://1economic.ru/lib/111372/> (дата обращения 25.04.2021)];

2. Не «бархатный» сезон: как пандемия повлияла на курортную отрасль Кубани /РБК/ [Электронный ресурс/ <https://kuban.rbc.ru/krasnodar/15/12/2020/5fd778f59a7947c40749dfbe/> (дата обращения 25.04.2021)];

3. Федеральное агентство по туризму [Электронный ресурс/ <https://tourism.gov.ru/contents/statistika/> (дата обращения 25.04.2021)].

Раздел 6

БИЗНЕС И ИНФОРМАЦИОННЫЕ ТЕХНОЛОГИИ

*Аттаев И.В.,
курсант 3 курса
Краснодарский университет МВД России «КРУ МВД»
г. Краснодар, Россия
e-mail: islam.attaev@yandex.ru*

*Научный руководитель:
Абросимова Ю.А.,
старший преподаватель.
Краснодарский университет МВД России «КРУ МВД»
г. Краснодар, Россия
e-mail: jul-abrosimova@mail.ru*

ПРОБЛЕМЫ ВЫЯВЛЕНИЯ НЕДОБРОСОВЕСТНЫХ ПОСТАВЩИКОВ В СФЕРЕ ОСУЩЕСТВЛЕНИЯ ГОСУДАРСТВЕННЫХ ЗАКАЗОВ

Аннотация. В данной статье произведен анализ осуществления муниципальных заказов, рассмотрены нормативно правовые акты, регулирующие сферу закупок товаров, работ, услуг для обеспечения государственных нужд, а также меры по борьбе с недобросовестными поставщиками государственных заказов.

Ключевые слова: государственный заказ, конкуренция, недобросовестная конкуренция, поставщик, недобросовестный поставщик, деловая репутация.

PROBLEMS OF IDENTIFYING UNSCRUPULOUS SUPPLIERS IN THE IMPLEMENTATION OF GOVERNMENT ORDERS

Annotation. This article analyzes the implementation of municipal orders, examines the regulatory legal acts regulating the procurement of goods, works, services to meet state needs, as well as measures to combat unscrupulous suppliers of state orders.

Keywords: government order, competition, unfair competition, supplier, unscrupulous supplier, business reputation.

Государственный (муниципальный) заказ - это уникальный инструмент, который способствует и государственной, и

промышленной политике, тем самым коррелируя государственный и частный сектора экономики.

Способ осуществления государственных закупок выбирает сам заказчик исходя положений действующих нормативно-правовых актов.

СПОСОБЫ ОСУЩЕСТВЛЕНИЯ ГОСУДАРСТВЕННЫХ ЗАКУПОК	
Конкурентный способ	Закупка у единственного исполнителя, подрядчика или поставщика:
<i>конкурсы (открытые и закрытые, с ограниченным участием, двухэтапные)</i>	
<i>аукционы (закрытые и электронные)</i>	
<i>запросы котировок</i>	
<i>запросы предложений</i>	

При выборе способа, который осуществляется в соответствии с установленным нормами заказчик не имеет права умышленно совершать действия по безосновательному снижению числа участников тендерного аукциона.

К числу основополагающих НПА регламентирующих основы и порядок госзаказа, является Федеральный закон от 05.04.2013 № 44-ФЗ «О контрактной системе в сфере закупок товаров, работ, услуг для обеспечения государственных и муниципальных нужд».

Следует понимать, что причиной разработки и принятия закона N 44-ФЗ¹⁰ стала необходимость снижения коррупционной составляющей в этой сфере. Результатом вступления в силу данного нормативного акта стало грамотное функционирование обеих сторон процесса госзакупки от момента публикации извещения заказа до подписания контракта.

Следует напомнить, что недобросовестными организациями разрабатываются более совершенные схемы нарушения

¹⁰ О контрактной системе в сфере закупок товаров, работ, услуг для обеспечения государственных и муниципальных нужд: Федер. закон от 5 апреля 2013 г. № 44-ФЗ (ред. от 30.12.2020 N 539-ФЗ) // Собрание законодательства Российской Федерации. 2013. № 14. Ст. 1652.

законодательства, в связи с этим в последнее время часто вносятся поправки в НПА. Поэтому нужно постоянно следить за этими изменениями.

В практике государственных закупок существуют проблемы с недобросовестными поставщиками. Этим термином именуется те организации, которые незаконно уклоняются от реализации взятых на себя обязательств по 44-ФЗ и 223-ФЗ¹¹. Решение о присвоении такого «статуса» принимается судом с дальнейшим включением данного контрагента в реестр недобросовестных поставщиков (далее РНП). Вошедший в реестр предприниматель, теряет возможность участвовать в закупочной деятельности сроком на 2 года.

РНП — это перечень организаций и компаний, незаконно уклоняющихся от реализации заказа или вовсе от подписания контракта. Главная его задача – это ограничения допуска к торгам недобросовестных организаций, уклоняющихся от своих обязательств. В нем указывается вся персональная информация об учредителях и руководителях предприятий, следовательно для них ограничен допуск к тендерным мероприятиям даже под именем другой организации.

†

Основания для включения в РНП по <u>44-ФЗ</u>		
<i>Собственное решение участника</i>	<i>Технический сбой</i>	<i>Несоблюдение сроков подписания контракта</i>
когда с момента подачи заявки до выигрыша рентабельность контракта существенно	после победы в электронном аукционе поставщик не может подписать контракт из-за технического сбоя	срок, в который поставщик обязан подписать <u>госконтракт</u> , оговорен в 44-ФЗ.

Касаясь нормативно-правовой основы проведения госзаказов необходимо упомянуть и федеральный закон от 18.07.2011 № 223-ФЗ «О закупках товаров, работ, услуг отдельными видами юридических

¹¹ О закупках товаров, работ, услуг отдельными видами юридических лиц: Федер. закон от 18 июля 2011 г. № 223-ФЗ (ред. от 22 декабря 2020 г. N 452-ФЗ) // Собрании законодательства Российской Федерации от 25 июля 2011 г. N 30 (часть I) ст. 4571

лиц», касающийся агентов, которыми государство владеет как минимум на 50 %.

Одним из примеров организации, которая имеет сомнительную репутацию, однако получила крупный госзаказ выступает ООО «Управляющая компания Веста». Она стала победителем конкурса по поставке услуг для строительства трамвайной ветки по улице Московской в городе Краснодаре на общую сумму 913,8 млн рублей. Данный случай вызвал большой общественный резонанс, поскольку данная компания в прошлом являлась фигурантом двух уголовных дел. В 2019 году ООО «Управляющая компания Веста» обвинялось в хищении бюджетных средств, выделенных для выполнения ремонтных работ улицы Атарбекова в городе Краснодаре. Кроме того, в 2020 году сотрудниками ФСБ был выявлен факт вывода и обналичивания денежных средств, выделенных на строительство и ремонт дорог в рамках нацпроекта «Безопасные и качественные дороги» в размере 50 млн рублей.

Проводя анализ данной компании, в первую очередь необходимо обратить внимание на уставный капитал, который составляет минимальное допустимое законодательством значение 10 тыс. рублей. Уставный капитал – это вложения в фирму на этапе ее формирования. Именно этими средствами организация отвечает по своим долгам, уставный капитал является ограничением для требований кредиторов в случае нехватки у того средств для покрытия обязательств. Поэтому практика утверждения минимально разрешенного уставного капитала так широко применяется в жизни среди недобросовестных компаний. При рассмотрении организации в виде потенциального поставщика товаров и услуг минимально разрешенный уставный капитал должен стать отрицательным поводом заключения контракта.

Коэффициент абсолютной ликвидности, отражающий мгновенную платежеспособность у ООО «Управляющая компания Веста» довольно невысок и составляет всего лишь 0,2 ($0,2 \leq$ нормальное значение $\leq 0,5$), следовательно, компания готова ответить лишь по 20% своих обязательств. А коэффициент текущей ликвидности и вовсе ниже оптимального значения (1,7) и составляет 1,12. Существенная разница наблюдается между размером собственных средств (7,48% при нормативно допустимых 10% и более) и дебиторской задолженностью (более 50%). Показатель обеспеченности собственными средствами имеет важное значение

при составлении баланса организации, к отчетной дате он должен превысить пороговое значение, в противном случае структура баланса окажется неудовлетворительной. Также наблюдается тенденция укрепления финансовой зависимости организации. Такой вывод можно сделать на основе снижающегося коэффициента финансовой устойчивости, который стал равен 0,17 при допустимых 0,75. Последствием этого может стать хроническая неплатежеспособность, а в худшем случае – банкротство.¹²

Данные значения в совокупности с криминальным прошлым организации вызывает большие сомнения о ее надежности и эффективности. Так же вызывает ряд вопросов непопадание ООО «Управляющая компания Веста» в РНП. Главной причиной заключения с ней контракта является то, что она была единственным участником конкурса.

Для ограничения доступа такого рода недобросовестных поставщиков к государственным заказам, необходимо совершенствовать законодательные нормы в сфере государственных заказов, а также ужесточить контроль за организацией и ведением РНП, а также ужесточить наказание организациям, нарушающими нормативно-правовые акты.

Так, например, ООО «КМ Инжиниринг» было занесено в реестр недобросовестных поставщиков в связи с расторжением государственного контракта на общую сумму 2704300 рублей. Данная организация занималась оказанием услуг по осуществлению контроля качества при выполнении работ по ремонту автомобильных дорог общего пользования города Мурманска. Данный факт является основанием для отнесения организации к числу недобросовестных поставщиков.

Проводя анализ компании, нужно отметить, что она в отличие от ООО «УК Веста» не имеет криминального прошлого и не было замешано в уголовных преступлениях. Уставный капитал ООО «КМ Инжиниринг» также минимален для данного вида организации. Это говорит о неспособности погашения дебиторской задолженности, которая наблюдается у предприятия. Ее доля в активах составляет более 50%. Коэффициент абсолютной ликвидности равен 0,01 – значит организация может погасить по первому требованию кредиторов лишь 1% обязательств. Основываясь на коэффициенте

¹² Электронный ресурс «Проверка контрагентов» // Режим доступа <https://www.audit-it.ru>

текущей ликвидности (1,64), можно сделать вывод о наличии проблем с кредиторами. Общая финансовая устойчивость также не дотягивает до нормативного значения 0,75 и составляет 0,39. Если данная тенденция не изменит направление, то при наихудшем раскладе организацию ожидает хроническая неплатежеспособность.

Однако ООО «КМ Инжиниринг» обладает рядом высоких показателей:

- обеспеченность собственными средствами - 38,87% В отличие от ООО «УК Веста» ситуация намного благоприятнее. Коэффициент существенно превышает пороговый, следовательно, у организации нет проблем с нехваткой собственных активов.

- рентабельность собственного капитала (ROE) - 88,87% Это говорит о рентабельном использовании капитала организации. Руководство правильно распоряжается активами и получает хороший доход.

- коэффициент финансовой автономии 39,44% (при нормальных 10%). В компании наблюдается постоянное движение собственных средств. Для поддержания собственной деятельности и приобретению оборотных активов она не прибегает к заемным средствам.¹³

Несмотря на это, ООО «КМ Инжиниринг» уклонилось от выполнения своих обязательств, тем самым затруднив нормальное функционирование автотранспорта города Мурманска. Необходимо ужесточать критерии отбора организаций для заключения с ними государственного заказа, ужесточить требования к ведению РНП и наказания для организаций, вошедших в него.

Так например премьер-министр Дмитрий Медведев дал по итогам заседания президиума совета по стратегическому развитию и национальным проектам поручение ФАС во взаимодействии с Генеральной прокуратурой, МВД и Минфином разработать поправки в КоАП и УК, которые ужесточат меры административной и уголовной ответственности за умышленное затягивания и срыв торгов, а также другие злоупотребления в сфере закупок.

В конце мая 2020 г. Министерство финансов РФ внесло на рассмотрение Правительства РФ согласованный со всеми федеральными органами исполнительной власти пакет поправок к ФЗ № 44-ФЗ, в котором предлагается в противовес Реестру

¹³ Электронный ресурс «Проверка контрагентов» // Режим доступа <https://www.rusprofile.ru/reliability/7125646>

недобросовестных поставщиков сформировать автоматизированную систему рейтинга деловой репутации.

На наш взгляд, использование дополнительного инструмента автоматического признания рейтинговой оценки деловой репутации хозяйствующего субъекта только на основе функционала ЕИС не будет отвечать реальной действительности. Причинами включения участника в такой негативный рейтинг могут быть основания, например, не корректного описания объекта закупки заказчиком, повлекшего обоснованный отказ участника от заключения контракта. В тоже время, программа функционала ЕИС не всегда может учесть негативные изменения, произошедшие в динамике уровня репутации компании. Кроме того, разработка программы и организация инструментария, позволяющего свести все данные к индексу деловой репутации, потребует затрат из государственной казны на их создание и внедрение.

В то же время, оценочный механизм уже создан и эффективно работает, при этом критерии успешности и добросовестности ведения предпринимательской деятельности, рассчитываются на основе созданного нормативного функционала¹⁴.

Таким образом, можно сделать вывод о том, что в настоящее время стоит острая проблема борьбы с нарушением законодательства в сфере госзаказа, требующая надзора со стороны уполномоченных органов, которыми выступает Федеральная антимонопольная служба. Необходимо введение изменений и дополнений в действующее законодательство, в том числе уголовное, регулирующих данную область.

Литература

1. О контрактной системе в сфере закупок товаров, работ, услуг для обеспечения государственных и муниципальных нужд: Федер. закон от 5 апреля 2013 г. № 44-ФЗ (ред. от 30.12.2020 N 539-ФЗ) // Собрание законодательства Российской Федерации. 2013. № 14. Ст. 1652.

2. О закупках товаров, работ, услуг отдельными видами юридических лиц: Федер. закон от 18 июля 2011 г. № 223-ФЗ (ред. от 22 декабря 2020 г. N 452-ФЗ) // Собрании законодательства Российской Федерации от 25 июля 2011 г. N 30 (часть I) ст. 4571

¹⁴ Зыкова, А. А. Актуальные проблемы контрактной системы в сфере публичных закупок / А. А. Зыкова. — Текст : непосредственный // Молодой ученый. — 2020. — № 44 (334). С. 205

3. Национальный стандарт Российской Федерации. Оценка опыта и деловой репутации субъектов предпринимательской деятельности. Национальная система стандартов. Общие положения, требования и руководящие принципы. ГОСТ Р 66.0.01-2017. Утв. и введен в действие Приказом Федерального агентства по техническому регулированию и метрологии от 21 ноября 2017 г. № 1795-ст. [Электронный ресурс] // Режим доступа <http://docs.cntd.ru/document/1200157737> (дата обращения 28.01.2021)

4. Зыкова, А. А. Актуальные проблемы контрактной системы в сфере публичных закупок / А. А. Зыкова. — Текст : непосредственный // Молодой ученый. — 2020. — № 44 (334). — С. 204-207.

5. Кауфова, Ф. Б. Проблемы контрактной системы государственных закупок и пути совершенствования законодательства / Ф. Б. Кауфова // Молодой ученый. — 2017. — № 50 (184). — С. 296–298.

6. Электронный ресурс «Проверка контрагентов» // Режим доступа <https://www.audit-it.ru> (дата обращения 28.01.2021)

УДК 338

*Дробилко Д.С.,
курсант 2 курса
Краснодарский университет МВД России «КРУ МВД»
г.Краснодар, Россия
e-mail: drobilko.danya@mail.ru*

*Научный руководитель:
Бобрешова И.В.,
преподаватель
Краснодарский университет МВД России «КРУ МВД»
г. Краснодар, Россия
e-mail: bobreshova1991@mail.ru*

ИНФОРМАЦИОННЫЕ ТЕХНОЛОГИИ КАК ЗАЛОГ УСПЕШНОГО БАНКОВСКОГО БИЗНЕСА

Аннотация. Статья содержит анализ информационных технологий, используемых в банковской сфере. Данная тема является актуальной, так как информационные технологии прочно вошли в каждую сферу жизни общества и чтобы повысить эффективность своей деятельности, необходимо идти в ногу со временем.

Ключевые слова: информационные технологии, финансы, экономика, коммерческий банк.

*Drobilko D.S.,
The cadet of 2nd course
Krasnodar University of the Ministry of Internal Affairs of Russia
Krasnodar, Russia
e-mail: drobilko.danya@mail.ru*

*Scientific adviser:
Bobreshova I.V.,
teacher
Krasnodar University of the Ministry of Internal Affairs of Russia
Krasnodar, Russia
e-mail: bobreshova1991@mail.ru*

INFORMATION TECHNOLOGY AS THE KEY TO A SUCCESSFUL BANKING BUSINESS

Annotation. The article contains an analysis of information technologies used in the banking sector. This topic is relevant, since information technologies have become firmly established in every sphere of society and in order to increase the efficiency of their activities, it is necessary to keep up with the times.

Keywords: information technology, finance, economics, commercial bank.

Информационные технологии (далее ИТ) занимают основательную платформу в развитии банковской системы. Каждый банк использует современные атрибуты передачи информации (компьютеры, коммуникации, средства связи, банкоматы и пр.). Создание качественных продуктов и увеличение скорости обслуживания невозможно без участия ИТ¹⁵.

Уровень цифровизации отечественного банковского сектора очень высок. В целом финансы — одна из тех отраслей, в цифровизации которой Россия практически не отстает от наиболее развитых экономик мира.

Область применения информационных технологий в банковском бизнесе можно разбить на несколько направлений:

- ведение бухгалтерского учета;

¹⁵Информационные технологии на автомобильном транспорте: Учебник / Под ред. Власова В.М.. - М.: Academia, 2017. С. 48

- ведение управленческого учета и стратегического планирования;
- ИТ для передачи информации;
- применение ИТ в процессах реинжиниринга (радикальное перепланирование бизнес-процессов) и совершенствования кредитных организаций¹⁶.

Конечной целью внедрения и использования информационных технологий (ИТ) в экономической сфере можно считать выявление комплекса действий, направленных на оптимизацию всех процессов с целью получения максимально выгодного результата.

Внедрение различных инновационных направлений дает возможность не только автоматизировать большинство административных, финансовых и управленческих процессов, но и произвести комплексную автоматизацию непосредственно самой банковской услуги, что позволяет сократить сроки выполнения определенных этапов, тем самым повышая эффективность.

На сегодняшний день конкурентоспособность коммерческого банка в большей степени зависит от доли инновационных технологий, которые были внедрены в них.

Большая доля инновационных информационных целей приходится на банковский раздел по причине того, что именно банки используют дистанционное обслуживание, что обуславливает необходимость регулярного совершенствования системы обслуживания путем внедрения информационных технологий.

Технологические новинки предоставляют возможность конкурирующим банкам не только благополучно осуществлять борьбу за покупателей их услуг, но и принципиально изменять характер и пути взаимодействия клиентов. Наиболее удачным видом применения ИТ продуктов является интернет - банкинг¹⁷. Это электронные платежи, вклады, безопасность. Банки теперь имеют все шансы предоставлять клиентам больше различных предложений, при этом используя меньше рабочей силы. При использовании этой модели развития кажется очевидным, что она имеет возможность увеличить прибыль коммерческого банка. Это также облегчает внедрение новых каналов в виде автоматизированных кассовых аппаратов, интернет - банкинга, мобильного банкинга и других.

¹⁶Хоткин, А. В. Использование ИТ для оптимизации деятельности современных банков / А. В. Хоткин // Теория и практика общественного развития. – 2018. – № 6(124). С. 59

¹⁷Вайл П., Ворнер С. Цифровая трансформация бизнеса. М.: Сбербанк; Альпина Паблишер, 2019. С. 39

Кроме того, в настоящее время ИТ находятся на довольно высокой ступени развития, что не дает возможности банкам осуществлять свою деятельность без использования новейших технологий. Банки все чаще объединены их компьютерными системами не только через филиалы в городе, но и в другой географической локации с высокоскоростной сетевой инфраструктурой и настройкой локальных и глобальных сетей, и подключением их к сети Интернет. В результате чего информационные системы и сети в настоящее время подвергаются все большему воздействию.

Российские банки стараются не отставать от ИТ по всему миру и разрабатывают свежие продукты, процессы и технологии, отвечающие запросам времени и пользователей, а еще дорабатывают новые функции к уже существующим продуктам. Большое количество известных и успешных банков и компаний ведут напряженную борьбу за доверие покупателей путем введения новейших ИТ технологий в сфере обслуживания, что в последнее время позволяет им непосредственно снижать потери и получать гигантские прибыли.

Из - за повышенной конкурентной борьбы банковская сфера России получила большой толчок к развитию. Этот период характеризуется автоматизированием выполнения простых банковских операций. В настоящее время почти все стараются исключить человека из выполнений многих задач и предоставляют эти действия автоматике.

Таким образом, на сегодняшний день происходит комплексное взаимодействие совокупности объектов, которые образованы устройствами передачи, накопления, обработки и хранения, а также защиты данных, которые в совокупности представляют собой интегрированные компьютерные системы обработки данных высокой сложности, где практически не ограничены эксплуатационные возможности для реализации управленческих и производственных процессов в экономической сфере.

В целом, очевидно, что сфера ИТ делает возможным значительное улучшение рыночных показателей в связи с переходом на этап информационного развития экономического рынка в тесной связи с глобализацией инновационного развития.

В заключении отметим, что банковская сфера требует внедрения новейших информационных технологий, как для усовершенствования

системы обслуживания клиентов, так и для обеспечения защиты банковской информации и операций. Также необходимо, чтобы регулярно развивались не только информационные технологии, но и нормативная база в области их регулирования, поскольку банковская среда в современном мире является особо привлекательной для всякого рода мошенников.

Литература

1. Александров А.В. Информационные технологии в управлении банковской деятельностью//Образовательные ресурсы и технологии. 2015. № 3. - С. 89-95.
2. Вайл П., Ворнер С. Цифровая трансформация бизнеса. М.: Сбербанк; Альпина Паблишер, 2019. - 215 с.
3. Информационные технологии на автомобильном транспорте: Учебник / Под ред. Власова В.М.. - М.: Academia, 2017. - 320 с.
4. Хоткин, А. В. Использование ИТ для оптимизации деятельности современных банков / А. В. Хоткин // Теория и практика общественного развития. – 2018. – № 6(124). – С. 59-62.
5. Чумак Н.В. Банковский офис будущего: перспективные тренды // Банковский ритейл. –2014. – №1. – С. 108–112.

УДК 004

*Куцуний Д.А.,
студент 4 курса
Финансовый университет при Правительстве РФ (Краснодарский университет)
г. Краснодар, Россия
e-mail: dianka_kucupii@mail.ru*

*Научный руководитель:
Калайдин Е.Н.,
д-р физ.-мат. наук
Финансовый университет при Правительстве РФ (Краснодарский университет)
г. Краснодар, Россия
e-mail: enkalaydin@fa.ru*

ИНФОРМАЦИОННЫЙ СЕРВИС ПОИСКА РАВНОВЕСНЫХ ПАРСОЧЕТАНИЙ НА ДВУСТОРОННИХ РЫНКАХ

Аннотация. В статье описывается взгляд на одну из сторон рыночного взаимодействия. Были описаны односторонние и

двусторонние рынки, а также даны методы установления отношений на двусторонних рынках.

Ключевые слова: односторонний рынок, двусторонний рынок, трансферабельная полезность, вектор Шепли, с-ядро, n-ядро, алгоритм Гейла-Шепли.

*Kutcupiy D.A.,
student of 4 course
Financial University under the Government of the Russian Federation (KF)
Krasnodar, Russia
e-mail: dianka_kucupii@mail.ru*

*Scientific Adviser:
Kalaydin E.N.,
Doctor of Physical and Mathematical Sciences
Financial University under the Government of the Russian Federation (KF)
Krasnodar, Russia
e-mail: enkalaydin@fa.ru*

INFORMATION SERVICE FOR FINDING EQUILIBRIUM PAIRS IN TWO-WAY MARKETS

Annotation. The article describes a view on one of the sides of market interaction. Unilateral and bilateral markets were described, as well as methods for establishing relations in bilateral markets were given.

Keywords: one-way market, two-way market, transferable utility, Shapley vector, core, n-core, Gale-Shapley algorithm.

Для большинства людей рынком является система простых экономических отношений на основе купли-продажи товаров (услуг), где формируется спрос и предложение, а также цена на них. Формы таких отношений называется односторонними рынками. Однако существует и другая форма рыночных отношений – двусторонние рынки. В системе двусторонних рынков основным принципом являются не товарно-денежные отношения, а какое-либо общее благо, получаемое в результате взаимодействия сторон. Как правило, такие рынки сложные [1].

В данной работе двусторонние рынки будут рассмотрены в контексте кооперативной теории игр, так как этот математический метод является оптимальной стратегией для поиска решения задач, возникающих на двусторонних рынках. Кооперативная теория игр изучает столкновение интересов в той части человеческой деятельности, где результат достигается путём объединения усилий

нескольких индивидов (игроков). Объединение нескольких участников вместе называется коалицией. Рассматриваемые задачи в кооперативной теории игр называются играми, в которой есть свои игроки и определённый выигрыш.

Принципиальная разница между односторонними и двусторонними рынками состоит в том, что на односторонних рынках не товар выбирает покупателя, а покупатель выбирает товар, и последний же, в свою очередь, не может отказать в переходе от продавца к покупателю. В то время как на двусторонних рынках обе стороны договариваются о выгодных для себя условиях. Примером односторонних рыночных отношений можно назвать покупку в магазине одежды. Например, выбранная покупателем вещь не может отказаться перейти в его собственность. А примером двусторонних рынков можно назвать выбор пары мужчины-женщины, студенты и университеты, врачи и больницы, поставщики и магазины. Такое взаимодействие является рынком, но при этом здесь не возникает монетизации, то есть мы не можем найти универсальный эквивалент общему благу. В теории игр это называется трансферабельностью (от слова *transfer*). Отношения могут возникать не обязательно между двумя участниками отношений, их может быть на самом деле сколько угодно, тогда о рынках говорят «один на один», «один на много» и «много на много» [2]. К первому варианту относятся, например, рынки, формирующие отношения между мужчинами и женщинами, ко второму – отношения между студентами и университетами, к третьему – между поставщиками и магазинами.

Приведенные выше примеры являются кооперативными играми без трансферабельной полезности. Однако существуют игры с трансферабельной полезностью. Под кооперативными играми с трансферабельной полезностью понимаются игры, в которых полезность измеряется в универсальных, общепринятых для всех участников игры единицах и может передаваться от игрока к игроку без потерь и трансформаций. Классическим примером трансферабельной полезности являются деньги.

Из выше сказанного можно сделать вывод о том, что в основном рынки односторонние, но есть двусторонние рынки в разной форме. Первым взглядом на двусторонние рынки является делёж, то есть обмен с трансферабельными полезностями. Второй взгляд же основан на том, что двусторонние рынки не связаны с трансферабельными полезностями.

Когда речь идёт об играх с трансферабельными полезностями, то это подразумевает под собой выигрыш, который необходимо разделить между всеми игроками. В играх с нетрансферабельными полезностями говорится об установлении паросочетаний. Такие модели рыночных отношений не могут быть решены в рамках сложения и вычитания. Для их решения существуют специальные алгоритмы и сервисы [3].

Решением модели с трансферабельной полезностью будет являться справедливый делёж. Основная идея справедливого дележа состоит в том, что случай, в котором весь выигрыш достанется какому-то одному игроку, то есть абсолютная победа одного, не возможен. В процессе дележа каждая сторона хочет получить ту долю, которую она заслуживает, и, соответственно, ни одна сторона не должна оспорить тот или иной предложенный делёж.

В таких моделях любая коалиция участников может отказаться от того дележа, который ей будет предложен, и переключиться на другой, где доход будет заранее известен всем участникам коалиции. Из этого следует, что при обсуждении правила распределения дохода или платежа, участник коалиции может «угрожать» выходом из неё, что, в свою очередь, сильно затруднит нахождения общего решения. В зависимости от условий дележа участники коалиции в качестве решения могут выбрать один из существующих методов нахождения справедливого дележа. К ним относятся:

- Вектор Шепли;
- С-ядро;
- N-ядро.

Вектор Шепли представляет собой такое распределение, в котором выигрышем каждого игрока является его средний вклад в соответствующие коалиции. Он основывается на вкладе каждого игрока в выигрыш коалиции.

Экономически понятие ядра тесно связано с рыночной деятельностью большого числа экономических субъектов. Каждый субъект обладает своими предпочтениями и определённым количеством ресурсов. Экономическая система обеспечивает свободу образования коалиций при условии, что эти коалиции улучшают благосостояние участников экономического процесса. Распределение благ между участниками коалиции, которое является оптимальным при заданных условиях, входит в ядро дележей. Оптимизация дележей в кооперативной игре может состоять в стремлении к

множеству дележей, которые не доминируются другими дележами. Данный принцип оптимизации называется с-ядром. Также оптимизация может состоять в стремлении к множеству дележей, в которых минимизируется неудовлетворённость игроков от участия в коалиции. Этот принцип оптимизации называется n-ядром (nucleolus) [4].

В случае, когда участникам коалиции не удаётся прийти к общему решению, которое устраивало бы все стороны, то они могут прибегнуть к помощи арбитра. Арбитр – это такое независимое лицо, которое справедливо распределит выигрыш между всеми участниками коалиции. Изначально, выбирая арбитра, стороны договариваются, что они будут доверять принятому решению, и не будут его оспаривать. Но стоит отметить, что стороны доверяют не только словам арбитра, но и самому человеку со ссылкой на его прошлое. Это можно объяснить тем, что прецедентное право является отражением нормальной логики создания отношений.

Решением модели с нетрансферабельными полезностями будет являться система устойчивых паросочетаний. Система устойчивых паросочетаний это такая система паросочетаний, в которой не существуют блокирующих пар.

Предлагается определенное распределение по парам. Если в нем находится хотя бы одна пара, представители которой могут нарушить предлагаемое распределение, и они предпочтут объединиться друг с другом или в одностороннем порядке разорвать отношения в своей паре, то такая пара называется блокирующей, а распределение – неустойчивым.

Для нахождения устойчивого паросочетания используется уже существующий алгоритм – алгоритм Гейла Шепли. В двух множествах игроков, которые необходимо распределить по парам, используется ранжирование. Каждый игрок одного множества ранжирует игрока другого множества в соответствии со своими предпочтениями, от наиболее предпочтительного, до наименее предпочтительного. Затем используется механизм отложенного принятия, после которого находится система устойчивых паросочетаний. Такое решение подходит для всех видов задач с нетрансферабельными полезностями.

В ходе подбора устойчивых паросочетаний мы выбираем и получаем в жизни многое, чему в свою очередь должны соответствовать. То есть выбор, который мы совершаем, должен быть

сделан одновременно и взаимно. Зачастую для подбора пар существует структурированная среда – своего рода процесс рассмотрения заявок и отбора кандидатов. От этого процесса и от того, насколько хорошо мы в нем ориентируемся, зависит очень многое. А иногда в результате подбора сочетаний решается вопрос жизни и смерти, например, когда им определяется, кто из больных людей получит орган для пересадки [5].

Таким образом, существует два вида рынков: односторонние и двусторонние. Двусторонние рынки это не просто подсчет прибыли и убытков, это нечто более сложное. Исходя из анализа информации о рынках, мы сделали вывод, что существуют двусторонние рынки с трансферабельными и нетрансферабельными полезностями. Для каждого вида двусторонних рынков существуют определенные методы установления отношений и у каждого метода есть своё решение.

Литература

1. Первое экономическое издательство [Электронный ресурс: <https://1economic.ru/> (дата обращения: 17.05.2021)].
2. Портал о Кибернетике [Электронный ресурс: <https://cybernetics.wikia.org/ru/> (дата обращения: 17.05.2021)].
3. Мазалов В. В. Математическая теория игр и приложения : учеб. пособие / В. В. Мазалов. - СПб.: Лань, 2019. — 446 с.
4. Элвин Рот. Кому что достанется – и почему. Книга о рынках, которые работают без денег: ООО «Манн, Иванов и Фербер», 2016 – 470с.
5. Экскурс в теорию игр: нетипичные математические сюжеты / Эйн-Я Гура, Майкл Машлер; пер. с англ. С.В.Бусыгина; под науч.ред. В.П.Бусыгина, М.И.Левина. – М.: Издательский дом «Дело» РАНХиГС, 2017 – 320 с.

*Шаронова К.С.,
студент 1 курса
Финансовый университет при Правительстве РФ
г. Краснодар, Россия
e-mail: ksenyasharonov@gmail.com*

*Научный руководитель:
Пьянкова Н.Г.,
доцент кафедры «Математика и информатика»,
кандидат педагогических наук
Финансовый университет при Правительстве РФ
г. Краснодар, Россия
e-mail: ngpyankova@fa.ru*

СОЗДАНИЕ РАЗГОВОРНОГО ЧАТ-БОТА КОНКРЕТНОГО ЧЕЛОВЕКА

Аннотация. В статье рассмотрены вопросы цифровой реинкарнация. Для этих целей был изучен патент Microsoft на разработку создания разговорного чат-бота конкретного человека. Рассмотрены успешные проекты Microsoft по созданию чат-ботов. Изучено мнение экспертов в сфере психологии и юриспруденции по данному вопросу.

Ключевые слова: информационные технологии, чат-бот, Microsoft, патент, цифровая реинкарнация.

*Sharonova K.S.,
student, 1 courses
Financial University under the Government of the Russian Federation
Krasnodar, Russia
e-mail: ksenyasharonov@gmail.com*

*Scientific Adviser:
Pyankova N.G.,
Associate Professor, Department of Mathematics and Computer Science,
candidate of pedagogical sciences
Financial University under the Government of the Russian Federation,
Krasnodar, Russia
e-mail: ngpyankova@fa.ru*

CREATING A CONVERSATIONAL CHATBOT FOR A SPECIFIC PERSON

Abstract. The article discusses the issues of digital reincarnation. For these purposes, a Microsoft patent was studied for the development of creating a conversational chat bot for a specific person. The successful projects of Microsoft on the creation of chat bots are considered. The

opinion of experts in the field of psychology and jurisprudence on this issue has been studied.

Keywords: information technology, chatbot, Microsoft, patent, digital reincarnation.

Факт, похожий на научную фантастику - использование технологий для сохранения человеческого сознания. Ежедневное ускорение прогресса демонстрирует, что инновации развиваются быстрее, чем этическое регулирование и обсуждение их моральных последствий.

Microsoft в 2017 году подала заявку на патент, потенциал которого тревожен настолько, насколько и увлекателен: цифровая реинкарнация. Трудно представить, что может сильнее ударить по психической составляющей человека: разговор с алгоритмом, имитирующим мертвого родственника, или с алгоритмом, знаменитости, у которой есть своя жизнь где-то еще в мире. В патенте Microsoft говорится, что чат-бот более чем способен и на то, и на другое.

«Конкретное лицо может соответствовать прошлой или настоящей сущности (или ее версии), например другу, родственнику, знакомому, знаменитости, вымышленному персонажу, исторической фигуре, случайной сущности и т.д

В декабре 2020 года «Управление по патентам и товарным знакам США» выдало Microsoft патент на «Создание разговорного чат-бота конкретного человека» под номером US10853717B2 (Creating a Conversational Chatbot of a Specific Person). Особое значение приобретает вопрос: «Как выглядит идеальный чат-бот?».

Идеальная программа-собеседник должна пройти эмпирический тест Тьюринга на способность к осуществлению мыслительной деятельности. Главная задача машины: ввести человека в заблуждение, запутать, сделать так, чтобы было неясно, с кем в данный момент он ведет диалог – с компьютером или человеком [1].

Для создания обобщенного образа человека Microsoft планирует использовать, следующие данные (FIG.3).

1. Ваши изображения из социальных сетей и сайтов, сделанные с различных ракурсов, которые позволят создать 3D-модель.

2. Аудио записи, которые возможно получить из видеороликов и голосовых сообщений, для воссоздания вашего стиля речи и тембра голоса.

3. Публикации в интернете, а именно ваша реакция, увлечения, репосты волнующих новостей.

4. Электронные письма и сообщения в мессенджерах. Они наиболее четко позволяют определить присущую манеру письма и слова-паразиты, которые машины не используют.

Информация о конкретном человеке будет поступать из всевозможных личных девайсов. Данные будут переданы на сервер для хранения на удаленных web-сайтах [1].

Обобщенный образ является индексом человека с набор определенных характеристик, привязанных к конкретному боту. Запатентованная заявка формирования разговорного чат-бота на конкретного человека отражает последовательность копирования данных (FIG.1) [1].

В аспектах персонализированный индекс чата может использоваться для модели понимания языка общения. Используемая здесь модель может относиться к прогнозирующей или статистической языковой модели, которая может использоваться для определения распределения вероятностей по одному или нескольким словам, или для прогнозирования значения ответа от одного или нескольких предикторов. К примеру, модель может быть моделью на основе правил, регрессором машинного обучения, классификатором машинного обучения, нейронной сетью и т.п. [1].

Таким образом, чат-бот структурирует базу знаний после прохождения всех этапов сбора всевозможной информации. Наиболее распространенными методами выборки ответов будут являться реакции на ключевые слова во время диалога, совпадения с фразами и контекстом из базы знаний и т.д.

Если во время разговора с чат-ботом пользователь задает вопрос, для которого нет конкретных данных, будут задействованы процессы ИИ и машинного обучения для построения логичных и вероятных ответов. Согласно патенту, этого можно было достичь, полагаясь на «восприятие толпы» и «психографические данные» [1].

Определение сходства между конкретным физическим лицом может включать в себя использование методов машинного обучения и / или методов обработки естественного языка для анализа и сравнения социальных данных другого человека. Такой анализ может

включать использование скрытой семантической индексации, скрытой обработки Дирихле, моделей встраивания слов и / или предложений, методов совместной фильтрации, графов сущностей, моделей подобия Жаккара, сходства косинусов и / или моделей перевода [1].

Помимо достаточно обыденной текстовой версии личности, может появиться голосовая версия, а также 2D- и 3D-модель. Для голосового клона будут применять персонализированный синтезатор голоса [1].

Итак, проанализировав патент Microsoft на «Создание разговорного чат-бота конкретного человека», можно понять, что патенты не всегда являются идеальным заменителем новых продуктов. Во многих случаях компании добиваются патентов по совершенно разным причинам, в том числе для защиты от будущей конкуренции. Защита прав интеллектуальной собственности на такого рода чат-боты, безусловно, может быть способом Microsoft обеспечить место на любом будущем рынке, посвященном рендерингу покойных близких на основе искусственного интеллекта. Компания может продать патент другой фирме, которая, например, захочет выйти на рынок чат-ботов.

Microsoft на данный момент уже имеют опыт создания успешного чат-бота. В 2014 году небольшая команда исследователей азиатского подразделения Microsoft запустила систему XiaoIce. XiaoIce – это крупнейшая история успеха чат-бота Microsoft, это один из самых технически сложных ботов. В июле 2014 года она работала в основных китайских социальных сетях, включая Weibo, с точки зрения функциональности. За 3 месяца после запуска у нее было 0,5 миллиарда разговоров. Она была признана лидером мнений Weibo с более чем 850 000 подписчиков. Вот некоторые показатели, подтверждающие ее успех:

- среднее количество поворотов диалога на индивидуальный разговор составляет 23, что даже больше, чем человеческих разговоров;

- в среднем человек, добавивший Сяоис, разговаривал с ней более 60 раз в месяц;

- в среднем она даже проходила тест Тьюринга за 10 минут, а это значит, что говорящие не могли понять, что она бот за 10 минут.

- в основе XiaoIce три сущности: искусственный интеллект (IQ), эмоциональный интеллект (EQ) и «личность». [2]

- IQ ведёт диалог и отвечает за умения бота, знания, память, распознавание естественного языка и изображений, вычисления и предсказание результата.

- EQ – навыки эмпатии и социального взаимодействия. Благодаря им Xiaoice «ставит себя на место пользователя», понимает его чувства, подстраивается под него и направляет беседу.

- «личность» – специфические черты вроде манеры поведения и выражения эмоций.

Диалоговое ядро состоит из двух частей, первая отвечает за общие разговорные навыки, вторая – за специфичные темы, например знание музыки, знаменитостей, кино. Нейросеть генерирует фразу-ответ и проверяет, подходит ли она для продолжения общения [2].

Часть ответов Xiaoice берёт из набора данных, состоящего из диалогов людей и бота в соцсетях. К маю 2018-го собрано более 30 млн таких пар, в 70% случаев Xiaoice берёт готовый ответ из них [2].

Как показывает практика разговорные чат-боты, с сформированной личностью, довольно популярны в социальной среде, но будут ли чат-боты существующих людей так же востребованы и полезны, если говорить о мертвых личностях.

Стоит затронуть мнения экспертов в сфере психологии и юридической сферы. Так, врачи пока не могут оценить, как общение с виртуальными копиями умерших может повлиять на психику. Для этого, как объяснил Plus-one.ru врач-психотерапевт, специалист сервиса по подбору психологов Alter Кирилл Складанов, необходимы исследования на большой выборке с контрольной группой. Эксперт говорит, что прогнозировать риски можно в зависимости от того, будет ли цифровой продукт реальной «копией» личности или лишь ее подобием [3].

Исследователи законодательной сферы назвали вопрос о том, что происходит с данными человека после его смерти, чрезвычайно сложным. В отсутствие конкретного закона неясно, кто может вернуть к жизни вашу цифровую личность после смерти. Как мы видим, юридическая двусмысленность оставляет возможность частным компаниям создавать чат-ботов из ваших данных после вашей смерти. Однако, несколько инициатив, таких как Inactive Account Manager от Google и Legacy Contact Facebook, пытались решить проблему с посмертными данными. Они позволяют живым пользователям принимать некоторые решения о том, что происходит с их информационными ресурсами после их смерти, помогая

избежать уродливых судебных баталий за данные умерших людей в будущем.

Целесообразным является анализ мнения молодых людей, поэтому в заключении, хотелось бы предоставить следующие данные опроса студентов Финансового университета при правительстве РФ. На вопрос: «Хотели бы вы сохранить свое сознание в цифровом виде?» больше половины опрошенных выразили свое согласие (61%). Однако, на вопрос о воссоздании разговорного чат-бота своего родственника после смерти большинство выразили отказ (69%). Также не каждый второй хотел бы поговорить с разговорным чат-ботом знаменитой личности. Для молодых людей финансового университета создание чат-бота конкретной личности не является аморальным продуктом цифровизации [4].

Литература

1. United States Patent and Trademark Office, № us10853717b2 «Creating a Conversational Chatbot of a Specific Person» [Электронный ресурс: <https://www.uspto.gov/> (дата обращения: 18.05.2021)]

2. Официальный сайт «Microsoft», Much more than a chatbot: China's Xiaoice mixes AI with emotions and wins over millions of fans [Электронный ресурс: <https://www.microsoft.com/ru-ru/> (дата обращения: 18.05.2021)]

3. Складанов К.И. «Между жизнью и искусственным интеллектом» [Электронный ресурс: <https://plus-one.rbc.ru/> (дата обращения: 18.05.2021)]

4. Шаронова К.С. Google форма «Опрос» [Электронный ресурс: <https://forms.gle/J5TDySxWSZVjx1tV9> (дата обращения: 18.05.2021)]

Раздел 7

РОССИЙСКОЕ ОБЩЕСТВО В ТРАНСФОРМИРУЮЩЕМСЯ МИРЕ: ОТ ИСТОКОВ К СОВРЕМЕННОСТИ

УДК 338

*Ладнюк А.В., Павлова А.С.,
студенты 1 курса
Краснодарский филиал Финансового
университета при Правительстве РФ
г. Краснодар, Россия
e-mail: anastasiadnuk@gmail.com, pavlovaalina771@gmail.com*

*Научный руководитель:
Тимошенко Н.В.,
доцент, к.э.н.
Краснодарский филиал Финансового
университета при Правительстве РФ
г. Краснодар, Россия
e-mail: nvtimoshenko@fa.ru*

ОБРАЗОВАНИЕ КАК ИНСТРУМЕНТ ИНТЕНСИФИКАЦИИ ЭКОНОМИЧЕСКОГО БЛАГОСОСТОЯНИЯ РОССИЙСКОЙ ФЕДЕРАЦИИ

Аннотация. В статье ставится задача поиска методов мотивации студентов на получение образования. Были представлены основные результаты исследовательской работы, в результате чего определены показатели, характеризующие отношение студентов к обучению и рассмотрены основные мотивационные векторы.

Ключевые слова: образование, экономическая безопасность, экономический рост, конкурентоспособность, мотивация, информация.

*Ladnyuk A.V., Pavlova A.S.,
students, 1 courses
Krasnodar branch of the Financial University
under the Government of the Russian Federation
Krasnodar, Russia
e-mail: anastasiadnuk@gmail.com, pavlovaalina771@gmail.com*

*Scientific Adviser:
Timoshenko N.V.,
Docent, Candidate for Doctor of Science (Economics)
Krasnodar branch of the Financial University
under the Government of the Russian Federation
Krasnodar, Russia
e-mail: nvtimoshenko@fa.ru*

EDUCATION AS AN INSTRUMENT FOR INTENSIFYING ECONOMIC WELFARE OF THE RUSSIAN FEDERATION

Abstract. The article raises the problem of finding methods to motivate students to get an education. There were presented the main results of research work, as a result as a result, the indicators characterizing the student's attitude to study were determined and the main motivational vectors were considered.

Keywords: education, economic security, economic growth, competitiveness, motivation, information.

«Чему бы ты ни учился, ты учишься для себя»
Петроний Арбитр Гай

Образованию в современном российском обществе отводится ключевая роль. Именно оно обеспечивает экономическую безопасность и социальную стабильность в Российской Федерации [2].

На экономический рост, повышение производительности труда и благосостояние населения, развитие человеческого потенциала оказывает влияние лишь образованный и высокопрофессиональный человек.

В настоящее время в индустриально развитых странах уделяется повышенное внимание развитию информационных технологий и совершенствованию методов поиска, передачи, получения и хранения информации. Главное, что образование не только способствует развитию данных технологий через научную деятельность, но и непосредственно формирует у обучающихся умение находить и пользоваться достоверными и нужными источниками информации. Новые информационные технологии воздействуют на учебный процесс, тем самым преобразуя его. Все это необходимо и важно для обеспечения информационной и, как следствие, экономической безопасности страны [2].

На современном этапе развития общества образование играет одну из важнейших ролей в жизни человека. Во-первых, оно позволяет познать мир. Во-вторых, образование помогает получить профессию, которая будет приносить не только доход, но и удовлетворение от реализации себя.

В Российской Федерации граждане придают образованию приоритетное значение. Согласно статье 43 Конституции РФ каждый

человек имеет право на гарантированное бесплатное образование. Современный мир диктует нам важность непрерывности образования и готовности человека учиться всю свою сознательную жизнь. Образование требует от гражданина стать в своей профессии конкурентоспособным специалистом, стремящимся:

- достичь успеха в карьере и жизни;
- овладеть современными информационными технологиями;
- следить за обновлением информации и развитием научной среды;
- систематически переучиваться и повышать свою квалификацию;
- стать самостоятельным и критически мыслящим работником;
- совершенствовать общество и государства [3].

В современном информационном обществе обширно производятся, хранятся и воспроизводятся информационные данные, а ключевую роль играют знания, качество которых зависит от двух факторов: от уровня услуг, предоставляемых образовательным учреждением, и от старательности самих учащихся.

Но проблема успеваемости в учебных заведениях по-прежнему остаётся особенно актуальной, так как непосредственно влияет на качественную подготовку будущих специалистов. В связи с насыщенным потоком информации и высоким темпом развития технологий необходимо принять соответствующие меры по повышению качества вузовской подготовки и, как следствие, учебной успешности студентов.

К сожалению, в настоящее время наблюдается снижение заинтересованности студентов в образовательной деятельности. Большинство студентов поступают в институт, руководствуясь выбором родителей. Возможно, для некоторых выбор будущей профессии до сих пор неоднозначен. А многие просто весело проводят время с друзьями, общаются с ними на занятиях, а не самосовершенствуются, то есть не используют свой потенциал по максимуму.

Одной из проблем является тот факт, что лишь немногие студенты относятся к накоплению хорошей базы знаний действительно серьёзно, действительно хотят посещать аудиторные занятия и качественно готовиться к ним.

Жаль, что не все на сегодняшний день осознают, что без накопленной базы знаний и без должной подготовки получить высокооплачиваемую должность невозможно, как и стать желанным и востребованным специалистом в своей профессиональной области.

Без сомнения, некоторые скажут: «На престижную работу можно устроиться только по знакомству». Да, безусловно, устроиться можно, правда, найти своё место в жизни вряд ли получится. Лишь образованный гражданин знает, чего хочет и как этого достичь, лишь образованный гражданин всегда будет уважаем и востребован.

Нам интересно было узнать и проанализировать, в рамках нашей группы, отношение студентов к учёбе и заинтересованности в ней, а также понимание необходимости получения знаний и осознанности выбора будущей профессии.

Для этого нашим одноклассникам было предложено добросовестно ответить на несколько тематических вопросов. В результате 21 человек прошли тестирование, проведенное с использованием метода анонимного анкетирования.

Результаты, вне всякого сомнения, получились интересными.

Главным положительным аспектом, по нашему мнению, является то, что 100 % студентов ответили, что им нравится учиться, что говорит о высоком качестве изложения материала преподавателями, комфортности нахождения в аудитории, контакте с сокурсниками. Практически у всех студентов есть осознание недостаточности базы знаний, полученных ими в школе, понимание и желание повысить уровень своих знаний.

Такой результат, несомненно, является положительным фактом, так как человек будет ответственно выполнять свою работу, только при условии, что человеку будет интересно то, чем он занимается. И, конечно же, обучение в высшем образовательном учреждении не является исключением из этого правила.

Исследование показало, что особое отношение к учёбе прослеживается у студентов с хорошей успеваемостью, формула которой достаточно проста: это совокупность высокой организованности, самодисциплины, понимания важности образования и большого количества времени, которое такие студенты уделяют занятиям. Исследование показало, что большинство студентов (89,7 % опрошенных) занимаются самостоятельно в свободное от учебы время. Из них 55,2 % выполняют только домашнее задание, остальные помимо учебных вопросов изучают

дополнительный материал. Тем студентам, которые хотели бы повысить свою успеваемость, мы могли бы посоветовать сократить количество пропусков занятий без уважительной на то причины, то есть повысить уровень самодисциплины.

Хотя в нашем университете и введена система рейтинговой оценки, которая, вне всякого сомнения, дисциплинирует и мотивирует студентов на стопроцентное посещение занятий и выполнение всех заданий, всё же, как показал опрос, большинство студентов может позволить себе опаздывать (67 % респондентов) или не посещать занятия (67 % опрошенных).



Рисунок 1 - Анализ пропусков студентами аудиторных занятий

Это, несомненно, большой минус. Приходить вовремя на аудиторные занятия, а в скором будущем – на работу и деловые встречи, – важнейшее качество ответственного и порядочного человека.

На текущий момент, студенты, скорее всего, просто пока не считают опоздания показателем неуважения к преподавателю и другим студентам. Но всё же, это признак неответственного подхода и недостаточной заинтересованности в обучении.

Подводя итог на основе данных, полученных в ходе анкетного опроса, можно сделать вывод о том, что студенты относятся к получению образования недостаточно серьёзно, пока не до конца осознают необходимость качественно и ответственно выполнять необходимые задания, возможно, в силу возраста, так как мудрость приходит с годами.

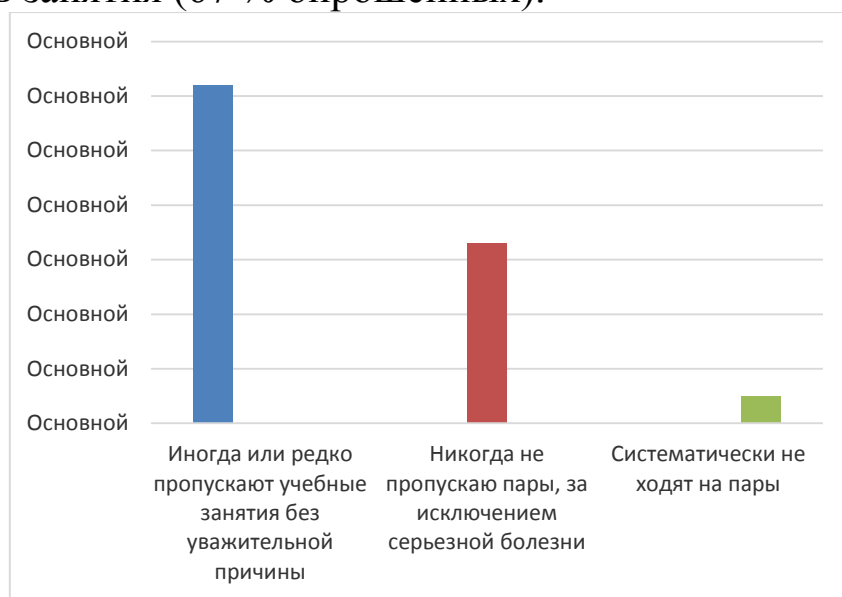
Цитируя Дейла Карнеги: «... на свете есть только один способ побудить людей что-то сделать – заставить человека захотеть это сделать». Источник мотивации зачастую кроется внутри самого человека, его лишь стоит пробудить, поэтому студент должен не только понимать поставленные перед ним задачи, но и принимать их настолько, чтобы они имели для него значимость, иначе работа будет выполняться без энтузиазма, и человек вскоре её возненавидит.

Для этого студент должен быть заинтересован не только предметом, но и пониманием возможности практического использования получаемых знаний.

Заинтересованность студентов в изучаемой дисциплине на личном примере формирует преподаватель. Профессиональные и личные качества наставника – пунктуальность, доброжелательность, объективность, ответственность, своевременность проверки самостоятельной работы студентов – прививают студенту особое отношение к изучаемому предмету, а преподаватель высоко ценится обучающимися.

В наш XXI век доступ к информации более чем свободен, но главным остаётся вопрос мотивации студентов к усвоению нужных и достоверных знаний. Ответственность за мотивацию студентов к обучению ложится на плечи преподавателей, семьи, а главное, самого общества [1]. Ведь именно молодые интеллигентные специалисты являются основой стабильного развития нашей страны, основной движущей силой в этом нестабильном мире.

Литература

1. Балабин М.В. Мотивация студентов в процессе обучения в вузе // VIA SCIENTIARUM – ДОРОГА ЗНАНИЙ. 2015. № 4. С. 38-42. [Электронный ресурс: <https://www.elibrary.ru/item.asp?id=26157341>]
2. Ерошин В.И. Образование как фактор обеспечения экономической безопасности России // Наука и школа. 2017. № 4. С. 33-41. [Электронный ресурс: <http://nauka-i-shkola.ru/en/node/125>]
3. Фишман Л.И. Качество и конкурентоспособность образовательных услуг: опыт определения и дифференциации понятий (часть 2) // Наука и школа. 2017. № 4. С. 9-20. [Электронный ресурс: <http://nauka-i-shkola.ru/en/node/125>]

*Степанович Д.В., Макаровская А.В., Чугурияну К.А.,
студенты 3 курса
Финансовый университет при Правительстве РФ (Краснодарский филиал)
г. Краснодар, Россия
e-mail: darya.stepanovich.2000@mail.ru
makarovskaya1307@gmail.com
gnom.pkk@gmail.com*

*Научный руководитель:
Гучетль С.К.,
Доцент.
Финансовый университет при Правительстве РФ (Краснодарский филиал)
г. Краснодар, Россия
e-mail: sof-guchetl@yandex.ru*

СРАВНИТЕЛЬНЫЙ АНАЛИЗ БЮДЖЕТНО-НАЛОГОВОЙ ПОЛИТИКИ РОССИИ И США

Аннотация. В статье рассматривается разница в показателях бюджетной политики России и США. Проводится сравнительный анализ налоговых систем исследуемых стран, а также налоговой нагрузки на доходы граждан.

Ключевые слова: налогово-бюджетная политика, бюджетная политика, налоговая политика, налоговая нагрузка, налоговая система, налоги, бюджет.

*Stepanovich D.V., Makarovskaya A.V., Chuguryanu K.A.,
students, 3 course
Financial University under the Government of Russian Federation
Krasnodar, Russia
e-mail: darya.stepanovich.2000@mail.ru
makarovskaya1307@gmail.com
gnom.pkk@gmail.com*

*Scientific Adviser:
Guchetl, S.K.,
Senior lecturer
Financial University under the Government of Russian Federation
Krasnodar, Russia
e-mail: sof-guchetl@yandex.ru*

COMPARATIVE ANALYSIS OF FISCAL POLICY IN RUSSIA AND THE USA

Annotation. The article examines the difference in the indicators of the budgetary policy of Russia and the United States. We also conducted a

comparative analysis of the tax systems of the studied countries and the tax burden on citizens' incomes.

Keywords: fiscal policy, budgetary policy, tax policy, tax burden, tax system, taxes, budget.

The world experience of state regulation of the economy shows that it is the formation and implementation of fiscal policy that determines the success of the socio-economic development of a certain country.

What is meant by fiscal policy? This is a set of measures of state influence in the area of budget regulation (budget policy) and in the field of taxation and regulation of the structure of public expenditures (tax policy). For a deeper study of the topic, we should separately analyze the budget and tax policies of the analyzed countries.

Fiscal policy is the state's measures to manage budget revenues and expenditures, as well as budget deficits. It's aimed at fulfilling the strategic goals of the state and can vary greatly depending on the direction of development chosen by a certain country.

The main directions of budgetary policy for most states are in the formation of the revenue side of the budget, the execution of budgetary obligations, and the management of indicators of the budget deficit and public debt. We will carry out a comparative analysis between Russia and the United States in these areas. Overall indicators of their budgetary policy for 2019 and 2020 are presented in table 1.

Table 1 – Indicators of the budgetary policy of Russia and the United States for 2019-2020 (Official data of the IMF, Central Bank and Ministry of Finance of the Russian Federation)

Indicator name	USA		Russia	
	2019	2020	2019	2020
Number of budget levels	3		3	
Duration of the financial year	01.10 – 30.09		01.01 – 31.12	
GDP (at current prices), billion US dollars	21482	20807	1702	1460
Budget revenues, billion US dollars	3422	3420	302,5	260,23
Budget revenues (as a percentage of GDP), %	15,9	16,44	18,4	17,82
Budget expenditures, billion US dollars	4406	6552	274,7	317,24

Indicator name	USA		Russia	
	2019	2020	2019	2020
Budget expenditures (as a percentage of GDP), %	20,5	31,49	16,14	21,73
Budget deficit/surplus, billion US dollars	-984	-3132	27,8	-57,01
Budget deficit/surplus (as a percentage of GDP), %	-4,6	-15,05	1,7	-3,9
External public debt, billion US dollars	23165	26003	491,4	470,1
Military budget in the structure of budget expenditures, %	16,3	11,3	16,7	19,4

Consider these indicators in detail. Due to the federal form of government, the budget systems of Russia and the United States have the same number of levels and consist of federal, regional (state budget) and local budgets.

The US federal government's fiscal year begins on October 1 and ends on September 30 of the following year. At the same time, a significant part of the states practice budgeting for two years. Unlike the United States, the financial year in the Russian Federation is time-bound to a calendar year. The budget is drawn up for 3 years, 1 financial and 2 planning year. Let's consider the main indicators of the budgets of the studied countries in relation to GDP for 2019-2020 (figure 1).

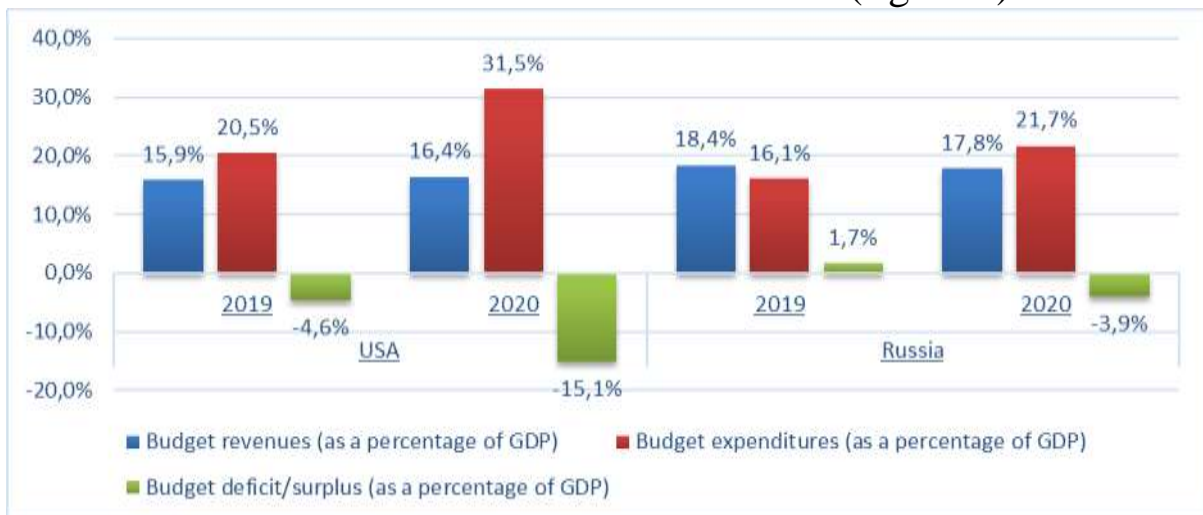

Figure 1 – Indicators of the budgets of Russia and the United States as a percentage of GDP for 2019-2020

The figure shows that the United States is experiencing an increase in the budget deficit from 4,6 % in 2019 to 15,1 % in 2020. This is the maximum since the Second World War. The US budget at the end of the 2020 fiscal year was in a deficit of more than \$3 trillion. For comparison, during the financial crisis in 2009, it was \$1.4 trillion, or 9.8 % of GDP. High government spending on supporting the economy during the crisis caused by the coronavirus pandemic led to a sharp increase in the budget deficit. The deficit also increased due to a decrease in budget revenues (massive layoffs and suspension of many organizations).

Russia in 2019 had a budget surplus of 1.7 %, but in 2020, there were huge problems in the country's economy caused by COVID-19 and the budget was in deficit – 3.9 % of GDP. Finance Minister Anton Siluanov a year ago said that the deficit would be no more than 0.9 % of GDP, but his prediction was wrong. The deficit turned out to be much larger. Budget expenditures increased by \$42.5 trillion over the previous year [4].

As for the public debt, the US has the largest public external debt - more than \$26 trillion, or 124,97 % of GDP. Every second, America's debt increases by about \$2 million. On average, one US citizen accounts for more than \$50,000 of the country's obligations. The IMF analysts believe that by 2049 the US public external debt will exceed 144 % of the country's GDP.

External public debt in Russia is many times less than the US debt and amounts to \$470,1 billion, or 32,2 % of GDP. This is 4.3 % lower than last year's figure (\$491.4 billion). The Central Bank of the Russian Federation notes that the main reason for the growth of total external debt in 2019 was the purchase by non-residents of sovereign securities denominated both in foreign currencies and in Russian rubles. On the contrary, in 2020, the Russian external public debt decreased. This happened due to a decrease in portfolios of non-residents in sovereign securities and a decrease in liabilities of “other sectors” on foreign loans.

Financial analysts suggest that in the future there will again be an increase in the external public debt in Russia.

The military spending of the countries under study is of particular interest. The United States and Russia are among the top ten countries with the largest defense budgets in the world. The United States ranks first, with a 2020 military budget of \$740,4 billion, the largest military budget in American history. Share in expenses – 11,3 %. In Russia in 2020, this budget takes 19,4 % or \$61,5 billion, which in nominal terms is 12 times less than the United States. In 2021, an even greater increase in military

spending in the US budget will be observed – \$741 billion, and this is likely to be followed by a slight increase in Russian defense spending.

This study of the main indicators of the budgetary policy of the United States and Russia showed that, despite a number of differences, the budgetary systems of the United States and Russia have much in common: a three-tier budgetary system, high military spending and growing external public debt.

However, there are also significant differences:

- GDP of Russia in 2020 is only 7 % of the GDP of the United States (this is shown in figure 2);

- the Russian military budget is nominally 12 times less than the American one;

- the United States has 55 times more external public debt (\$26 trillion) than Russia, but it can afford any amount of public debt and budget deficits without visible consequences while remaining in the top of the strongest economies in the world;

- The indicators of the budgetary policy of Russia and the USA in 2020 deteriorated largely due to the impact of the coronavirus pandemic on the stability of the global economy.

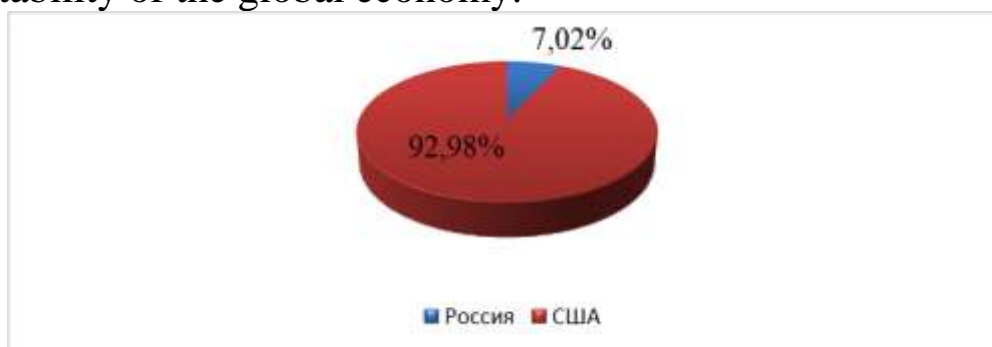

Figure 2 – Russia's GDP in 2020 as a percentage of US GDP

Let's move on to a comparative analysis of the tax policy of the USA and Russia.

Tax policy is a system of regulation of government spending and taxes [4].

The structure of the American system is similar to the Russian. Therefore, the tax system also consists of three main categories: federal, regional and local taxes. However, there are obvious differences, which primarily relate to tax rates. Let's compare tax systems to find out which of the studied countries has a higher tax burden.

There are two types of taxpayers: employers and employees. Tax rates are set for them. The main tax payments of citizens of the studied countries are listed in table 2.

Table 2 – Comparison of tax payments of citizens in the studied countries

Taxes	Russia	USA
Pension contributions	22 %	6,2 %
Medical insurance	5,1 %	1,45 %
Social insurance	2,9 %	2,7 %
VAT – in Russia, sales tax – in USA	20 %	0-10,02 %
Income tax	13 %	10-37 %

Table 2 shows that in Russia, contributions to extrabudgetary funds account for a total of 30 % from the total wage fund. In the USA, similar contributions account for a total of 10.35 %. This is almost 3 times less than in Russia.

These contributions indirectly affect the salary of employees. Therefore, any employee will cost 30 % (Russia) or 10.35 % (USA) more in the eyes of the employer.

After accrual of salary, the employer withholds and pays income tax from this amount.

In Russia, the main income tax rate is 13 %. In some cases – 30 %, 15 % and 35 %.

Income tax in the USA is calculated on a special progressive scale. For example, for income up to \$9525 per month, the income tax rate is 10 %, for income from \$9525 to \$38700 per month – 12 %, and for amounts over \$150689 per month – 37 % [3].

Income tax in the USA, as in Russia, is calculated from the taxable base. For example, in the USA, for a single person, the taxable base is reduced by \$7000 and for a married couple by \$13000.

There are many other tax exemptions: for parents, guardians, caregivers for people with disabilities, militarys, payers of the mortgage and other categories of beneficiaries. In fact, any citizen of the country falls under the tax exemptions.

The largest budget revenues in both countries are from VAT (in Russia) or sales tax (in the USA). In Russia, VAT is included in the cost of goods and services. The main rate of VAT in Russia is 20 % from January

1, 2019. Other rates are 0 % of exports and 10 % for certain groups of goods.

In the USA, sales tax is not included in the product price, but is paid by the buyer separately at the checkout. It varies greatly, depending on the state – from 0 to 10.02 %, as well as the type of product. For example, Delaware, Montana, New Hampshire and Oregon don't have sales tax, or the rate is 0 %. Alaska has the lowest rate of sales tax of 1.76 %, while Louisiana has the highest rate of 10.02 %. The sales tax is divided into 2 taxes: state sales tax and city sales tax. For example, in California, the state sales tax is 7.3 % and the city sales tax is 1.3 %, so you will pay a total of 8.6 % (combined sales tax).

What the overall results do we have? Features of the main taxes in the USA and Russia consist in the following (we used rubles for easiness):

- Taxes to the wage fund (Russia – 30 %, USA – 10.35 %). With the conditional 50000 rubles (the price of an employee for an employer) is 15000 rubles in Russia and 5175 rubles in the USA.

- Personal income tax in Russia is 13 %, in the USA on a progressive scale is from 10 to 37 %, meanwhile there are many tax exemptions for almost all citizens. So, with the remaining 35,000 rubles in Russia – 4550 rubles of tax, and with 44825 rubles in the USA (10 % up to \$9525 per month) – about 4482.5 rubles or nothing (if there are exemptions).

- The VAT in Russia since 2019 is 20 %; the sales tax in the USA is from 0 to 10.2 %. In Russia, having spent a salary (the remaining 30050 rubles), after paying all taxes, a citizen will pay 6090 rubles, in the USA with the remaining 40343 rubles and with an average value of the combined sales tax of 5.01 % – 2021 rubles.



Figure 3 – Calculation of the tax burden on an ordinary citizen of the studied countries with the conditional 50000 rubles.

As a result, from 50000 rubles a Russian citizen will pay only main taxes – 25640 rubles. In the USA, a citizen will pay roughly 11679 or 7196 rubles from the same amount (more than 2-3 times less).

Thus, tax legislation in the USA is much more developed than in Russia. Progressive scale of taxation and the availability of many exemptions greatly reduce the tax burden on an ordinary USA citizen. However, for wealthy citizens and commercial enterprises, taxes in the USA are very high (up to 37 %), which makes it possible to compensate for the difference between the rich and the poor.

In this regard, we propose the introduction of a progressive income tax in Russia. This decision will reduce the difference between rich and poor people and eliminate the huge gap between salaries in the Moscow region and other regions of the country. We also propose the introduction of many tax exemptions for ordinary citizens in order to reduce the taxable base. The state also needs to develop a rational support system for business.

In our opinion, another reason for such a low standard of living in Russia is that VAT doesn't remain in the regions, as in the USA, but goes to the capital. This scheme promotes preconceived distribution of funds and corruption. Our government should come up with a more reasonable scheme for the distribution of VAT between regions.

Thus, our country certainly needs to take an example from the USA and EU countries. We have to create an active civil society and build our own fair, transparent and interdependent tax system.

Literature

1. Федеральная служба государственной статистики [Электронный ресурс]: <https://www.gks.ru/> (дата обращения: 14.03.2021);
2. Центральный банк РФ [Электронный ресурс]: <https://cbr.ru/> (дата обращения: 14.03.2021);
3. Международный валютный фонд [Электронный ресурс]: <https://www.imf.org/external/russian/index.htm> (дата обращения: 14.03.2021);
4. Новости в России и мире – ТАСС [Электронный ресурс]: <https://tass.ru/> (дата обращения: 15.03.2021);
5. Сравнение налогов в России и США [Электронный ресурс]: <https://www.klerk.ru/buh/articles/476316/> (дата обращения: 16.03.2021);

*Манджиева Г.Г.,
студент 3 курса
Финансовый университет при Правительстве
Российской Федерации
г. Краснодар, Россия
e-mail: hamstercatmouse@gmail.com*

*Научный руководитель:
Плаксин В.А.,
кандидат филологических наук, доцент
кафедры «Философия, история и право»
Финансовый университет при Правительстве
Российской Федерации
г. Краснодар, Россия
e-mail: vladimirplaxin@rambler.ru*

СРАВНИТЕЛЬНЫЙ АНАЛИЗ СЕРВИСОВ ОНЛАЙН-ПЕРЕВОДА

Аннотация. В данной статье поставлена задача исследования и проведения сравнительного анализа сервисов онлайн-перевода. В результате проделанной научно-исследовательской работы определены преимущества и недостатки сравниваемых сервисов, а также выявлен онлайн-переводчик с лучшими характеристиками для пользования в повседневной жизни и узкоспециальных средах.

Ключевые слова: онлайн-перевод, семантика, перевод.

*Mandzhiyeva G.G.,
3- rd year student,
Financial University under the Government of the Russian Federation
Krasnodar, Russian Federation
e-mail: hamstercatmouse@gmail.com*

*Scientific Adviser:
Plaksin V.A.,
Candidate of Philology, Associate Professor, Department of
Philosophy, History and Law
Financial University under the Government of the Russian Federation,
Krasnodar, Russian Federation
e-mail: vladimirplaxin@rambler.ru*

COMPARATIVE ANALYSIS OF ONLINE TRANSLATION SERVICES

Abstract. This article sets out the task of researching and conducting a comparative analysis of online translation services. As a result of the research work done, the advantages and disadvantages of the compared

services were identified, and an online translator with the best characteristics for use in everyday life and highly specialized environments was identified.

Keywords: online translation, semantics, translation.

Технологии и межнациональные коммуникации являются неотъемлемыми характеристиками современного общества. При изучении иностранного языка или при общении с его носителями часто возникает вопрос о значении (переводе) того или иного слова, предложения, текста. В век технологий в подобной ситуации пользователи, как правило, не обращаются к словарям на бумажных носителях, а обращаются за необходимой информацией к онлайн-переводчикам.

Онлайн переводчик – это сервис, основанный на машинном переводе текста. Существует множество сервисов для перевода, включающие в себя не один или два, а десятки языков. Самыми популярными, на наш взгляд, онлайн-переводчиками являются сервисы от компаний ПРОМТ, Google и Yandex.

В сети интернет можно найти множество шуток о несуразных переводах. Например, в одной из столовых для выпечки «Сосиска в тесте» был предложен перевод «Sausage in the father-in-law».

В знаменитом казанском волейбольном Центре и сегодня есть занимательная (в смысле абсурдности перевода) вывеска:

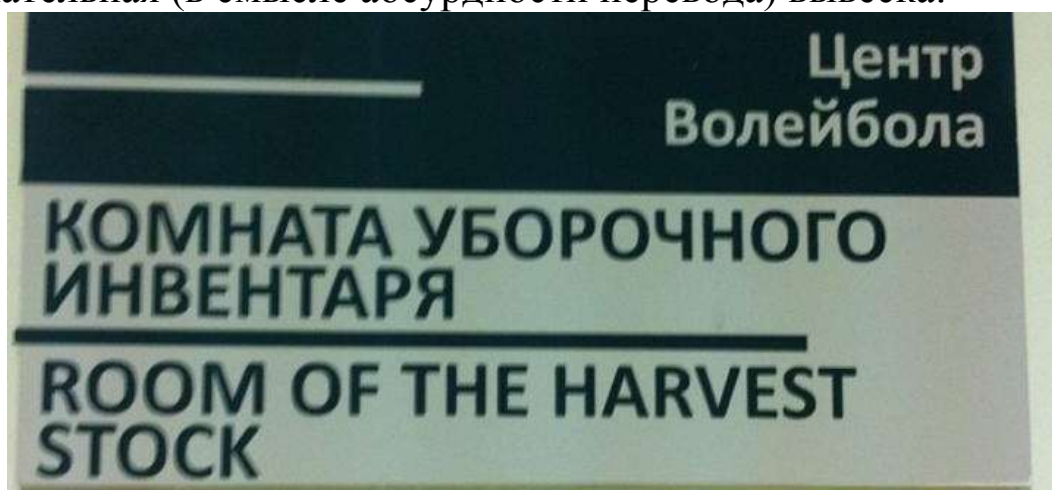

Изготовители данной вывески бездумно воспользовались услугами какого-то онлайн-переводчика, который выдал перевод слова «уборочный» как «harvest», которое общепринято употребляется как «сбор урожая, жатва, страда» и т.д. и в данном случае выглядит совершенно неуместно.

Очевидным и неопровержимым является тот факт, что никакой машинный перевод на сегодняшний день не может заменить профессионального переводчика: сохранить целостность семантического значения во всех случаях. Несмотря на то, что компьютерные программы всё еще не могут сравниться с человеческими способностями в точности перевода, онлайн-переводчики все же пользуются огромным спросом в силу своей простоты и доступности и, при этом, значительно различаются между собой.

Также очевидной причиной данной востребованности является недостаточное владение иностранными языками пользователями, неспособных критически оценить качество и эквивалентность, что, в свою очередь, приводит к появлению весьма посредственных, а порой, откровенно неверных переводов упомянутых сервисов [4].

Задачей данного исследования выступает сравнительный анализ вышеперечисленных сервисов с целью выявления наиболее успешных из них для использования не только в повседневной жизни, но и в узкоспециальных средах. Основным критерием при выборе наилучшего сервиса будет выступать точность перевода, который он предоставляет. Технические характеристики и дополнительные функции, не влияющие на качество перевода, рассмотрены не будут.

1. Translate.ru (PROMT)

Онлайн переводчик ПРОМТ поддерживает семь европейских языков (английский, русский, итальянский, немецкий, испанский, португальский и французский). Недостатком программы является ограничение объема вводимого текста до 500 знаков.

2. GoogleTranslate

Google-переводчик – веб-служба компании Google, предназначенная для автоматического перевода части текста или веб-страницы на другой язык. Google поддерживает перевод на 108 языков и 5000 символов.

3. YandexTranslate

Яндекс-переводчик – веб-служба компании Яндекс, предназначенная для перевода части текста или веб-страницы на другой язык. На данный момент сервис предоставляет перевод на 98 языков и имеет ограничение в 10000 символов.

Для оценки сервисов онлайн перевода будут использованы отдельные предложения содержащие архаизмы, фразеологизмы и

советизмы. Главной задачей для онлайн переводчиков выступает выполнение наиболее точного по смыслу и близкого по стилистической окраске перевода той или иной языковой единицы в контексте.

Архаизмы:

«Послы челом били перед князем, только увидев его».

ПРОМТ: "Ambassadors beat in front of the prince only when they saw him"

Google: "The ambassadors beat in front of the prince, only when they saw him."

Yandex: "The ambassadors beat their foreheads before the prince as soon as they saw him."

Осуществив перевод предложенного примера, можно сделать определенный вывод: ни один из сравниваемых сервисов не справился с задачей – передать смысл употребляемого архаизма. «Бить челом» означает совершать поклон. Несмотря на распространенность данной фразы ни один из сервисов не смог сохранить ни стилистический окрас, ни семантическое значение предложения. Более того Яндекс-переводчик допустил грубую ошибку при переводе предлога «перед»: сервис буквально интерпретировал его во временном значении «до». Альтернативным вариантом для перевода данного примера является: «The ambassadors bow respectfully when greeting the prince» [3].

Следующий пример архаизма в романе И. Ильфа и Е. Петрова «Двенадцать стульев»: «...превращается либо в пассажира, либо в грузополучателя, либо просто в безбилетного забулдыгу...» [2].

ПРОМТ: "...turns into either a passenger, or a consignee, or simply a stowaway..."

Google: "... turns into either a passenger, or a consignee, or just a stowaway bummer ..."

Yandex: "...turns either into a passenger, or a consignee, or just a stowaway drunk...»

В данном примере некоторые сервисы показали себя с лучшей стороны. Перевод от сервиса ПРОМТ сохраняет смысл предложения, но полностью утрачивает семантическое значение предложенного архаизма «забулдыга». Перевод от сервиса Google сохраняет смысл предложения, однако архаизм, на который обращено все внимание, переводит как «лентяй», в то время как слово «забулдыга» означает спившийся, беспутный человек. Говоря иными словами: перевод от

сервиса Google сохранил семантическую целостность, но утратил стилистический окрас предложения. Самым лучшим в данном сравнении показал себя онлайн-переводчик Yandex. Сервис справился с задачей: точно передал смысл предложения и отдельного архаизма, что говорит о качественном переводе.

Фразеологизмы:

«Грош цена свободе слова при отсутствии свободы действия»

ПРОМТ: «Smash the price of freedom of speech in the absence of freedom of action.»

Google: «Freedom of speech is worthless in the absence of freedom of action.»

Yandex: «A penny is the price of freedom of speech in the absence of freedom of action.»

В данном примере каждый из сервисов сохранил семантическое значение предложения, но не каждый смог предоставить стилистически верный перевод. Сервис ПРОМТ употребил в переводе выражение «разбить цену», что не позволяет полностью раскрыть даже смысл предложения. Переводчик сервиса Google сохранил смысл предложения, но при этом заменил предлагаемый фразеологизм «грош цена» на более нейтральный «ничего не стоящий», что привело к потере красочности предложения. С задачей справился сервис перевода Yandex. Данному онлайн-переводчику удалось передать не только смысл выражения, но также сохранить его красочность, что делает сервис Yandex лучшим в сравнении [1].

Советизмы:

«Член союза совторгслужащих»

ПРОМТ: «Member of the Union of Co-Traders»

Google: «Member of the Union of Soviet Trade Employees»

Yandex: «Member of the Union of sovtorgservices»

При осуществлении перевода такой лексической единицы как советизм у некоторых сервисов возникли проблемы с подбором эквивалентных слов для интерпретации. Онлайн переводчик ПРОМТ не справился с задачей полностью утратив семантическое значение предложения. Сервису Yandex удалось перевести лишь часть аббревиатуры «совторгслужащие», что также является проблемой и не позволяет считать предложенный перевод хорошим примером. В данном сравнении отличился онлайн переводчик сервиса Google. Данному сервису удалось раскрыть аббревиатуру, что позволило ему с точностью передать весь смысл предлагаемого примера [6].

Проведя ряд сравнений и анализ результатов, с полной уверенностью можно утверждать, что ни один из тестируемых сервисов онлайн перевода на сегодняшний день не может безошибочно справиться с предложенными задачами. Однако следует отметить работу сервиса Yandex, при проведении анализа стало очевидным, что он является лучшим из представленных по передаче стилистического окраса того или иного предложения. Однако, несмотря на позитивный отличительный потенциал данного сервиса, даже он в ряде случаев допустил неточности, а, порой, и грубые ошибки при передаче семантического значения примеров.

Исходя из результатов исследования становится ясно, что машинному переводу потребуется очень много ресурсов и времени для того, чтобы приблизиться к человеческому интеллекту и восприятию.

В век технологий перед людьми открывается множество возможностей, в том числе для изучения иностранных языков. В каждом языке присутствуют свои особенности, которые невозможно просто выучить, их нужно понимать. А понимание достигается лишь путем межличностного, живого общения. Ни одна машина не «расскажет» об особенностях языка так, как это может сделать человек.

Литература

1. Бирих А.К., Мокиенко В. М., Степанова Л. И. «Русская фразеология. Историко-этимологический словарь» / Под ред. В. М. Мокиенко. – 3-е изд., испр. и доп. – М., 2005. – 928 с.
2. Ильф И., Петров Е. «Двенадцать стульев»: АСТ, АСТ М., 2006. – 688 с.
3. Мюллер В.К. «Большой англо-русский и русско-английский словарь. 450 000 слов и словосочетаний. Новая редакция» / под ред. С.И. Карантиров: Славянский Дом Книги, М., 2015. – 960 с.
4. Плаксин В.А. К вопросу о системной организации подготовки переводчиков в сфере профессиональной коммуникации студентов экономических специальностей / Вестник Адыгейского государственного университета. Серия Педагогика и психология. – Майкоп: 2020. – № 1(253). – С. 48-57.
5. Тарасова И.А. «Словарь советизмов»: ИЦ Наука, М., 2009. 70 с.

*Манджиева Г.Г., Полянская Н.Ю.,
студент 3 курса
Финансовый университет при Правительстве Российской Федерации
г. Краснодар, Россия
e-mail: hamstercatmouse@gmail.com
e-mail: natasha.polyanskaya@list.ru*

*Научный руководитель:
Плаксин В.А.,
кандидат филологических наук, доцент
кафедры «Философия, история и право»
Финансовый университет при Правительстве Российской Федерации
г. Краснодар, Россия
e-mail: vladimirplaxin@rambler.ru*

ЯВЛЕНИЕ ЛАКУНАРНОСТИ В ЭКОНОМИЧЕСКОЙ ТЕРМИНОСФЕРЕ СОВРЕМЕННОГО РУССКОГО ЯЗЫКА

Аннотация. В данной статье поставлена задача исследования явления лакунарности в семантической системе сферы экономической терминологии современного русского языка. В результате проделанной научно-исследовательской работы определены роль, место и причины возникновения данного явления в лексике, рассмотрены существующие классификации лакун, проанализированы примеры их использования в экономической терминосфере.

Ключевые слова: лакунарность, экономика, профессиональная лексика.

*Mandzhieva G.G., Polyanskaya N.Y.,
3- d year student,
Financial University under the Government of the Russian Federation
Krasnodar, Russian Federation
e-mail: hamstercatmouse@gmail.com
e-mail: natasha.polyanskaya@list.ru*

*Scientific Adviser:
Plaksin V.A.,
Candidate of Philology, Associate Professor,
Financial University under the Government of the Russian Federation,
Department of Philosophy, History and Law
Krasnodar, Russian Federation
e-mail: vladimirplaxin@rambler.ru*

THE PHENOMENON OF LACUNARITY IN THE ECONOMIC TERMINOLOGICAL SYSTEM OF THE MODERN RUSSIAN LANGUAGE

Abstract. The article sets the task of studying the phenomenon of lacunarity in the semantic system of the sphere of economic terminology of the modern Russian language. As a result of the research work done, the role, place and causes of this phenomenon in vocabulary are determined, the existing classifications of lacunae are examined, and examples of their usage in the economic terminology are analyzed.

Keywords: lacunarity, economics, professional vocabulary.

Процесс глобализации, актуальный на сегодняшний день, затрагивает все сферы человеческой жизнедеятельности, а также оказывает немало важное влияние на национальную культуру и язык. Сегодня важными факторами, определяющими изменения в русском языке, являются частота употребления и объем заимствованных слов (выражений) в речи.

Общеизвестно, что каждый язык по-своему концептуализирует окружающий мир. Лексический состав того или иного языка отражает жизненный цикл и мировоззрение соответствующего сообщества людей, и, кроме того, выступает одной из основополагающих составляющих при изучении ментальности народа, на нем говорящего [1].

Неоспорим тот факт, что заимствования в финансовой сфере в первую очередь обусловлены необходимостью заполнения семантических пустот, связанных с отсутствием самого явления, в русском языке. Это связано со сменой парадигмы экономического мышления, сменой исторических и культурных этапов жизни общества, результатом чего стало крушение социалистического планового хозяйства и последующее развитие рыночного ценообразования и экономики в сфере услуг.

Заимствованные выражения и англицизмы обогащают язык. Также они представляют собой способ «заполнения» лакун – процесс раскрытия смысла некоторых понятий и выраженных определенными словами, принадлежащих к культуре других народов.

Лакуна представляет собой нехватку в лексической системе языка слова, которое обозначает то или иное понятие. Зачастую появление заимствованных терминов и англицизмов в русском языке является следствием такого явления как лакунарность.

Лакунарность – лексическое несоответствие в языках, когда невозможно найти полный аналог слова одного языка в другом. Феномен лакунарности существует практически во всех языках мира.

Различают несколько *видов* лакун, в частности, лингвистические и этнографические.

Лингвистические лакуны связаны с отсутствием эквивалента в виде понятия или фразеологизма тому или иному термину одного языка в другом. Необходимо различать понятия «лакунарная единица» и «лакуна». Например, лакунарными единицами в английском языке считаются русские слова: «кипяток», «сутки», «именинник» и многие другие. Данные лексические единицы не могут быть переданы в английском языке при помощи одного слова, а лишь посредством свободного словосочетания: «boiling water», «twenty-four hours», «person whose name day (or birthday) it is today».

Этнографические лакуны возникают по причине отсутствия тех или иных вещей или явлений в жизни народа. Обозначение данных лакун основано на том, что реалии народов не бывают полностью идентичны. Эти пробелы в лексике языка объясняются социокультурными причинами – вещи или явления не существуют в другой культуре, поэтому нет и слов, чтобы обозначать их. Выявление данного вида лакун не требует особых лингвистических знаний, так как они напрямую связаны с бытом народа, что, как правило, бросается в глаза носителю иного языка или культуры. Этнографические лакунарные единицы для английского языка – это такие русские слова как «пяtilетка», «кокошник», «валенки» и многие другие. Эти слова отражают предметы и явления, связанные непосредственно с историческими особенностями русского языка, поэтому не могут быть переданы в английском языке: «five year plan», «kokoshnik», «feltboots».

По классификации, предложенной Муравьевым В.Л., вышеуказанные виды разделяются на подгруппы: абсолютные, относительные, стилистические, векторные, ассоциативные лакуны и другие.

Абсолютные лакуны связаны с отсутствием термина в одном языке при его присутствии в ином. Вследствие, значение данной лексической единицы передается лишь описательно. Примером абсолютной лакуны может служить отсутствие в разговорной лексике английского языка эквивалента русскому слову «рука», английские слова «hand» и «arm» переводятся как кисть и верхняя конечность (от плеча до кисти) соответственно. В разговорном английском языке отсутствует единое понятие, соответствующее всей верхней

конечности (руке), в книжном и медицинском английском имеется термин «upperextremity» (верхняя конечность).

Ассоциативные этнографические лакуны представляют собой лексические единицы, которые вызывают у носителей языка стойкие ассоциации, образовавшиеся в связи с действительностью народа, закреплённые, либо вовсе отсутствующие в другом языке, и не вызывающие равных ассоциаций у носителей сравниваемого языка. Это подтверждается на примере русского слова «подснежник» и его перевода в английском языке «snowdrop» – дословно «снежная капля».

Векторные лакуны обозначаются, когда лексически фиксированные понятия в сравниваемых языках не совпадают по объёму: термины, находящие выражение в одном языке, оказываются шире соответствующих терминов в другом, включают в себя последние, оказываются родовыми относительно видовых понятий другого языка». Например, английский глагол «to marry» выступает родовым понятием в отношении русских «жениться» и «выйти замуж».

Данная классификация является широко известной, но не единственной. Лакуны можно классифицировать по различным признакам, например, по хронологическому. К примеру, подобной классификации можно отнести советизмы – определенная терминология, сформировавшаяся в советскую эпоху:

Пятилетка – пятилетние планы развития народного хозяйства СССР;

Артель – виды объединения людей для совместной хозяйственной деятельности;

Батрак – наемный работник сельского хозяйства;

Главквизм – система управления советской промышленностью во время гражданской войны и иностранной военной интервенции 1918-1920 гг.;

Лишенцы – неофициальное название граждан РСФСР, СССР, лишенных избирательных прав в 1918-1936 гг. [2].

Известно, что наряду с общенародным, в жизни людей присутствует множество профессиональных языков. Ввиду той или иной занятости человек может владеть одним или несколькими из них. Арго – язык какой-либо социально замкнутой группы лиц, который характеризуется специфичностью используемой в нем лексики. В отличие от арго профессиональный язык определяет

предмет, который он описывает, а не круг лиц, пользующийся им. Исходя из этого, профессиональные языки вызывают интерес при рассмотрении явления лакунарности.

Семантика специальных терминов в английском экономическом языке основана на условных определениях, которые часто выражены в русском языке лакунарными единицами.

Банковская терминосфера:

Андеррайтинг (англ. an underwriting – подписка) – услуги, предоставляемые финансовыми учреждениями, гарантирующие получение выплат в случае финансовых убытков;

Инвестор (от англ. an investor – вкладчик) – лицо, вкладывающее собственные, заемные или иные привлеченные средства в инвестиционные проекты;

Банкноты (от англ. bank – банк и англ. note – расписка) – банковские билеты, денежные знаки различного номинала;

Овердрафт (англ. overdraft – сверх планируемого, перерасход) – кредитование банком расчётного счёта клиента для оплаты им расчётных документов при недостаточности или отсутствии на нём денежных средств [3].

Предпринимательская терминосфера:

Траст (от англ. trust – вера, доверие) – соглашение на передачу собственности лицу или лицам, управляющим ею в пользу какого-либо другого лица или лиц;

Бизнес (от англ. business – дело, предпринимательство) – экономическая деятельность, осуществляющаяся за счет собственных или заёмных средств под свою ответственность и на свой риск;

Франчайзинг (от англ. franchise – лицензия, привилегия) – вид отношений между рыночными субъектами, когда одна сторона передаёт право на ведение определенного вида бизнеса с использованием имеющейся бизнес-модели другой стороне за плату;

Маркетинг (от англ. marketing – «действие на рынке», «рыночную деятельность») – совокупность процессов производства, продвижения и предоставления товаров или услуг потребителям и управление взаимоотношениями с ними на благо организации [4].

Терминосфера криптоиндустрии и технологий блокчейна:

Блокчейн (от англ. ablockchain) – цифровой реестр, в котором хранится информация о всех транзакциях, сделках и контрактах;

Токен (от англ. atoken – знак, жетон) – цифровая акция компании;

Майнинг (от англ. mining – «добыча полезных ископаемых») – процесс добычи токенов;

Крипто-баунти (от англ. crypto-bounty – «крипто-щедрость») – оказание услуг в обмен на бесплатные токены;

Биткоин (от англ. bitcoin– «бит монета») – одноранговая цифровая денежная система, построенная на криптографических алгоритмах [5].

В заключение следует отметить, что в эпоху глобализации межнациональное взаимодействие стремительно набирает обороты, а также влияет на культуру, в том числе язык, стран, участвующих в нем. Вследствие исторически сложившихся реалий, повлекших за собой образование семантических пустот во многих профессиональных языках, наиболее восприимчивыми к изменениям и заимствованиям выступают экономическая и информационно-технологическая терминосферы. Данные явления выступают языковой особенностью нашего времени, благодаря которой мир может говорить на «одном языке».

Литература

1. Редьярд Киплинг. Лингвокультурная идентичность знаковой языковой личности: монография / авт. В.А. Плаксин, В.И. Тхорик, А.В. Зиньковская, А.Г. Мануэльян; под ред. В.А. Плаксина. – Краснодар, 2020. – 109 с.

2. Волошина, В.Ю. История России. 1917—1993 годы: учебное пособие для среднего профессионального образования. 2-е изд., перераб. и доп. — Москва: Издательство Юрайт, 2020. С. 214–223

3. Плаксин, В.А. «Предметно-терминологическая сфера "Банковская деятельность": деривационно-прагматические и социокультурные аспекты.» Ставрополь, 2010. 146.

4. Ларина, Т.В., и В.И. Озюменко. «Лакуны и безэквивалентная лексика как фиксаторы специфики языка и культуры.» Вестник Российского университета дружбы народов, 2013: 93–100.

5. Березин Б. «Словарь криптовалютных терминов». 15 Май 2018 [Электронный ресурс] //Основные термины и понятия в криптовалютной тематике: <https://ruscoins.info/faq/slovar-kriptovalyut/> (дата обращения 21.05.2020).

*Минкина Д.А.,
студентка 3 курса
Финансовый университет при Правительстве РФ г. Краснодар, Россия
e-mail: darya.minkina@inbox.ru*

*Научный руководитель:
Бершадская О.В.,
Доцент, к.э.н.,
Финансовый университет при Правительстве РФ
г. Краснодар, Россия
e-mail: berscholl@mail.ru*

ГЕНДЕРНЫЕ СТЕРЕОТИПЫ В ДЕЛОВОМ ОБЩЕНИИ

Аннотация. Актуальность данной темы заключается в том, что процессы коммуникации имеют достаточно весомое значение. Так как действительно, существует огромное количество всякого рода барьеров, которые мешают людям не только передавать, но и принимать информацию, тем самым лишая их различных перспектив во всех сферах жизни, начиная с непонимания между знакомыми и заканчивая упущением выгодных сделок в бизнесе. Одним из таких барьеров является гендерный, из-за которого множество талантливых и умных женщин не смогли реализовать себя в карьере.

Ключевые слова: гендерные стереотипы, коммуникация, карьера, неравенство, дискриминация.

*Minkina D.A.,
student, 3 courses
Financial University under the Government of the Russian Federation Krasnodar, Russia
e-mail: darya.minkina@inbox.ru*

*Scientific adviser:
Bershadskaya O.V.,
Associate Professor, Candidate of Economics,
Financial University under the Government of the Russian Federation
Krasnodar, Russia
e-mail: berscholl@mail.ru*

GENDER STEREOTYPES IN BUSINESS COMMUNICATION

Abstract. The relevance of this topic lies in the fact that the communication processes are quite significant. Since, indeed, there are a huge number of all kinds of barriers that prevent people from not only transmitting, but also receiving information, thereby depriving them of various prospects in all spheres of life, from misunderstanding between acquaintances to missing out on profitable business deals. One of these

barriers is gender, because of which many talented and intelligent women have not been able to realize themselves in their careers.

Keywords: gender stereotypes, communication, career, inequality, discrimination.

Общение является неотъемлемой частью жизни каждого человека. Ведь именно благодаря ему люди проходят процесс социализации, приобретают социальный опыт. Через общение люди делятся друг с другом важной информацией, как в повседневной жизни, так и в профессиональной сфере. Однако достаточно часто между собеседниками могут возникать коммуникационные барьеры, которые препятствуют полноценному процессу обмена информацией. Рассмотрим один из таких барьеров, который основан на гендерных различиях.

Гендерные стереотипы — это упрощенные, схематизированные, часто эмоционально окрашенные устойчивые образы женщин и мужчин, которые применимы ко всем представителям определенного гендерного сообщества. Такие стереотипы связаны с существующими гендерными ролями в обществе, они поддерживают и воспроизводят их.

По мнению ученых, гендерные стереотипы формируются в процессе социализации, то есть начиная с детства. Будучи еще маленькими детьми, мальчик и девочка понимают, что их общение друг с другом существенно отличается от общения мальчика с мальчиком и девочки с девочкой. Существует немало значительных объективных причин, приводящих к проблемам во взаимодействиях мужчин и женщин между собой. Данные причины тесно связаны, в первую очередь, с теми объективными естественными отличиями мужчин от женщин, что сформировались в процессе эволюции человека и находят отражение в поведении и общении мужчин и женщин.

В настоящее время существует множество различных исследований, посвященных данному вопросу. Например, известная работа Р. Кентер «Мужчины и женщины в организации». Согласно ее теории женщины, работающие в организации, делятся на две группы доминанты (их большее количество) и токены (меньшее количество).

Обычно женщины в деловой сфере выступают в роли токенов. Р. Кентер выделила следующую классификацию ролей женщин-токенов, рассмотрим ее на рисунке 1 [2].



Рисунок 1 - Классификацию ролей женщин-токенов, выделенная Р. Кентер

Далее рассмотрим несколько защитных стратегий, к которым прибегают женщины, чтобы поставить себя в мужском коллективе (рисунок 2).

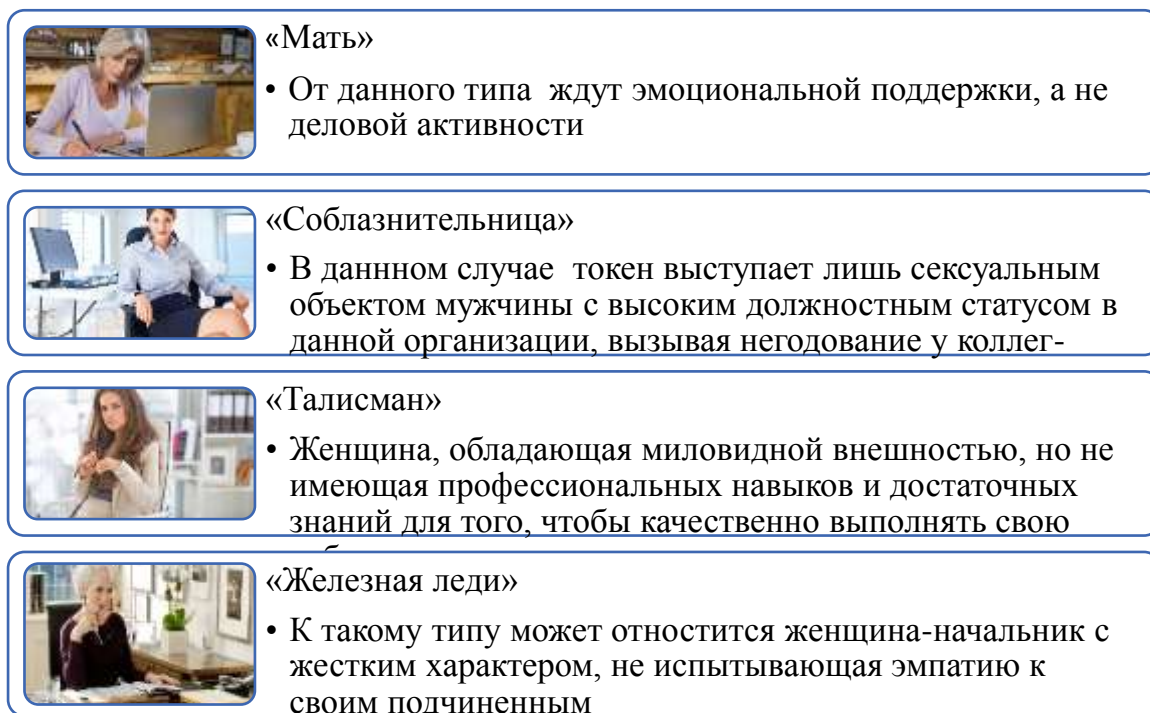

Рисунок 2 – Защитные стратегии, используемые женщинами в мужском коллективе

Многие женщины, особенно молодые, сталкиваются с тем, что несмотря на хорошее образование и высокий профессионализм их

труд оплачивается гораздо меньше, чем труд мужчин, занимающих такую же должность. Такая дискриминация может также проявляться в отсутствии карьерного роста, различных льгот, возможности участия в тренингах и образовательных мероприятиях по повышению квалификации. Помимо этого, молодых женщин могут не брать на работу, исходя из- того, что у них вскоре могут появиться дети.

Подобное гендерное неравенство получило название «стеклянный потолок» или «липкий пол». Термин «стеклянный потолок» появился в 1980 г. и подразумевает под собой барьер, препятствующий совмещению женщинами семейных обязанностей с карьерой. Что касается термина «липкий пол», то он заключается в том, что работодатели берут женщин на менее привлекательные и высокооплачиваемые должности, чем мужчин, и женщины обычно не могут продвинуться дальше по карьерной лестнице и занять руководящие должности, так как предпочтение отдается мужчинам.

Недавно программой ООН был опубликован Доклад о перспективах человеческого развития, который включал в себя тему: «Изменение социальных норм и его влияние на гендерное неравенство». В нем также была отражена информация об Индексе гендерных социальных норм, измеряющем то, как социальные нормы препятствуют гендерному равенству в политике и образовании. В ходе исследования был проведен анализ данных 75 стран [1].

В докладе говорится о том, что гендерное неравенство до сих пор является актуальной проблемой для всего мира. В настоящее время ни в одной стране не наблюдается полное равенство полов.

Результаты оценки данных выглядят следующим образом: около 50 % опрошенных считают, что мужчины больше подходят на лидерские позиции в области политики, чем женщины; 40 % опрошенных считают, что мужчины больше подходят на лидерские позиции в области бизнеса, 28% опрошенных считают приемлемым нанесение побоев женщине в браке. Так же по результатам оценки данных, было выявлено, что практически 90% мужчин и женщин имеют те или иные гендерные предубеждения.

Далее рассмотрим рейтинг первых 15 стран по уровню равноправия полов согласно Индексу гендерного разрыва (рисунок 3) [3].

Данный Индекс измеряет уровень гендерного разрыва, который существует в тех или иных странах между женщинами и мужчинами

вне зависимости от уровня развития стран, по 14 различным переменным в четырёх ключевых областях:

1. Экономическое участие и карьерные возможности.
2. Образование.
3. Здоровье и выживание.
4. Политические права и возможности.

Соответственно, чем ближе значение индекса к 1, тем меньше разрыв между правами мужчин и женщин.



Рисунок 3 - Рейтинг первых 15 стран по уровню равноправия полов согласно Индексу гендерного разрыва

Всего в данный рейтинг входит 153 страны: на 1 месте находится Исландия, где уровень гендерного разрыва –наименьший, последнее (153 место) занимает Йемен, где Индекс гендерного разрыва составляет 0,494. В данном рейтинге Россия находится на 81 месте и Индекс составляет 0,706.

Подводя итог вышесказанному, можно сделать вывод, что гендерные стереотипы являются большим препятствием в построении карьеры для многих женщин в разных странах. Однако наше общество не стоит на месте и в настоящий момент данный гендерный разрыв становится все меньше и меньше. Например, женщины стали активно занимать высокие политические должности, заниматься бизнесом и т.п. Так, в сфере бизнеса одной из самых богатых и влиятельных России по версии журнала "Forbes" является Президент компании Inteco Management –Елена Батурина [4].

Все это служит подтверждением тому, что вскоре значение Индекса гендерного разрыва будет минимальным не только в России, но и в других странах.

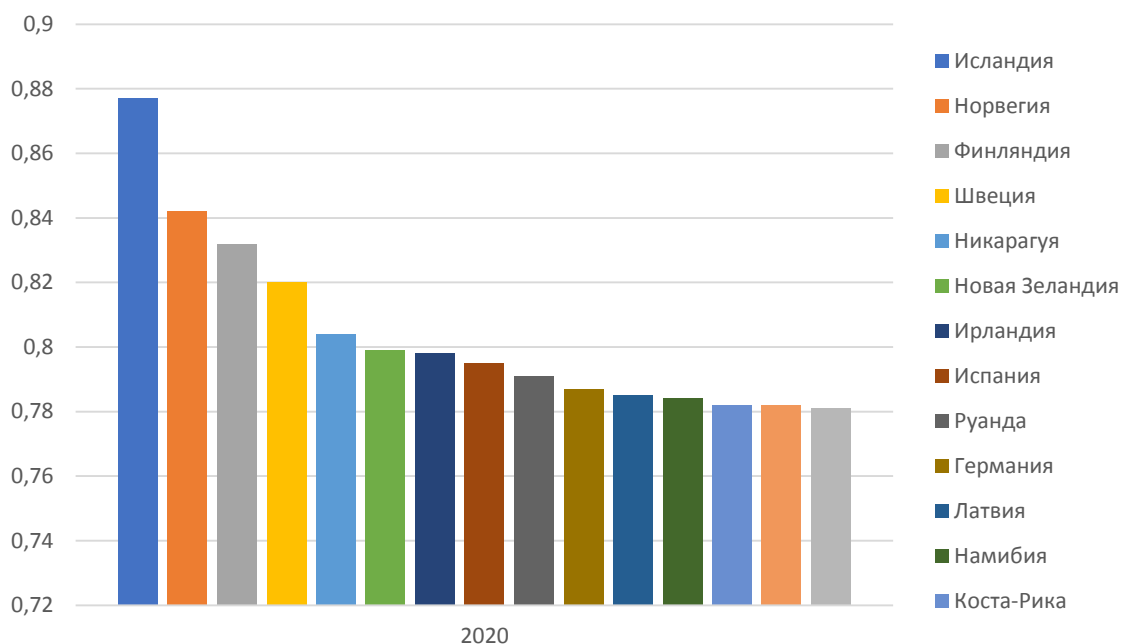
Литература

1. Гендерное неравенство в 2020: состояние и тренды [электронный ресурс] // Сайт «Высшей школы экономики» – URL: <https://globalcentre.hse.ru/news/349872621.html>
2. Мужчины и женщины в деловом мире [электронный ресурс] // Сайт SciBook.net –URL: <https://scibook.net/gendernaya-psihologiya-knigi/mujchinyi-jenschinyi-delovom-19548.html>
3. Рейтинг стран по уровню равноправия полов [электронный ресурс] // Сайт Nonews – URL: <https://nonews.co/directory/lists/countries/global-gender-gap>
4. 25 богатейших женщин России — 2020 [электронный ресурс] // Сайт Редакции Forbes Woman– URL: <https://www.forbes.ru/forbes-woman-photogallery/407847-25-bogateyshih-zhenshchin-rossii-2020-reyting-forbes>

УДК 159.944

*Мягкова Д.А.,
студент 3 курса
Финансовый университет при Правительстве РФ
г. Краснодар, Россия
e-mail: dianamyagkova1107@yandex.ru*

*Научный руководитель:
Боцоева А.В.,
доцент, к.психол.н.
Финансовый университет при Правительстве РФ
г. Краснодар, Россия
e-mail: annalobanova@bk.ru*

ПРОБЛЕМА ЭМОЦИОНАЛЬНОГО ВЫГОРАНИЯ В СТУДЕНЧЕСКОЙ СРЕДЕ

Аннотация. В статье раскрываются данные исследования среди студентов 1-4 курсов на выявление симптомов эмоционального выгорания и даны рекомендации по избеганию выгорания.

Ключевые слова: эмоциональное выгорание, профессия, студент, переутомление, учебный процесс.

*Myagkova D.A.,
Student, 3 courses
Financial University
Krasnodar, Russia
e-mail: dianamyagkova1107@yandex.ru*

*Scientific Adviser:
Botsoeva A.V.,
Candidate of Science (Psychological), Docent
Financial University
Krasnodar, Russia
e-mail: annalobanova@bk.ru*

THE PROBLEM OF EMOTIONAL BURNOUT IN THE STUDENT ENVIRONMENT

Abstract. The article reveals the data of a study among students of 1-4 courses to identify the symptoms of emotional burnout and provides recommendations for avoiding burnout.

Keywords: burnout, profession, student, overwork, learning process.

Эмоциональное выгорание – это проблема современного общества. На наличие синдрома эмоционального выгорания может указывать несколько симптомов: переутомление, соматические болезни, недостаток сна, отсутствие аппетита и чувство опустошенности. Подверженный выгоранию человек будет выглядеть апатичным и вялым, ведь у него нет ни сил, ни желания что-либо делать. Это неосознанный способ избегания процесса обучения или профессионального взаимодействия. Тело истощается и таким образом старается не допустить лишнего напряжения. На эмоциональное состояние студента могут повлиять не только учебный процесс и изнурительная сессия, но и высокие ожидания родителей, большие требования от преподавательского состава и от самого себя. Все в комплексе может привести к выгоранию.

Особенно внимательно к выгоранию должны относиться студенты, которые постоянно стремятся к высоким оценкам и ставят для себя недостижимую планку. Но это не значит, что выгорание не может произойти и с обычным студентом, кто прилежно учится и точно так же подвергается стрессу из-за больших объемов информации, новой среды, большой конкуренции.

Цель исследования – проанализировать симптомы эмоционального выгорания у студентов, определить доминирующие, и дать рекомендации по улучшению ситуации.

Объект исследования – студенты 1-4 курсов ступени бакалавриата

Задачи исследования:

- Рассмотреть особенности эмоционального выгорания у студентов;
- исследовать особенности эмоционального выгорания студентов;
- выяснить какие симптомы эмоционального выгорания у студентов доминируют;
- дать рекомендации по избеганию выгорания.

Для исследования была взята группа студентов разных курсов, по данным рисунка 1 можно заметить, что возраст 36% исследуемой аудитории 19 лет, 35% - 20 лет, 24% - 17-18 лет, 3% и 2% 21 год и более 21 года соответственно. По гендеру исследуемая группа делится на 76% женщин и 24% мужчин.



Рисунок 1

Чтобы удостовериться в актуальности исследования группе студентов предлагалось ответить на следующие вопросы:

- «Оцените Ваше обычное самочувствие во время учебных занятий от 0 до 3 (где 3 — это высшая оценка, 0 - низшая).» 7% опрошенных студентов оценили свое самочувствие на низшую оценку, высшую оценку своему состоянию во время учебных занятий поставили 14% студентов.

- «Оцените Ваш подъем сил во время учебных занятий от 0 до 3 (где 3 - чувствую себя сильным, 0-чувствую себя слабым).» 13% студентов поставили низшую оценку, 35% поставили 1, что говорит о том, что подъем сил данного сегмента студентов не максимально низкий, но находится в критической точке. У 46 % студентов наблюдается незначительное, но отчетливо выраженное снижение

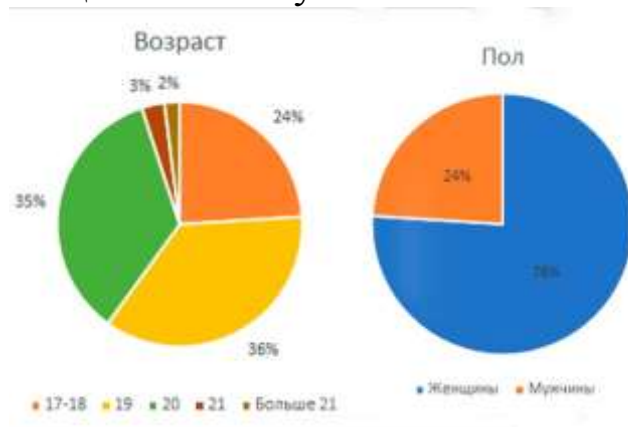
настроения, свидетельствующее о легкой депрессии ситуативного или невротического генеза. Лишь 6% опрошенных студентов оценили свой подъем сил на высшую оценку.

- «Оцените уровень своего напряжения во время учебных занятий от 0 до 3 (0-напряженный, 3-расслабленный).» Полностью расслабленными выявлены лишь 8% опрошенных студентов, а 35% близки к критической точке напряжения во время учебных занятий.

- «Часто ли Вы подвержены стрессам?» Как стало известно по результатам анкетирования студентов, 22% студентов живут спокойно и разумно, справляются с проблемами, которые им преподносит жизнь. Для жизни 33% студентов характерны деятельность и напряжение. Они подвержены стрессу. Для 45% студентов жизнь - непрекращающаяся борьба. Они честолюбивы и мечтают о карьере, довольно зависимы от чужих оценок, что постоянно держит их в состоянии стресса.

- «Во время учебной сессии стрессовые ситуации в Вашей жизни увеличиваются?» 83% опрошенных студентов подвержены стрессу во время учебной сессии, что может способствовать эмоциональному выгоранию.

Таким образом, можно сделать вывод, что проблема эмоционального выгорания среди студентов весьма актуальна в настоящее время.

Симптомы эмоционального разделяют по стадиям. Для выявления фаз выгорания среди студентов была использована методика «Диагностика уровня эмоционального выгорания В.В. Бойко»

По рисунку 2 можно увидеть, что фаза «Напряжение» сформировалась у 8% группы опрошенных студентов, а у 21% студентов фаза находится в стадии формирования. Напряжение имеет динамический характер, что обуславливается изматывающим постоянством или усилением психотравмирующих факторов. У 21% студентов начинает накапливаться отчаяние, формируется состояние неудовлетворенности собой и своим поведением. Также у студентов возникает чувство беспомощности, «загнанности в клетку», об этом свидетельствует доминирование симптома «Загнанность в клетку». Данный симптом говорит о состоянии интеллектуально-эмоционального затора, тупика у студентов. Симптом «Тревога и депрессия» чуть ниже, но тоже преобладает. Данный симптом обнаруживается в связи с профессиональной деятельностью в особо

осложненных обстоятельствах, побуждающих к эмоциональному выгоранию как средству психологической защиты.



Рисунок 2

По рисунку 3 можно увидеть, что фаза «Резистенция» сформировалась у 33% опрошенных студентов, а у 44% фаза «Резистенция» находится в стадии формирования. Можно сделать вывод, что большая часть студентов осознанно или бессознательно стремится к психологическому комфорту и старается снизить давление внешних обстоятельств с помощью имеющихся в их распоряжении средств. Среди симптомов данной фазы доминирует симптом «Неадекватное эмоциональное реагирование», это свидетельствует о том, что студент перестает улавливать разницу между двумя принципиально отличающимися явлениями: неадекватное избирательное эмоциональное реагирование и экономичное проявление эмоций. Иными словами, студенты неадекватно «экономят» на эмоциях, ограничивают эмоциональную отдачу за счет выборочного реагирования в ходе рабочих контактов.



Рисунок 3

Проанализировав рисунок 4, можно понять, что фаза «Истощение» сформировалась у 13% студентов, у данной группы студентов наиболее выражено падение общего энергетического

тонуса и ослабление нервной системы. У 29% фаза «Истощение» находится в стадии формирования. Среди симптомов данной фазы доминирует симптом «Эмоциональная отстраненность». Студенты почти полностью исключают эмоции из учебной деятельности, почти ничто не вызывает эмоционального отклика – ни позитивные обстоятельства, ни отрицательные. Причем это не исходный дефект эмоциональной сферы, не признак ригидности, а приобретенная за годы обслуживания людей эмоциональная защита. Студенты постепенно начинают работать как робот. Реагирование без чувств и эмоций наиболее яркий симптом «выгорания».



Рисунок 4

Если студента не привлекает в будущей специальности вообще ничего, если контекст этой работы недостаточно хорош – например, она недостаточно творческая или малооплачиваемая, – то студенту стоит спросить себя: а что я тогда здесь делаю? Зачем мне развиваться в этой профессии? Какая деятельность подходит мне больше? Через временное разочарование проходит каждый человек, и это нормально. Иначе не случилось бы развития. Кризисный момент наступает, когда представление о работе начинает накладываться на реальность и появляются расхождения. Они могут казаться преувеличенно страшными и вызывать разочарование. Если в течение трех месяцев, полугодя оно не исчезает, то, возможно, профессия студенту совсем не подходит.

Если студент все-таки уверен, что эмоционально выгорел, нужно позволить себе отдых и перезагрузку. Можно менять ситуацию изнутри: следить за интенсивностью работы, лучше питаться, больше спать, ходить на психотерапию. А можно менять и извне: уехать на отдых, взять академический отпуск. В процессе выбора, оставаться дальше в профессии или нет, полезно обзавестись

дополнительным ресурсом поддержки. Например, сходить к психологу, чтобы разобраться в ситуации логически и эмоционально.

Как студенту предотвратить эмоциональное и профессиональное выгорание? В первую очередь, разобраться в себе. Очень помогает наличие хобби, в котором важен не результат, а процесс и удовольствие от него, – это позволит студенту переключаться. Необходимо соблюдать сбалансированный режим отдыха и труда. Если работа связана с общением, следует отвести в распорядке дня или недели специальное время, место и пространство, чтобы побыть наедине с собой. Если деятельность – например, экономика – связана с большим количеством информации, нужно не забывать давать себе передышку от нее. Нужно отключить телефон, выйти на прогулку. В общем, студенту нужно делать все, что помогает расслабиться. Главное – вовремя распознать выгорание и не довести его до критического состояния, когда себя нужно уже спасать, а моральных ресурсов на это нет.

Литература

1. Кошкин В. Б., Гончарова А. Ю., Ковалёва О. А. Синдром профессиональной дезадаптации врачей и медсестёр отделения анестезиологии и реанимации // Вестник Хакасского государственного университета им. Н. Ф. Катанова. 2013. № 12. С. 124- 126.

2. Wang, Yang; Ramos, Aaron; Wu, Hui; Liu, Li; Yang, Xiaoshi; Wang, Jiana; Wang, Lie (2014-09-26). "Relationship between occupational stress and burnout among Chinese teachers: a cross-sectional survey in Liaoning, China". "International Archives of Occupational and Environmental Health" ""88"" (5): 589-597.

3. Клычёва М.А. Роль психологии семейного воспитания в формировании поведенческих реакций у подростков / М.А. Клычёва [и др.] // Наука молодых (Ег^Шо Juvenium). - 2015. - №2 - С. 75-79.

*Чикина А.С.,
курсант 4 курса
Краснодарский университет МВД России
г. Краснодар, Россия
e-mail: chikinarg7003@mail.ru*

*Научный руководитель:
Абросимова Ю.А.,
старший преподаватель кафедры, капитан полиции
Краснодарский университет МВД России
г. Краснодар, Россия
e-mail: jul-abrosimova@mail.ru*

АКТУАЛЬНЫЕ ВОПРОСЫ ЦИФРОВИЗАЦИИ ТРУДОВЫХ КНИЖЕК

Аннотация. В статье анализируются основные аспекты перехода к новому формату трудовых книжек. Данное исследование предполагает рассмотрение достоинств и недостатков электронной регистрации данных о трудовой деятельности и принятие мер для устранения выявленных проблем в работе с новым видом документа.

Ключевые слова: трудовая книжка, трудовое законодательство, ответственность, работник, работодатель.

*Chikina A.S.,
cadet of the 4th year
Krasnodar University of the Ministry of Internal
Affairs of Russia Krasnodar, Russia
e-mail: chikinarg7003@mail.ru*

*Research Supervisor:
Abrosimova J.A.,
Senior lecturer of the department, Police captain
Krasnodar University of the Ministry of Internal
Affairs of Russia Krasnodar, Russia
e-mail: jul-abrosimova@mail.ru*

TOPICAL ISSUES OF DIGITALIZATION OF WORK BOOKS

Abstract. The article analyzes the main aspects of the transition to a new format of work books. This study involves considering the advantages and disadvantages of electronic registration of data on work activity and taking measures to eliminate the identified problems in working with a new type of document.

Keywords: work book, labor legislation, responsibility, employee, employer.

В настоящее время распространены различные нарушения трудового законодательства, к которым относятся правонарушения, связанные с заключением, прекращением или изменением трудового договора, оплаты и охраны труда и тому подобное. Наиболее распространёнными из них выступают нарушения, связанные с обеспечением сохранности и заполнением трудовых книжек.

На основании анализа судебной практики можно выделить основные правонарушения данной категории:

1. Незаполнение бумажного варианта трудовых книжек;
2. Неудовлетворение требования работника о выдаче трудовой книжки или задержка по вине работодателя предоставления информации о трудовой деятельности в связи с увольнением;
3. Заполнение вкладышей к трудовым книжкам с ошибками;
4. Внесение информации об увольнении работника формулировкой, которая не соответствует действующим нормам;
5. Предоставление в ПФР необходимой информации не в полном объёме или сведений, которые являются недостоверными. Также нарушением будет считаться непредставление информации в установленный срок;
6. Утеря бумажной версии трудовой книжки.

Для более детального иллюстрирования данной проблемы рассмотрим пример из судебной практики. Так, коллегия по гражданским делам Челябинского областного суда принимала решение в трудовом споре по поводу оформления работодателем вкладыша к трудовой книжке ненадлежащим образом.

По итогу рассмотрения данного дела Челябинский областной суд отменил решение суда первой инстанции и вынес апелляционное определение от 28.04.2015 по делу N 11-4526/2015.

В соответствии с Постановлением Правительства РФ от 16.04.2003 N 225 "О трудовых книжках" работодатель несёт ответственность за организацию работы по ведению, хранению, учету и выдаче трудовых книжек и вкладышей в них.

Однако данный вид ответственности может возлагаться и на работника, в том случае, когда он будет назначен соответствующими документами.

Законодательством России устанавливаются следующие виды ответственности:

1. Дисциплинарная ответственность (ч. 1 ст. 192 ТК РФ);
2. Материальная ответственность (ст. 234 ТК РФ);

3. Административная ответственность (ст. 5.27 КоАП РФ);
4. Уголовная ответственность (ст. 140, 292, 325 УК РФ).

Следует отметить, что данный вид ответственности накладывается достаточно редко и маловероятен при совершении нарушений, связанных с ведением и хранением трудовых книжек.

С целью уменьшения числа совершения данных нарушений и повышения удобства использования и работы с трудовыми книжками как работодателя, так и работника с 1 января 2020 года в Российской Федерации введён новый электронный формат документа.

Использование нового вида трудовой книжки добровольно для всего занятого населения. Однако у граждан, которые устраиваются на работу с 2021 года впервые, данный документ будет оформляться только в электронном виде.

Остальные лица должны были подать письменное заявление своему работодателю с указанием выбранного варианта ведения трудовой книжки до 31 декабря 2020 г.

Лица, которые изъявили желание перейти на электронный документ, должны получить бумажный вариант на руки с соответствующей отметкой о сделанном выборе. Однако при этом бумажный документ является непосредственным доказательством трудовой деятельности до 2020 года.

Для занятых лиц, сделавших выбор в пользу бумажной трудовой книжки, работодатель вместе с электронным видом документа должен продолжать вести и бумажный.

На практике довольно частым явлением выступают судебные разбирательства, связанные с невыполнением обязанностей работодателей по работе с трудовыми книжками. Такие же инциденты имеют место быть и в деятельности правоохранительных органов. Так в пример можно привести апелляционное определение на решение Биробиджанского районного суда по исковому заявлению о признании бездействия незаконным по незаполнению трудовых книжек от 25 мая 2018 года.

Подводя итоги, необходимо отметить, что, к сожалению, на практике многие работодатели безответственно относятся к ведению трудовых книжек, пренебрегая при этом требованиями нормативных правовых актов. Это ведёт к существенной потере данных, из-за чего ПФР отказывает людям в назначении пенсии.

Хранение информации в электронном виде повышает эффективность, рациональность и удобство в использовании

документа, как со стороны работодателя, так и работника. Однако новый формат имеет как свои достоинства, так и недостатки.

Существенными недостатками цифровизации трудовых книжек выступают вероятность утечки информации, неполучение необходимой информации при компьютерном сбое, значительные издержки на разработку кадрового учёта и организации технической обеспеченности.

Таким образом в целях для решения данных проблем необходимо прибегнуть к следующим мерам:

1. Кодирование информации;
2. Установление качественных антивирусных программ;
3. Своевременное обновление программного обеспечения;
4. Повышение квалификации работников;

Литература

1. Определение № 11-4526/2015 от 28 апреля 2015 г. по делу № 11-4526/2015. URL: <https://sudact.ru/regular/doc/pSOdKiaPFcgV/>;
2. Постановление Правительства РФ от 16.04.2003 N 225 (ред. от 25.03.2013) "О трудовых книжках" (вместе с "Правилами ведения и хранения трудовых книжек, изготовления бланков трудовой книжки и обеспечения ими работодателей");
3. Трудовой кодекс Российской Федерации от 30.12.2001 N 197-ФЗ (ред. от 29.12.2020);
4. "Кодекс Российской Федерации об административных правонарушениях" от 30.12.2001 N 195-ФЗ (ред. от 24.02.2021) (с изм. и доп., вступ. в силу с 07.03.2021);
5. Уголовный кодекс Российской Федерации от 13.06.1996 N 63-ФЗ (ред. от 24.02.2021);
6. Федеральный закон от 16.12.2019 N 439-ФЗ (ред. от 24.02.2021) "О внесении изменений в Трудовой кодекс Российской Федерации в части формирования сведений о трудовой деятельности в электронном виде"

*Хохов С.А.,
курсант 2 курса
Краснодарский университет МВД России «КРУ МВД»
г.Краснодар, Россия
e-mail: hohov2804@gmail.com*

*Научный руководитель:
Бобрешова И.В.,
преподаватель.
Краснодарский университет МВД России «КРУ МВД»
г. Краснодар, Россия
e-mail: bobreshova1991@mail.ru*

ПОКАЗАТЕЛЬ КАЧЕСТВА ЖИЗНИ НАСЕЛЕНИЯ КАК ИНДИКАТОР ЭКОНОМИЧЕСКОГО ПОЛОЖЕНИЯ СТРАНЫ

Аннотация. Проблема улучшения качества жизни населения любой страны является важнейшей стратегической задачей развития общества на современном этапе. Современное состояние экономики любой страны мира характеризуется, прежде всего, уровнем и качеством жизни его населения.

Ключевые слова: уровень жизни, качество жизни, реальный доход, рейтинг регионов.

*Khokhov S.A.,
The cadet of 2rd course
Krasnodar University of the Ministry of Internal Affairs of Russia
Krasnodar, Russia
e-mail: hohov2804@gmail.com*

*Scientific adviser:
Bobreshova I.V.,
teacher.
Krasnodar University of the Ministry of Internal Affairs of Russia
Krasnodar, Russia
e-mail: bobreshova1991@mail.ru*

THE INDICATOR OF THE QUALITY OF LIFE OF THE POPULATION AS AN INDICATOR OF THE ECONOMIC SITUATION OF THE COUNTRY

Annotation. The problem of improving the quality of life of the population of any country is the most important strategic task of the development of society at the present stage. The current state of the economy of any country in the world is characterized, first of all, by the level and quality of life of its population.

Keywords: standard of living, quality of life, real income, rating of regions.

Снижение качества жизни населения ведет к ряду экономических опасностей. В связи с этим, задачей государства является достижение высоких показателей уровня жизни населения, как на уровне государства в целом, так и на территории отдельных его регионов.

Качество жизни населения, выражающееся в абсолютных и относительных, объективных и субъективных оценках удовлетворения человеческих потребностей, является ключевым показателем экономического роста и социального благополучия, общественного прогресса, эффективности законодательной базы и работы органов государственной, региональной и местной властей, индикатором развития всех сфер жизни общества.

Отдельные экономисты, определяя критерии «качества жизни», ориентируются на экономическую составляющую и благосостояние населения страны¹⁸.

В рейтинге качества жизни 2021 года Российская Федерация находится на 67 строчке, между Азербайджаном (66-е место) и Колумбией (68-е место). Ближайшие, по географическому расположению, соседи – Украина и Беларусь – находятся на 59-м и 60-м местах соответственно. Россию можно отнести к государствам с умеренно-хорошим качеством жизни. Оценка Индекса Социального Прогресса (Social Progress Index 2020 года) показала, что Россия находится лишь на 69-й позиции, между Молдовой и Парагваем. Украина и Беларусь и в данном рейтинге занимают позиции выше (63-е и 47-е места соответственно).

Опираясь на оценку благополучия населения, исходя из показателей качества жизни, самыми привлекательными для проживания российскими городами были признаны – Москва, Санкт-Петербург, Грозный, Калуга и Казань. Такие выводы по результатам 2020 года сделал Финансовый университет при Правительстве РФ¹⁹.

Сегодня в нашей стране отсутствует общепринятое определение того, что есть качество жизни и на что оно опирается, из чего состоит

18Бочарова О.Н., Потокина С.А. Модернизации российской экономики: к вопросу о целевых установках, ограничениях и приоритетах развития // Глобальные проблемы модернизации национальной экономики. 2012. С. 59

19Финансовый университет при Правительстве РФ. Официальный сайт [Электронный ресурс] // Режим доступа: <http://www.fa.ru/Pages/Home.aspx> (дата обращения 16.05.2021)

его количественная оценка. В связи с этим в нашей стране существует целый набор индикаторов и систем оценки качества жизни, используемых в разных проектах. В частности, используется Индекс человеческого развития ООН, рассчитанный применительно к российским регионам²⁰.

Качество жизни населения России анализируется по нескольким основным критериям: среднемесячная заработная плата, уровень безработицы, доля бедного населения, коэффициенты рождаемости и смертности, количество населения, продолжительность жизни, экологическая обстановка.

Повышение показателей, характеризующих качество жизни населения, его экономическое развитие, выступает ключевым звеном социально-экономического развития страны, и ставит целью достижение высокого уровня качества жизни населения на территории всего государства, в том числе и в отдаленных его регионах. Важным является то, что экономический прогресс, рост показателей качества жизни будет показательным только в том случае, если не будет носить эпизодический характер. Рост должен наблюдаться на протяжении продолжительного периода времени, или, как минимум, необходимо сохранять стабильность достигнутых положительных результатов в сфере качества жизни населения.

По мере становления общества, особенно в переломные для государства периоды, связанные с преобразованием индустриального общества в информационное в контексте глобализации, которая в настоящее время происходит в человеческой цивилизации, предпосылки для краха рыночно - капиталистической экономической системы усугубляются. Рост и качество жизни, а также качественные и количественные показатели и их воздействие на отдельные сферы жизни общества, требуют особого внимания со стороны научных деятелей. Существует потребность в научно обоснованных сведениях и суждениях, полученных на основе углубленных научных исследований. Важность работы в данном направлении продиктована необходимостью решения тактических и стратегических задач в области экономического развития России. Необходимо выявить все слабые стороны политики государства в данном направлении и разработать пути повышения качества жизни населения. Большое внимание должно быть уделено вопросу безработицы, так как при

20РИА Рейтинг. Качество жизни в российских регионах – Рейтинг 2019 [Электронный ресурс] // Режим доступа: <https://riarating.ru/infografika/20200217/630153946.html> (дата обращения: 16.05. 2021)

высоком уровне безработицы, говорить об экономическом развитии государства не приходится. Региональные власти играют большую роль в данном направлении, так как именно им известны потенциальные возможности отдельных субъектов, а значит, они могут выявить рычаги влияния на определенные негативные процессы в регионе, в том числе и на безработицу. Только создав условия для получения населением качественного образования, обеспечив достойными рабочими местами с соответствующими заработными платами, предоставив возможность культурного развития, а также повысив уровень социального и медицинского обеспечения, можно будет говорить о возможном повышении качества жизни населения. Кроме того, нельзя забывать о поддержке малого бизнеса, так как именно он является одним из ключевых звеньев экономики.

Для России, повышение качества жизни населения является одним из основных направлений государственной политики, так как, к сожалению, в данной области много противоречивых вопросов, требующих незамедлительных решений. Так период пандемии показал, что наша экономика не готова к изменяющимся условиям. Значительная доля малого бизнеса не смогла приспособиться к новым условиям и прекратила свою деятельность, лишив население рабочих мест.

Таким образом, осуществление социально-экономической государственной политики должно производиться с целью разработки условий для удовлетворения общественно важных потребностей граждан, обеспечения улучшения динамики уровня жизни населения, что в итоге поднимет уровень российской экономики на международной арене.

Следовательно, проблема улучшения уровня и качества жизни населения России значителен важнейшим направлением деятельности и основной стратегической задачей развития страны, показателем осуществляемой экономической политики, условием социального здоровья общества. Основным фактором затруднения развития экономики является низкий уровень жизни населения в России. С другой стороны, главной причиной сохранения низкого уровня жизни населения выступает нерешительный рост в экономике большинства субъектов экономической жизнедеятельности. В связи с этим, необходимо принять ряд мер, которые должны способствовать росту качества жизни населения России.

К первоочередным задачам, направленным на повышение уровня качества жизни населения, следует отнести:

1. Обеспечение эффективной социальной защищенности граждан: увеличение размера и количества социальных выплат, трудовых и социальных пенсий; целенаправленная помощь лицам, которые относятся к категории малоимущих и льготных; ликвидация разделения населения по уровню доходов на социальные слои; разработка социальных программ для части населения, находящейся «за чертой бедности»; максимизация результативности правительственной поддержки семей; преодоление материального неравенства населения; увеличение роста реального дохода граждан.

2. Создание благоприятной среды для прогрессирования предпринимательской деятельности, путем развития условий доступа к источникам долгосрочных инвестиций, снабжение высококвалифицированными кадрами управленцев, инженеров и специалистов, поддержки экспорта продукции с высоким уровнем добавленной стоимости и правильной охраны внутренних рынков.

3. Увеличение продолжительности жизни населения с помощью повышения качества и доступности услуг, предоставляемых медицинскими учреждениями.

Литература

1. Бочарова О.Н., Потокина С.А. Модернизации российской экономики: к вопросу о целевых установках, ограничениях и приоритетах развития // Глобальные проблемы модернизации национальной экономики. 2012. - С. 57–63.

2. РИА Рейтинг. Качество жизни в российских регионах – Рейтинг 2019 [Электронный ресурс] // Режим доступа: <https://riarating.ru/infografika/20200217/630153946.html> (дата обращения: 16.05. 2021)

3. Финансовый университет при Правительстве РФ. Официальный сайт [Электронный ресурс] // Режим доступа: <http://www.fa.ru/Pages/Home.aspx> (дата обращения 16.05.2021)

Раздел 8

ЭКОНОМИКА КАК НАУКА ОБ ЭКОНОМИЧЕСКОМ РОСТЕ И СТАБИЛЬНОСТИ (ECONOMICS: THE SCIENCE OF ECONOMIC GROWTH AND STABILITY)

УДК 368.742.12

*Васильченко В.В., Федорова Д.В.,
Студенты 3 курса
Финансовый университет при Правительстве
Российской Федерации
г. Краснодар, Россия
e-mail: vlad.vasilchenko2000@mail.ru
fdv2000@list.ru*

*Научный руководитель:
Гучетль С.К.,
Старший преподаватель
Финансовый университет при Правительстве
Российской Федерации
г. Краснодар, Россия
e-mail: sof-guchetl@yandex.ru*

ОСОБЕННОСТИ И ПРИЧИНЫ ИНФЛЯЦИИ В РОССИИ

Аннотация. В данной статье рассмотрены теоретические основы инфляции, и её влияние на экономику. В работе показана аналитика в форме диаграмм. В статье показана динамика инфляции в России за последние несколько лет, а также её особенности и причины.

Ключевые слова: инфляция, денежное обращение, рост цен, курс валют.

*Vasilchenko V.V., Fedorova D.V.,
students, 3 course
Financial University under the Government of Russian Federation
Krasnodar, Russia
e-mail: vlad.vasilchenko2000@mail.ru
fdv2000@list.ru*

*Scientific Adviser:
Guchetl S.K.,
Senior lecturer,
Financial University under the Government of Russian Federation
Krasnodar, Russia
e-mail: sof-guchetl@yandex.ru*

FEATURES AND CAUSES OF INFLATION IN RUSSIA

Annotation. This article discusses the theoretical foundations of inflation and its impact on the economy. This paper shows Analytics in the form of diagrams. The article shows the dynamics of inflation in Russia over the past few years, as well as its features and causes.

Keywords: inflation, monetary circulation, rises in prices, tariff, exchange rate.

One of the most important problems in the Russian economy is inflation. It has an impact on the development of the state's economy. Very often, inflation causes a drop in economic development.

Inflation is an increase amount of money in the country, causing their depreciation. In practice, inflation manifests in the inability to buy the same amount of money for goods and services after some time. In this case, it is usually said that the purchasing power of money has decreased. It should be distinguished from price increases for individual goods and services. It is important that the overall price level in the economy changes.

The causes of inflation are most often attributed to an increase in the money supply in circulation. Other causes can be increase in government spending, a reduction of real volume of national production, growth of tariffs of natural monopolies, increase of taxes and duties, depreciation of the national currency.

Inflation is usually measured using the consumer price index. In order to calculate it, you need to know the cost of the consumer basket in the current year and in the base year. A consumer basket consists of a specific set of goods that characterizes the typical structure of a family's monthly consumption. The consumer price index is calculated as the cost of the consumer basket in the current year, divided by the cost of the consumer basket in the base year.

In the Russian Federation, inflation has its own characteristics. The highest inflation was in the nineties of the twentieth century. In those years, prices rose very quickly. There was a time when inflation exceeded the 100% mark. Price liberalization has had a very strong impact on the growth of the cost of goods and services. The Russian ruble depreciated so quickly that economic agents preferred to keep their assets in dollars. I would especially like to note the year 1998, when the state defaulted. The state could not pay its debts borrowed from the population. Also this year,

the exchange rate of the ruble against the dollar has fallen by more than 3 times. Prices have increased several times, and at the end of the year, inflation was 84%. At that moment, all the savings of citizens were devalued, which greatly affected the development of the economy.

After the default, various measures were taken to stabilize the economic situation in the country. First, monetary policy has become more stringent. This has produced results. After 2000, inflation began to decrease. In 2006, inflation fell below 10% for the first time in a long time.

Suddenly, in the autumn of 2007, there was a sharp increase in prices. The government was forced to freeze the prices of some food products. One of the reasons for this is the increase in monetary circulation. Only in the period from 2000 to 2007, the money supply grew almost 13 times. The overall change in the money supply can be seen in figure 1.

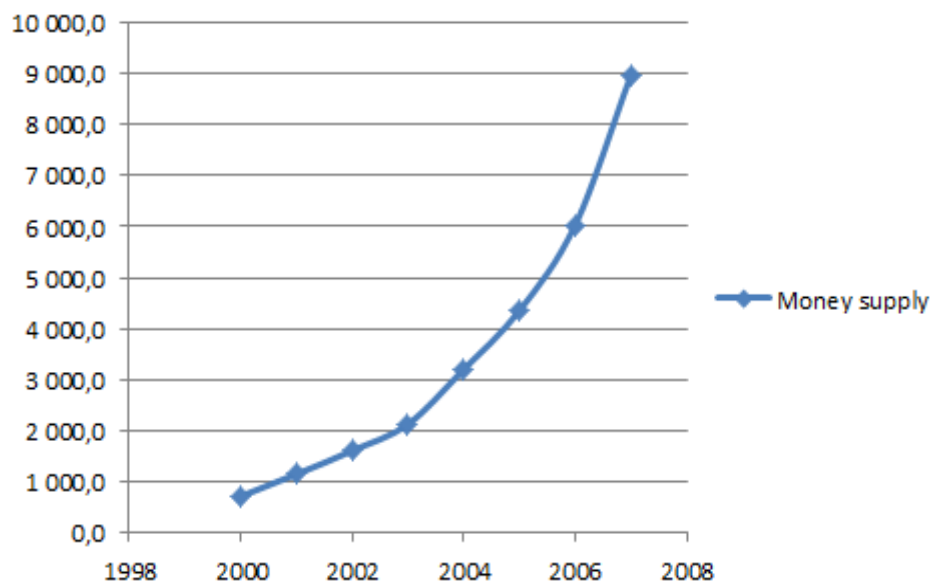

Figure 1 - Dynamics of the money supply for the period 2000-2007, in billions of US dollars

The increase in the money supply was considerable, that increased the aggregate demand in the economy. It could lead to higher prices. The graph shows that the money supply increased very much.

Another reason is the growth of tariffs of natural monopolies. The high rates of growth in prices for transport, public utilities, communications, and gasoline have made inflation quite high. Only in 2008, the cost of electricity was increased by 15% and for utilities by almost 20%. Also in 2008, there was a global financial crisis, which also

affected the level of inflation. The overall dynamics of inflation in Russia is shown in figure 2.

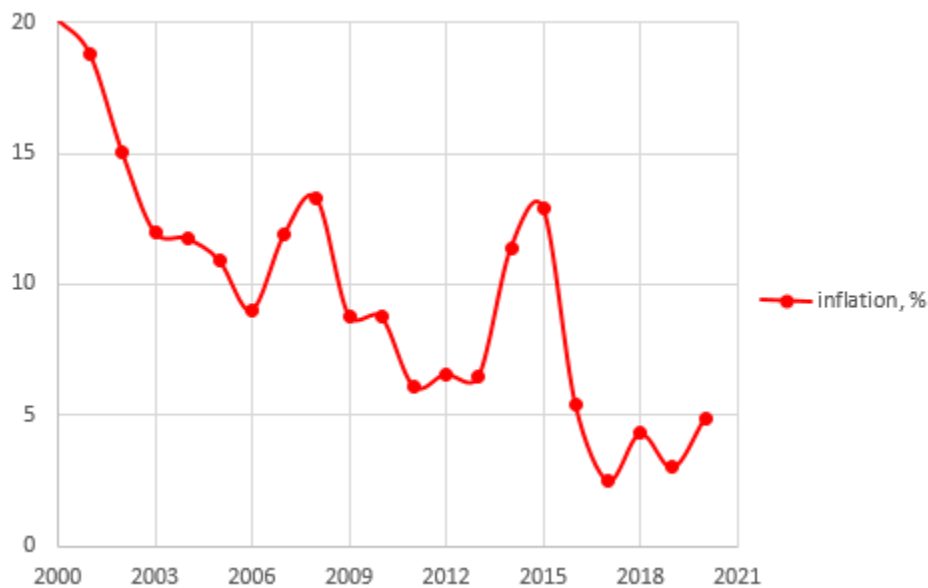

Figure 2 - Dynamics of inflation for the period 2000-2020

As you can see from the chart, in General, over the past 20 years, inflation in Russia has decreased. However, at certain times it increased greatly.

We should pay special attention to 2014, when the Russian economy experienced a shock of external factors.

The first economic shock is related to the referendum on the annexation of Crimea. Due to negative political expectations, foreign investors started selling securities. In 2014 alone, the Central Bank estimated that net capital outflows amounted to more than us \$ 150 billion. The second significant shock to the Russian economy came in the second half of 2014. This time, the world price of oil has fallen. From June to December, it fell from \$ 105.6 to \$ 57.35 per barrel. In addition, sanctions were imposed that restrict the flow of foreign capital. Financial sanctions were also imposed, which blocked access to foreign currency. As a result, the exchange rate of the ruble fell by half, this greatly increased inflation. It should be noted that the Russian economy has a very large share of imported goods, which have become very expensive after these events.

As a result, inflation was increased almost two times. At the end of 2014, it was 11.36%. Savings of citizens was depreciated.

These days, we still have to deal with the consequences of 2014. The exchange rate is still at the same level as at that time, and the price level only continues to grow.

At the end of 2020, inflation in Russia was 4,9%. According to the Central Bank of the Russian Federation, inflation will be 3,5-4% in 2021. However due to the pandemic these forecast may be incorrect. In my opinion, it will be more. Despite the fact that inflation is low now, prices continue to increase.

In this way, the main causes of inflation in Russia can be called: the depreciation of the national currency, the raw material principle of building the economy, a large share of imported goods, the growth of tariffs of natural monopolies, as well as unstable monetary circulation. The main features are that the Russian economy is very dependent on external conditions. In order for inflation to be more predictable and stable, it is necessary to make changes in the economy itself. First of all, we need to develop domestic production and import substitution so as not to depend on the dynamics of the exchange rate. We need to create our own competitive sectors of the economy, which will be the basis of the Russian economy. Secondly, in my opinion, the state should better control the tariffs of natural monopolies. They are a significant factor in inflation. In my opinion, solving these problems will make the Russian economy much more stable.

Literature

1. The site of the Central Bank of the Russian Federation. - URL: <http://www.cbr.ru>
2. Wikipedia – the free encyclopedia. Inflation
URL: <http://wikipedia.org>
3. Science and life - URL <https://www.nkj.ru>
4. Gasparyan M.S., Nikolishina V.V., Guchetl S.K., Mamonova I.V. «Forms and methods of tax, ways to improve them» В сборнике: Материалы региональной научно-практической конференции студентов и молодых учёных,. 2018. С. 208-212.

*Казарян А.В., Романовская А.С.,
Студенты 3 курса
Финансовый университет при Правительстве
Российской Федерации
г.Краснодар, Россия
e-mail: kazaryan_armin22@mail.ru,
Nastyia-romanovskaya@inbox.ru*

*Научный руководитель:
Гучетль С.К.,
Старший преподаватель
Финансовый университет при Правительстве
Российской Федерации
г.Краснодар, Россия
e-mail: sof-guchetl@yandex.ru*

МОНОПОЛИИ И ОСОБЕННОСТИ ИХ РАЗВИТИЯ В СОВРЕМЕННОМ МИРЕ

Аннотация. В статье приведено понятие «монополии», выявлены особенности ее деятельности, а также раскрыты основные виды монополий. Рассмотрены самые известные монополии во всем мире, а также уделено внимание антимонопольному законодательству.

Ключевые слова: монополия, ценообразование, антимонопольное законодательство.

*Kazaryan A.V., Romanovskaya A.S.,
students, 3 course
Financial University under the Government of Russian Federation
Krasnodar, Russia
e-mail: kazaryan_armin22@mail.ru,
Nastyia-romanovskaya@inbox.ru*

*Scientific Adviser:
Guchetl S.K.,
Senior lecturer,
Financial University under the Government of Russian Federation
Krasnodar, Russia
e-mail: sof-guchetl@yandex.ru*

MONOPOLIES AND FEATURES OF THEIR DEVELOPMENT IN THE MODERN WORLD

Abstract. The article presents the concept of «monopoly», identifies the features of its activities, and also reveals the main types of monopolies.

The most well-known monopolies around the world are considered, and attention is also paid to the antimonopoly legislation.

Keywords: monopoly, pricing, antimonopoly legislation.

When only one company controls an entire industry - or even a sizeable percentage of that industry - the company is said to have a monopoly. Traditionally, monopolies benefit the companies that have them, as they can raise prices and reduce services without consequence. However, they can harm consumer interests because there is no suitable competition to encourage lower prices or better-quality offerings [1].

Monopolies can be identified by the following characteristics:

- A lack of competition within a market. For example, a regional airport that's only served by a single airline.

- A lack of substitutes. For example, a company store in a factory town with no other retail within a ten-mile radius.

- Price changes without recourse. A monopolist effectively sets the price within a market. Because there are no competing products offering a different price, the monopolist has effectively set the rate for the entire industry.

- Barriers to entry for competitors. Without new entrants into a market, a monopoly cannot be broken [5].

We know that modern economy is a market economy with competition. It means owners are free to produce, sell, and purchase goods and services in a competitive market. In a market economy, most economic decisions are made according to the laws of supply and demand. Most developed countries are technically mixed economies because they blend free markets with some government interference. However we can see that even in the modern world there are a lot of problems with monopolies.

Let's consider some striking examples of monopoly competition.

1) Western Union

The Western Union Company was founded in 1866 as the first and for a long time the only telegraph company in the United States. Today, the company is one of the leaders in the international money transfer market. One of the most famous entrepreneurs and multi-millionaire - Andrew Carnegie - began his career in this company. Western Union has been operating in Russia since 1991 and, as of 2020, ranks third in cross-border money transfers after Russian Post and Sberbank [2].

2) Standard Oil

Standard Oil Co. was an American oil production, transportation, refining, and marketing company. Founded in 1870 by John D. Rockefeller and Henry Flagler as a corporation in Ohio, it was the largest oil refinery in the world during its heyday. It controlled 90% of the total oil production in the United States. At the beginning of the 20th century, this monopoly had at its disposal approximately 400 enterprises, 10,000 railway tankers and 60 ocean tankers. Its history as one of the first and largest multinational corporations in the world ended in 1911, when the US Supreme Court ruled that Standard Oil was an illegal monopoly [3].

3) Microsoft

This company produces and implements all Windows operating systems installed on most modern computers. Microsoft has exclusive rights to create and sell copies of Windows. Most computer programs are currently created for this operating system. Windows' competitors are Apple's iOS. Microsoft has a monopoly on operating systems, development tools, browsers, office packages, and other pre-installed programs. It is considered one of the Big Five companies in the U.S. information technology industry, along with Google, Apple, Amazon, and Facebook [3].

4) Google

Google LLC is an American multinational technology company that specializes in Internet-related services and products. Due to the popularity of the search engine in the English language, the neologism to google or to Google, used to refer to the search for information on the Internet using Google, has appeared. It is with this definition that the verb is listed in the most authoritative dictionary of the English language — the Oxford English Dictionary.

5) Apple

Apple Inc. is an American multinational technology company that designs, develops, and sells consumer electronics, computer software, and online services. It is considered one of the Big Five companies in the U.S. information technology industry, along with Amazon, Google, Microsoft, and Facebook. It is one of the most popular smartphone and tablet companies in the world. Apple's worldwide annual revenue totaled \$274,5 billion for the 2020 fiscal year. Apple is the world's largest technology company by revenue and since January 2021, the world's most valuable company. Apple is the world's 4th-largest PC vendor by unit sales as of January 2021. It is also the world's fourth-largest smartphone manufacturer.

In our country, monopolistic structures exist in the areas of railway transportation, fuel transportation, provision of services in the field of housing and communal services, disposal of radioactive waste, electric power, postal communications, use of the infrastructure of inland waterways, etc. In total, there are about four thousand monopolistic enterprises in Russia today, whose products account for only 7% of the total number of products produced in Russia. Five hundred of these enterprises are natural monopolists. The most well-known Russian monopolies are: Gazprom (Gazprom's share in the world's gas reserves is 16 %, and in Russia's — 71 %), Russian Railways, Russian Post [4].

Governments understood the need to regulate monopolies as soon as the process of global monopolization began. All the first antitrust laws were based on the Sherman Act, signed in the United States in 1890. But, despite the common origin, the policy of the states in relation to the major players was initially completely different. America tried to stop the failed monopolies at once. Europe also saw the advantages of globalization for the economy, so it preferred to deal with the negative aspects of the activities of the largest players.

In Russia, in 2020, the antimonopoly service managed to recover about 60 million roubles for violations of antimonopoly legislation.

The most high-profile case was the case of PJSC «T-Plus», accused of abuse of a dominant position. It is the largest Russian private company operating in the field of electric power and heat supply. The Group of companies had to pay a fine for 41,1 million roubles.

One of the largest cases of antitrust authorities is now being considered in the United States against popular IT companies: Amazon, Facebook, Apple and Google [3].

For more than a year, Congress has been investigating the biggest tech giants for whether they abused their dominant market position. «Any move by one of these companies could have a profound and lasting impact on hundreds of millions of people» - said David Sisillin, the head of the antitrust committee. CNN points out that the last time a hearing of this scale took place was in 1998, when Microsoft founder Bill Gates addressed Congress.

According to the congressman, each company used its own infrastructure to track the business activities of others and used this data for its own purposes to increase its power in the market. «While these dominant companies can still produce innovative new products, their position is killing the small business, manufacturing, and overall

dynamism that serve as the engines of the American economy,» he explained.

Facebook has swallowed up its big rivals, Instagram and WhatsApp, and several congressmen say it's a problem. One of the speakers quoted Mark Zuckerberg's e-mail to employees, in which he indicated that a little more — and the company will be able to buy Google.

«When a dominant platform threatens its potential competitors, this should not be a normal business practice. Facebook collects and monetizes user data, and then uses it to spy on competitors, copy developments, and destroy competitors. You use Facebook's capabilities to destroy smaller competitors, and prevent new independent companies from flourishing» - the congressman concluded [3].

Amazon was accused of too aggressive competition. The company controls 70% of online sales in the United States. One of the congressmen showed a slide from an internal presentation of Amazon, which lists the company's competitors and indicates that «it is necessary to bring prices in line with established competitors, regardless of how much it will cost». Another congressman saw a conflict of interest in Amazon promoting its own products, similar to those offered by other marketplace sellers. Bezos retorted that the consumer decides what to buy and from whom.

Google once again pointed to close cooperation with China. The congressman suggested that such cooperation can be considered as treason to the United States. Google was also accused of stealing content from other sites so that the user remained on the search page, and the company itself earned more from advertising.

As for Apple, congressmen are confused that the App Store decides which apps will be available to users. They also noted that the company can change the rules of the platform at its discretion, without the consent of the developers, and in addition, collects user data through its own payment system, which other developers are required to use in their applications. One congressman asked if it was true that Apple had increased the commission for developers on its platform from 30% to 50%. Cook denied this information, as well as the claim that the company can increase the commission at any time.

Interestingly, The Times calculated which arguments Zuckerberg, Bezos, Cook and Pichai most often used during the meeting. So, Cook and Pichai in their responses tried three times to appeal to the fact that their companies «are not that big (we are not that big)». The head of Google mentioned 11 times how important the company is to America (we are

good for America). By comparison, Bezos used the same argument just three times, Cook six times, and Zuckerberg four times [2].

The main feature of the monopoly market is that competition in it is either at zero or very low. To achieve a dominant position, you can use both methods of fair competition – the creation of innovative products, the purchase of patents, and illegal methods – collusion, bribery.

Antitrust legislation is actively fighting against the latter, which has long ago deduced the axiom: monopoly is an undesirable phenomenon in an effectively developing economy. All the civilized countries of the world restrict the activities of the largest players by law.

At the same time, the state itself can maintain and even create natural monopolies. Their task is to develop industries that are strategically important for the country, as well as to control the price level in socially important areas.

Literature

1. Монополия, виды монополий, причины создания и формы // Сайт Audit-it.ru – URL: <https://www.audit-it.ru/terms/agreements/monopoliya.html> (дата обращения: 02.05.2021)
2. What Are the Most Famous Monopolies? // Сайт Investopedia – URL: <https://www.investopedia.com/ask/answers/032315/what-are-most-famous-monopolies.asp> (дата обращения: 05.05.2021)
3. 10 greatest monopolies // Сайт The Ministry of fear – URL: <https://ministryoffear.wordpress.com/2009/01/28/10-greatest-monopolies/> (дата обращения: 08.05.2021)
4. What Is a Monopoly? // Сайт MasterClass – URL: <https://www.masterclass.com/articles/economics-101-what-is-a-monopoly> (дата обращения: 11.05.2021)
5. The basics of monopolies // Сайт StudyLab – URL: <https://studylab.net/doc/8112069/the-basics-of-monopolies> (дата обращения: 10.05.2021)

*Котюжанская Е.А., Кулинич В.В.,
Студенты 3 курса
Финансовый университет при Правительстве Российской Федерации
г. Краснодар, Россия
e-mail: ekakot15@mail.ru
kulinichvlv@yandex.ru*

*Научный руководитель:
Гучетль С.К.,
Старший преподаватель
Финансовый университет при Правительстве Российской Федерации
г. Краснодар, Россия
e-mail: sof-guchetl@yandex.ru*

ВЛИЯНИЕ ЗНАНИЯ АНГЛИЙСКОГО ЯЗЫКА НА КАРЬЕРНЫЙ РОСТ И УРОВЕНЬ ЗАРАБОТНОЙ ПЛАТЫ

Аннотация. Основная цель статьи – исследовать влияние знания английского языка на уровень заработной платы и карьерный рост. В статье представлен анализ по таблицам и диаграммам. Также показана зависимость заработной платы от уровня владения английским языком.

Ключевые слова: английский язык, влияние, заработная плата, карьерный рост, работа.

*Kotyuzhinska E.A., Kulinich V.V.,
students, 3 course
Financial University under the Government of Russian Federation
Krasnodar, Russia
e-mail: ekakot15@mail.ru
kulinichvlv@yandex.ru*

*Scientific Adviser:
Guchetl S.K.,
Senior lecturer,
Financial University under the Government of Russian Federation
Krasnodar, Russia
e-mail: sof-guchetl@yandex.ru*

THE IMPACT OF ENGLISH LANGUAGE SKILLS ON CAREER GROWTH AND EMPLOYEE SALARIES

Annotation. The main aim of article is to investigate the impact of English language skills on career growth and employee salaries. In article

presents an analyst by tables and diagrams. The dependence of salary on the level of English language proficiency is also shown.

Keywords: English, influence, salary, career growth, job.

Why does an employee need knowledge of English? The possibility of career growth or employment in a prestigious company, high salary - one of the most powerful incentives. In addition, knowledge of English is necessary in the modern world, because it is the language of business and international communication.

Knowledge of a foreign language is an important point in the resume of the applicant for a vacancy opened in the Russian representative office of a foreign company. In our country, the number of companies with foreign capital, as well as companies that work with foreign customers or suppliers, is growing every year. Therefore, English is needed to understand the client or to correspond with foreign partners, arrange presentations or business negotiations.

According to the international organization EF Education First [EF Education First English Proficiency Index 2020], Russia score 512. Russia ranks 41th in terms of language proficiency from all countries and 28th in Europe (2020). The same indicator in China and Italy (Moderate proficiency).



Figure 1 – Trends in English proficiency in Russia, 2016-2020, According EF Education First English Proficiency Index

This suggests that the number of people who know English at a high level in Russia is quite small. Therefore, in Russia the chances of getting a good job with high wages are significantly higher for a person who knows English than for someone who does not speak English.

According to a survey (figure 2) conducted by the HeadHunter Research Service among 614 Russian employers, 14% of employers require a candidate to speak English because they consider it as necessary as a university degree. Almost 60% of employers believe that language skills will be necessary daily at work.

WHY DO YOU REQUIRE AN APPLICANT TO BE FLUENT IN ENGLISH?

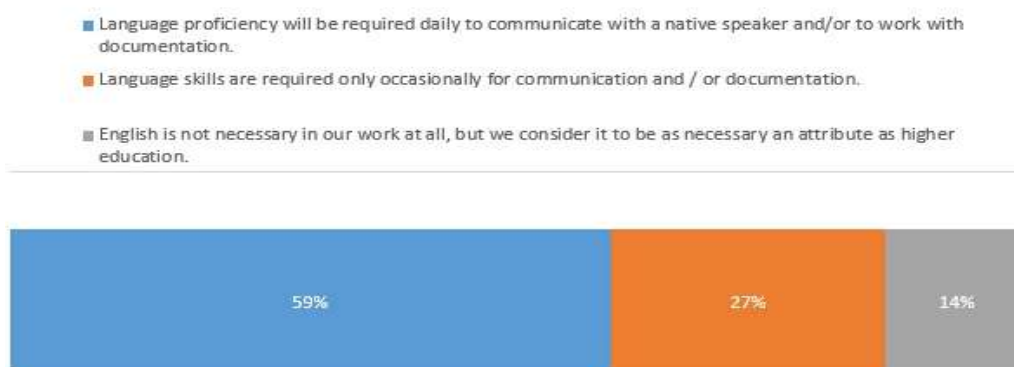

Figure 2 – Employer Survey: "Why is a job candidate required to speak English? », %. According HeadHunter Research Service

In addition, according to the survey (figure 3), 52% of employers, even if your job responsibilities do not involve permanent work with a foreign language, employers offer lower salaries to those who do not speak English than was promised in the vacancy.

ARE COMPANIES READY TO HIRE A CANDIDATE WHO MEETS ALL THE REQUIREMENTS, BUT DOES NOT KNOW ENGLISH?

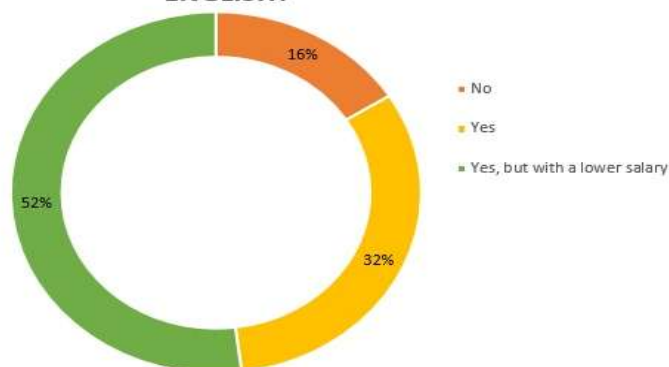

Figure 3 – Employer Survey: «Are companies ready to hire a candidate without knowledge of English», %. According HeadHunter Research Service

Among the vacancies in which a foreign language helps to earn more, there are specialists in the sector of IT, financiers, personal assistants and secretaries, office managers, specialists in foreign economic activity, top managers in international companies, accountants, sales specialists and lawyers. According to the HeadHunter agency data (figure 4), shown in Figure 4, specialists who can speak English can immediately receive a bonus of 3,000 to 20,000 rubles when they apply for a job, but it all depends on their level of proficiency.

INFLUENCE OF LANGUAGE SKILLS ON THE SALARY OF VARIOUS EMPLOYEES, RUB/MONTH

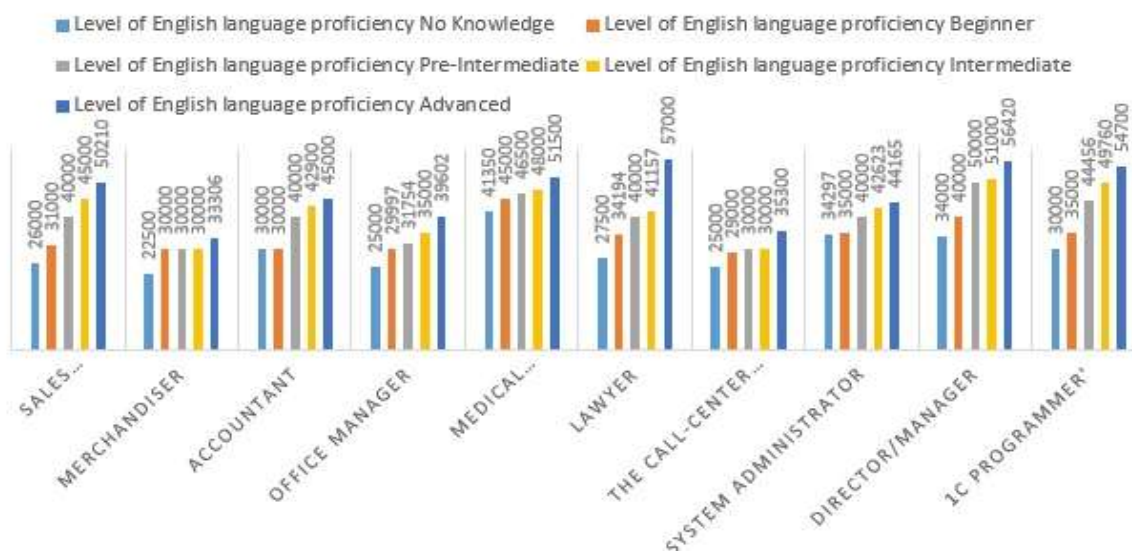

Figure 4 – Influence of language skills on the salary of various employees, RUB / month. According HeadHunter Research Service

If we consider the positions of a sales or customer service manager, then at the initial level of English proficiency (A1-A2 according to the Council of Europe scale), he will receive about 30,000 rubles a month, the average level of English proficiency (B1-B2) - already about 40,000 rubles, and with the advanced level (C1) - more than 50,000 rubles. This approach is valid for most areas of work, including programmers, lawyers, accountants, and even call center operators.

	Level of English language proficiency				
	No Knowledge	Beginner	Pre-Intermediate	Intermediate	Advanced
Sales Manager/Client-relations coordinator	26000	31000	40000	45000	50210
Merchandiser	22500	30000	30000	30000	33306
Accountant	30000	30000	40000	42900	45000
Office manager	25000	29997	31754	35000	39602
Medical representative	41350	45000	46500	48000	51500
Lawyer	27500	34194	40000	41157	57000
The Call-center operator	25000	29000	30000	30000	35300
System administrator	34297	35000	40000	42623	44165
Director/Manager	34000	40000	50000	51000	56420
1C programmer'	30000	35000	44456	49760	54700

Figure 5 - Influence of language skills on the salary of various employees, RUB / month. According HeadHunter Research Service

For modern accountants to work successfully in a company with foreign capital, they should be fluent in English or another language,

which is used to maintain documentation in the main office. In addition, knowledge of international financial reporting standards (IFRS) as well as generally accepted accounting principles (US GAAP) is required. At the same time, the requirements for deep knowledge in English can increase the salary by 15-25%, and knowledge in another language of one of the European countries can raise its size to 30%.

Today, many companies are translating reporting in accordance with international standards. The leaders of these firms focus on an acute shortage of highly qualified specialists. Under such conditions, the company agrees to pay for the work of some of them 1,5-2 times higher than the work of accountants who do not possess these skills.

As for the banking sector, building a successful career without knowledge of the English language is also impossible here. This is because modern banks submit reports, being guided by the requirements of IFRS, which is compiled in English. Knowledge of languages for effective research and reporting is also necessary for financial market analysts. To work as a trader, deep knowledge of English is simply necessary.

It is worth noting that today the IT sector cannot do without this skill and such an item as fluency in a foreign language will be a mandatory item in the requirements for a position like SQL Analyst or any other similar job for business analyst.

According to a survey (Figure 6) conducted by the HeadHunter Research Service, about 70% of employers conduct an interview for 5-10 minutes to check the level of language proficiency, only 15% conduct testing, while 17% do not check the level of English at all. Despite not quite a thorough check during employment, it is worth saying that not knowing the language in the future can interfere with work, career advancement and higher wages.

In addition, the leaders of serious companies who consider it necessary that their employees maintain a good knowledge of a foreign language organize English courses right in the office. The training program covers the professional scope of the company and even focuses on individual specialties of employees.

The most effective experts consider knowledge that is acquired in the form of a serious consistent study. Their advantage is that even after a few years, the vocabulary is easily restored.

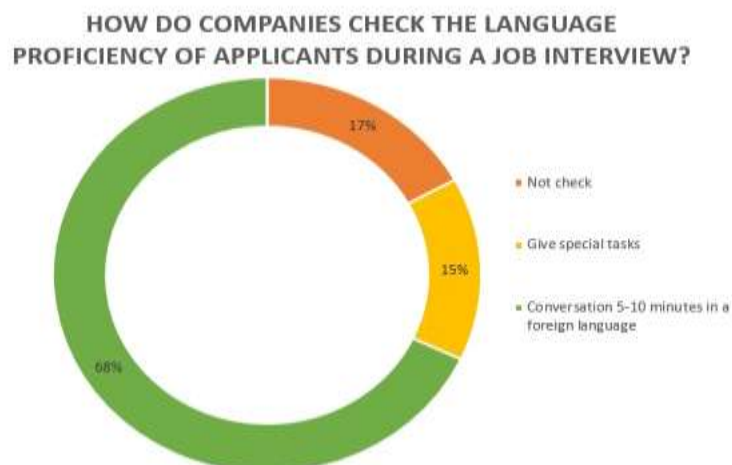

Figure 6 – Employer Survey: «How do companies check the English language skills during a job interview? », %. According HeadHunter Research Service

In the research of RLMS-HSE data (figure 7), it is noticeable that the highest proportion of English speakers are specialists of the top level of qualification (40%), followed by top and mid-level managers (30,8%), a slightly lower proportion of language speakers among specialists of mid-level skill level (27,4%). There are fewer English speakers among office workers, production workers, etc.

Profession	Percentage of people who speak a foreign language
Top and mid-level managers	30,8%
Specialists of the top level of qualification	40,8%
Specialists of mid-level of qualification	27,4%
Office workers	22,4%
Employees in the service and trade sectors.	14,9%
Production workers	10,5%
Machine operator	8,4%
Unskilled worker	6,7%

Figure 7 – Percentage of people who speak a foreign language in different professions, %. According RLMS-HSE data

Following the RLMS-HSE data (Figure 7), the proportion of those who speak a foreign language in higher positions is higher. This fact allows us to conclude that knowledge of English in one way or another significantly affects career advancement. In addition, knowledge of an extra foreign language except to English can increase the salary of the applicant by 8–48%, according to the HeadHunter information.

Nowadays, English has become one of the main languages of the world. It is not only the major language of international political and economic processes. In just a few decades, English has become an important part of work for many workers in Russia. In the context of globalization and the integration of the international economy, language proficiency is an important skill for career growth. The level of salary directly depends on the knowledge of the English language. A high level of language proficiency allows you to significantly increase your salary and increase your chances of moving up the career ladder. That is why it is so important to learn English and improve your level of proficiency.

Literature

1. International organization EF Education First [EF Education First English Proficiency Index 2020] [Электронный ресурс] URL: <https://www.ef.com/ca/epi/regions/europe/russia/>
2. Золотые слова: как знание иностранного языка влияет на уровень доходов. Газета РБК. [Электронный ресурс] URL: <https://www.rbc.ru/money/30/08/2017/59a68bb19a79477a71d114fc>
3. Каким образом знание языков влияет на карьеру и уровень заработной платы. [Электронный ресурс] URL: https://finexecutive.com/ru/news/kakim_obrazom_znanie_yazykov_vliyaet_na_karyeru_i_urovenyu_zarabotnoy_platy
4. Россия - статистика рынка труда. HeadHunter. [Электронный ресурс] URL: <https://stats.hh.ru/>

*Манджиева Г.Г., Полянская Н.Ю.,
студенты 3 курса
Финансовый университет при Правительстве Российской Федерации
г. Краснодар, Россия
e-mail: hamstercatmouse@gmail.com
e-mail: natasha.polyanskaya@list.ru*

*Научный руководитель:
Плаксин В.А.,
кандидат филологических наук, доцент кафедры «Философия, история и право»
Финансовый университет при Правительстве Российской Федерации
г. Краснодар, Россия
e-mail: vladimirplaxin@rambler.ru*

ЯВЛЕНИЕ ЛАКУНАРНОСТИ В ЭКОНОМИЧЕСКОЙ ТЕРМИНОСФЕРЕ СОВРЕМЕННОГО РУССКОГО ЯЗЫКА

Аннотация. В данной статье поставлена задача исследования явления лакунарности в семантической системе сферы экономической терминологии современного русского языка. В результате проделанной научно-исследовательской работы определены роль, место и причины возникновения данного явления в лексике, рассмотрены существующие классификации лакун, проанализированы примеры их использования в экономической терминосфере.

Ключевые слова: лакунарность, экономика, профессиональная лексика.

*Mandzhieva G.G., Polyanskaya N.Y.,
3-d year student,
Financial University under the Government of the Russian Federation
Krasnodar, Russian Federation
e-mail: hamstercatmouse@gmail.com
e-mail: natasha.polyanskaya@list.ru*

*Scientific Adviser:
Plaksin V.A.,
Candidate of Philology, Associate Professor, Financial University
under the Government of the Russian Federation,
Department of Philosophy, History and Law
Krasnodar, Russian Federation
e-mail: vladimirplaxin@rambler.ru*

THE PHENOMENON OF LACUNARITY IN THE ECONOMIC TERMINOLOGICAL SYSTEM OF THE MODERN RUSSIAN LANGUAGE

Abstract. The article sets the task of studying the phenomenon of lacunarity in the semantic system of the sphere of economic terminology of the modern Russian language. As a result of the research work done, the role, place and causes of this phenomenon in vocabulary are determined, the existing classifications of lacunae are examined, and examples of their usage in the economic terminology are analyzed.

Keywords: lacunarity, economics, professional vocabulary.

The process of globalization, which is relevant today, affects all spheres of human life, and also has a lot of important influence on the national culture and language. Today, among the important factors determining changes in the Russian language are the frequency of use and the volume of the borrowed words (expressions) in speech.

It is well known that each language conceptualizes the world around it in its own way. The lexical composition of any language that reflects the nature and worldview of the corresponding population becomes the objective basis for studying the mentality of people who speak this language [1].

This is undeniable that borrowing in the financial sector is primarily due to the need to fill in the semantic voids associated with the absence of the phenomenon itself in the Russian language. This is due to a change in the paradigm of economic thinking, a change in the historical and cultural stages of the society life, which has resulted in the collapse of the socialist planned economy and the subsequent development of market pricing and the economy in the service sector.

Borrowed expressions and anglicisms enrich the language. They also represent a way of "filling" the gaps – the process of revealing the meaning of some concepts and expressed in certain words, belonging to the culture of other nations.

Lacuna is the absence in the lexical system of the language of a word that denotes a particular concept. Often the appearance of borrowed terms and anglicisms in the Russian language is a consequence of such a phenomenon as lacunarity.

Lacunarity is a lexical inconsistency in languages when it is impossible to find a complete analogue of a word of one language in another. The phenomenon of lacunarity exists in almost all languages of the world.

There are several types of lacunae, linguistic and ethnographic, in particular.

Linguistic gaps are associated with the absence of an equivalent in the form of a concept or phraseological unit of one or another term in one language in comparison with another. It is necessary to distinguish between concepts of "lacunar unit" and "lacuna". For example, lacunar units for the English language are Russian words: "кипяток", "сутки", "именинник" and many others. These lexical units cannot be conveyed in English using one word, but only through a free phrase: "boiling water", "twenty-four hours", "person whose nameday (or birthday) it is today".

Ethnographic gaps arise due to the absence of certain things or phenomena in the people life. The designation of these gaps is based on the fact that the realities of different nations are not completely identical. These gaps in the vocabulary of the language are explained by sociocultural reasons – things or phenomena do not exist in another culture, so there are no words to denote them. To identify such gaps, special linguistic knowledge is usually not required, they are directly related to the life of the people, which, as a rule, catches the eye of a speaker of another language or culture. Ethnographic lacunar units for the English language are such Russian words as "пятилетка", "кокошник", "валенки" and many others. These words reflect objects and phenomena directly related to the historical features of the Russian language, therefore they cannot be conveyed in English: "five year plan", "kokoshnik", "feltboots".

According to the classification proposed by V.L. Muravyov, the above types are divided into subgroups: absolute, relative, stylistic, vector, associative lacunae and others.

Absolute gaps are associated with the absence of a term in one language, while its presence in another. As a result of which the meaning of this unit can only be conveyed descriptively. An example of an absolute lacuna is the lack of an equivalent to the Russian word "hand" in the colloquial English language, which are translated into English as "hand" and "arm" meaning hand and upper limb (from shoulder to hand), respectively. In spoken English there is no single concept corresponding to the entire upper limb (arm), in books and medical English there is the term "upper extremity" (upper limb).

Associative ethnographic lacunas are lexical units that evoke strong associations among native speakers, formed in connection with the reality of the people, fixed or completely absent in another language, and do not cause equal associations among speakers of the compared language. This

is confirmed by the example of the Russian word "snowdrop" and its translation in English "snowdrop" – literally "снежная капля".

Vector gaps are indicated when lexically fixed concepts in two languages do not coincide in volume: terms that find lexical expression in one language turn out to be wider than the corresponding terms in another, include the latter, and turn out to be generic relative to the specific concepts of another language. For example, the English verb "to marry" is a generic term for the Russians "жениться" and "выйти замуж".

This classification is well known, but it is not the only one. Lacunae can be classified according to various criteria, for example, chronological. An example of such a classification can be attributed to Sovietisms - words, abbreviations, phrases, slogans, ideologemes that were formed in the Soviet era:

Five-year plan – five-year plans for the development of the national economy of the USSR;

Artel – types of uniting people for joint economic activities;

Farm laborer – hired worker in agriculture;

Glavkism – the system of management of Soviet industry during the civil war and foreign military intervention of 1918-1920;

Lichentsy – the unofficial name of the citizens of the RSFSR, USSR, deprived of voting rights from 1918 to 1936 [2].

As we all know, in addition to the common language, there are many professional languages. According to the profession, a person can use one or more of them. Argo is a language used by a group of socially closed people, which is characterized by the particularity of the vocabulary used. Professional language is determined by the subject it describes, not by the people who use it, unlike Argo. From this point of view, professional language has also aroused some interest when considering the phenomenon of lacunarity.

The semantics of special terms in the English economic language is based on conditional definitions, which are often expressed in Russian by lacunar units.

Banking terminology:

Underwriting (eng. an underwriting – subscription) – services provided by financial institutions, guaranteeing the receipt of payments in the event of financial losses;

Investor (eng. from investor – investor) – a person who invests his own, borrowed or other borrowed funds in investment projects;

Banknotes (eng. from bank and note – receipt) – bank notes, banknotes of various denominations;

Overdraft (eng. overdraft – in excess of the planned, cost overrun) is a bank lending to the client's current account to pay for settlement documents in case of insufficient or lack of funds on it [3].

Entrepreneurial terminology:

Trust (eng. trust - faith, trust) - an agreement on the transfer of property to a person or persons managing it in favor of any other person or persons;

Business (eng. – business, entrepreneurship) – economic activity that is carried out at the expense of its own or borrowed funds under its own responsibility and at its own risk, the main goals of which are making a profit and developing their own business;

Franchising (eng. franchise – license, privilege) is a type of relationship between market entities, when one party transfers the right to a certain type of business to the other party for a fee, using the developed business model of its conduct;

Marketing (eng. marketing – "action on the market", "market activity") - a set of processes of production, promotion and provision of goods or services to consumers and management of relationships with them for the benefit of the organization [4].

The terminosphere of the cryptoindustry and blockchain technologies:

Blockchain (eng. blockchain) – a digital register that stores information about all transactions, deals and contracts;

Token (eng. sign, token) – a digital share of the company;

Mining (eng. from the English mining - "mining") - the process of mining tokens;

Bitcoin (eng. "bit coin") is a peer-to-peer digital monetary system built on cryptographic algorithms [5].

In conclusion, it should be noted that in the era of globalization, interethnic interaction is rapidly gaining momentum, and also affects the culture, including the language, of the countries participating in it. Due to the historical realities that entailed the formation of semantic voids in many professional languages, the most susceptible to changes and borrowings are the economic and information technology terms. These phenomena are a linguistic feature of our time, thanks to which the world can speak "one language".

Literature

1. Rudyard Kipling. Linguocultural identity of a sign linguistic personality: monograph / ed. V.A. Plaksin, V.I. Thorik, A.V. Zinkovskaya, A.G. Manuelian; ed. V.A. Plaksin. – Krasnodar, 2020. – 109 p.
2. Voloshin, V. Yu. History of Russia. 1917–1993: textbook for secondary vocational education. 2nd ed., Rev. and add. – Moscow: Yurayt Publishing House, 2020. P. 214–223
3. Plaksin, V. A. "Subject-terminological sphere" Banking ": derivational-pragmatic and socio-cultural aspects." Stavropol, 2010.146.
4. Larina, T. V., and V. I. Ozyumenko. "Gaps and non-equivalent vocabulary as fixators of the specificity of language and culture." Bulletin of the Peoples' Friendship University of Russia, 2013: 93–100.
5. Berezin. B. "Dictionary of cryptocurrency terms." May 15, 2018 [Electronic resource] // Basic terms and concepts in cryptocurrency topics: <https://ruscoins.info/faq/slovar-kriptovalyut/> (date of treatment 05/21/2020).

УДК 811.111

*Манджиева Г.Г.,
студент 3 курса
Финансовый университет при Правительстве Российской Федерации
г. Краснодар, Россия
e-mail: hamstercatmouse@gmail.com*

*Научный руководитель:
Плаксин В.А.,
кандидат филологических наук, доцент кафедры «Философия, история и право»
Финансовый университет при Правительстве Российской Федерации
г. Краснодар, Россия
e-mail: vladimirplaxin@rambler.ru*

СРАВНИТЕЛЬНЫЙ АНАЛИЗ СЕРВИСОВ ОНЛАЙН-ПЕРЕВОДА

Аннотация. В данной статье поставлена задача исследования и проведения сравнительного анализа сервисов онлайн-перевода. В результате проделанной научно-исследовательской работы определены преимущества и недостатки сравниваемых сервисов, а также выявлен онлайн-переводчик с лучшими характеристиками для пользования в повседневной жизни и узкоспециальных средах.

Ключевые слова: онлайн-перевод, семантика, перевод.

*Mandzhieva G.G.,
3- d year student,
Financial University under the Government of the Russian Federation
Krasnodar, Russian Federation
e-mail: hamstercatmouse@gmail.com*

*Scientific Adviser:
Plaksin V.A.,
Candidate of Philology, Associate Professor, Financial University under the Government of the
Russian Federation, Department of Philosophy, History and Law
Krasnodar, Russian Federation
e-mail: vladimirplaksin@rambler.ru*

COMPARATIVE ANALYSIS OF ONLINE TRANSLATION SERVICES

Abstract. This article sets out the task of researching and conducting a comparative analysis of online translation services. As a result of the research work done, the advantages and disadvantages of the compared services were identified, and an online translator with the best characteristics for use in everyday life and highly specialized environments was identified.

Keywords: online translation, semantics, translation.

Technology and international communication are integral characteristics of modern society. When studying a foreign language or when communicating with its native speakers, the question often arises about the meaning (translation) of a word, sentence, text. In the age of technology, in such a situation, users, as a rule, do not turn to paper dictionaries, but turn to online translators for the necessary information.

Online translator is a service based on machine translation of text. There are many translation services available, including not one or two, but dozens of languages. In our opinion, the most popular online translators are services PROMT, Google and Yandex.

On the Internet, you can find many jokes about awkward translations. For example, in one of the baking canteens “Сосиска в тесте” was translated such as «Sausage in the father-in-law».

In the famous Kazan Volleyball Center today there is an entertaining (in the sense of the absurdity of translation) sign:

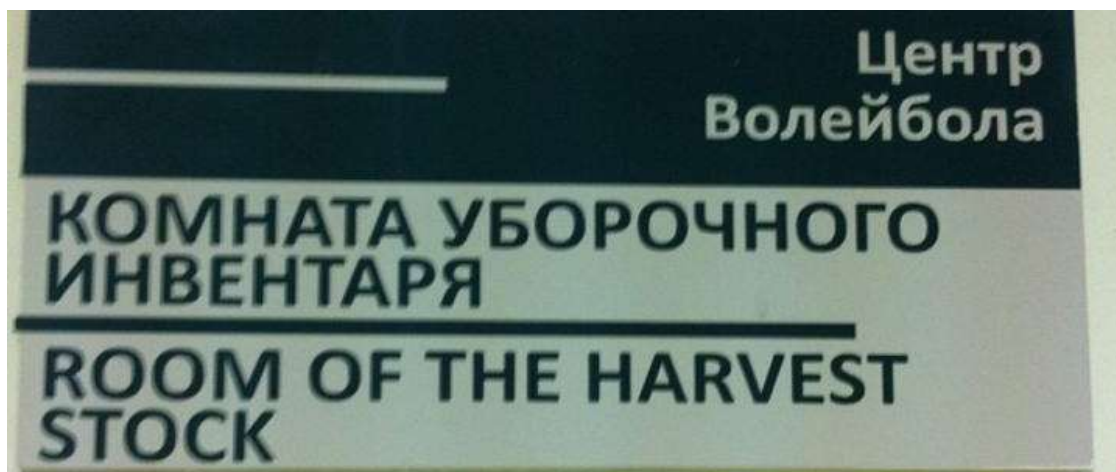

The sign's makers thoughtlessly took advantage of some online translator who translated the word «уборочный» as «harvest», which is commonly used as «сбор урожая, жатва, страда (harvesting, reaping, and suffering)» and so on. And in this case it looks completely inappropriate.

The obvious and irrefutable fact is that no one machine translation today can replace a professional translator: preserve the integrity of the semantic meaning in all cases. Despite the fact that computer programs still cannot match human ability in translation accuracy, online translators are still in great demand due to their simplicity and availability, and, at the same time, they differ significantly from each other.

Also, an obvious reason for this demand is the lack of knowledge of foreign languages by users who are unable to critically assess the quality and equivalence, which, in turn, leads to the emergence of very mediocre, and sometimes frankly incorrect translations of the mentioned services.

The objective of this study is a comparative analysis of the above services in order to identify the most successful of them for use not only in everyday life, but also in highly specialized environments. The main criterion for choosing the best service will be the accuracy of the translation it provides. Technical characteristics and additional functions that do not affect the quality of the translation will not be considered.

1. Translate.ru (PROMT)

Online translator PROMT supports seven European languages (English, Russian, Italian, German, Spanish, Portuguese and French). The disadvantage of the program is the limitation of the volume of the entered text to 500 characters.

2. Google Translate

Google Translate is a Google web service that automatically translates a portion of text or a web page into another language. Google supports translation into 108 languages and 5000 characters.

3. Yandex Translate

Yandex Translator is a Yandex web service designed to translate a part of a text or a web page into another language. At the moment, the service provides translation into 98 languages and has a limit of 10,000 characters.

To evaluate online translation services, separate sentences containing archaisms, phraseological units and Sovietisms will be used. The main task for online translators is to perform the most accurate in meaning and close in stylistic color translation of a particular linguistic unit in the context.

Archaisms:

«Послы челом били перед князем, только увидев его».

PROMT: «Ambassadors beat in front of the prince only when they saw him»

Google: «The ambassadors beat in front of the prince, only when they saw him.»

Yandex: «The ambassadors beat their foreheads before the prince as soon as they saw him.»

After translating the proposed example, we can conclude that none of the compared services coped with the task - to convey the meaning of the used archaism. «Бить челом» means to bow(поклоняться). Despite the prevalence of this phrase, none of the services was able to preserve either the stylistic color or the semantic meaning of the sentence. Moreover, Yandex-translator made a gross mistake when translating the preposition «перед»: the service literally interpreted it in the temporary meaning «до». An alternative translation for this example is: «The ambassadors bow respectfully when greeting the prince».

The next example of archaism in the novel by I. Ilf and E. Petrov «The Twelve Chairs»: «...превращается либо в пассажира, либо в грузополучателя, либо просто в безбилетного забулдыгу...».

PROMT: «... turns into either a passenger, or a consignee, or simply a stowaway ...»

Google: «... turns into either a passenger, or a consignee, or just a stowaway bummer ...»

Yandex: «... turns either into a passenger, or a consignee, or just a stowaway drunk ...»

In this example, some services have shown their best side. The translation from the PROMT service retains the meaning of the sentence, but completely loses the semantic meaning of the proposed archaism «забулдыга». The translation from the Google service retains the meaning of the sentence, but the archaism, to which all attention is paid, translates as «лентяй(bummer)», when the word «забулдыга» means a drunkard, dissolute person. In other words: the translation from the Google service retained the semantic integrity, but lost the stylistic color of the sentence. Online translator Yandex proved to be the best in this comparison. The translation from this service coped with the task: it accurately conveyed the meaning of the sentence and separate archaism, which indicates a high-quality translation.

Phraseologisms:

«Грош цена свободе слова при отсутствии свободы действия.»

PROMT: «Smash the price of freedom of speech in the absence of freedom of action.»

Google: «Freedom of speech is worthless in the absence of freedom of action.»

Yandex: «A penny is the price of freedom of speech in the absence of freedom of action.»

In this example, each of the services retained the semantic meaning of the sentence, but not everyone was able to provide a stylistically correct translation. PROMT service used in translation the expression «разбить цену (Smash the price)», which does not allow to fully reveal even the meaning of the sentence. The translator of the Google service retained the meaning of the sentence, but at the same time replaced the proposed phraseological unit «грош цена» with a more neutral «ничего не стоящий (worthless)» one, which led to the loss of the colorfulness of the sentence. The Yandex translation service coped with the task. This online translator managed to convey not only the meaning of the expression, but also to preserve its colorfulness, which makes the Yandex service the best in comparison.

Sovietisms:

«Член союза совторгслужащих»

PROMT: «Member of the Union of Co-Traders»

Google: «Member of the Union of Soviet Trade Employees»

Yandex: «Member of the Union of sovtorgservices»

When translating such a lexical unit as Sovietism, some services had problems with the selection of equivalent words for interpretation. Online

translator PROMT did not cope with the task of completely losing the semantic meaning of the sentence. Yandex was able to translate only a part of the abbreviation «совторгслужащие», which is also a problem and does not allow us to consider the proposed translation a good example. In this comparison, the online translator of the Google service excelled. This service managed to reveal the abbreviation, which allowed it to accurately convey the whole meaning of the proposed example.

After making a number of comparisons and analyzing the results, it can be argued with full confidence that none of the tested online translation services today can perfectly cope with their work. However, the work of the Yandex service should be noted, during the analysis it became obvious that it is the best of those presented in terms of transferring the stylistic color of a particular proposal. Despite the distinctive potential of this service, even it in some cases made inaccuracies, and sometimes gross errors in the transmission of the semantic meaning of the examples. Based on the results of the study, it becomes clear that machine translation will take a lot of resources and time in order to get closer to human intelligence and perception.

In the age of technology, many opportunities open up for people, including for the study of foreign languages. Each language has its own characteristics that cannot be simply learned, they need to be understood. And understanding is achieved only through interpersonal, live communication. No machine will «tell» about the peculiarities of the language in the way that a person can.

Literature

1. Birikh A.K., Mokienko V.M., Stepanova L.I. «Russian phraseology. Historical and etymological dictionary» / Ed. V. M. Mokienko. - 3rd ed., Rev. and add. - M., 2005 . – 928 p.

2. Ilf I., Petrov E. «Twelve chairs»: AST, AST M., 2006. - 688 p.

3. Muller V.K. «Comprehensive English-Russian and Russian-English Dictionary. 450,000 words and phrases. New edition» / ed. S.I. Quarters: Slavic House of Books, M., 2015 . – 960 p.

4. Plaksin V.A. On the question of the systemic organization of the training of translators in the field of professional communication of students of economic specialties / Bulletin of the Adyghe State University. Series Pedagogy and Psychology. - Maykop: 2020. - No. 1 (253). - 48-57 p.

5. Tarasova I.A. «Dictionary of Sovietisms»: ITS Nauka, M., 2009.
70 p.

УДК 339.138

*Минкина Д.А.,
Студентка 3 курса
Финансовый университет при Правительстве РФ
г. Краснодар, Россия
e-mail: darya.minkina@inbox.ru*

*Научный руководитель:
Гучетль С.К.,
старший преподаватель,
Финансовый университет при Правительстве РФ
г. Краснодар, Россия
e-mail: sof-guchetl@yandex.ru*

ГЕНДЕРНЫЕ СТЕРЕОТИПЫ. ГЕНДЕР В СОВРЕМЕННОМ МАРКЕТИНГЕ

Аннотация. Актуальность данной темы обусловлена значительным влиянием гендерных стереотипов на установление неравенства полов и манипулированием вкусами и выбором потребителей конкретных товаров и услуг. В статье рассматривается вопрос гендера в маркетинге, уделяется внимание статистике различий в потреблении некоторых продуктов мужчинами и женщинами.

Ключевые слова: гендерный маркетинг, гендерные стереотипы, индивидуальность бренда, капитал бренда, розовый налог.

*Minkina D.A.,
student, 3 courses
Financial University under the Government of the Russian Federation
Krasnodar, Russia
e-mail: darya.minkina@inbox.ru*

*Scientific adviser:
Guchetl S.K.,
Senior lecturer
Financial University under the Government of the Russian Federation
Krasnodar, Russia
e-mail: sof-guchetl@yandex.ru*

GENDER STEREOTYPES. GENDER IN MODERN MARKETING

Abstract. The relevance of this topic is due to the significant influence of gender stereotypes on the establishment of gender inequality and manipulation of the tastes and choices of consumers of specific goods and services. The article examines the issue of gender in marketing, pays attention to statistics of differences in the consumption of certain products by men and women.

Keywords: gender marketing, gender stereotypes, brand personality, brand equity, the Pink tax.

Gender stereotypes - are simplified, schematized, often emotionally colored stable images of women and men that apply to all representatives of a particular gender community. Such stereotypes are associated with existing gender roles in society, they support and reproduce them.

Gender stereotypes in advertisement are aimed at creating the desired image for a particular product, despite its controversial nature. Items, which image contains elements that indicate gender personality and the role of the future consumer will be more popular and sold than a brand that is initially positioned as gender-neutral. Such advertising manipulates a person's sense of belonging to a specific social or gender group of women and men, which means that it is more clearly aimed at its target audience.

A woman in advertising usually has the following features:	The images attributed to men in ads are usually as follows:
<ul style="list-style-type: none"> • Thrift- in advertisement, this quality is mainly possessed by mothers, housewives, and wives. • Beauty - in advertisement it shows like an ability to inspire admiration of others, in particular men • Determination - women who are endowed with this quality, achieve their goals no matter what. For example, Danone's advertising has demonstrated this quality very clearly. • Tactfulness - ability to listen to the advice of a husband or a wise friend. For example, advertisement about washing powder • Kindness- the most common quality in advertising 	<ul style="list-style-type: none"> • Businessman/business man - a handsome man in an expensive elegant suit, who is in a luxury car, or in a chic office. • Sportsman, having an amazing physical shape • Seducer-a pleasant man surrounded by beautiful women. A striking example is the Paco Rabanne ad. • Husband- ad can create an image of a caring, responsible man, and, conversely, an irresponsible, slightly sloppy, creating a nuisances for the wife.

Picture 1- The features attributed to man and woman in ads

Gender specialization promotes revenue increasing from the sale of goods. For example, as a result of dividing a brand into men's and women's, the family buys two products instead of one.

German entrepreneur Theo Lieven claims that gender helps consumers connect the brand personality with their own personality, what is the reason why consumers prefer gender-based brands. This idea can be seen in his book «The Effect of Brand Gender on Brand Equity».

Also Theo Lieven claims that besides concept Brand personality there is term like Brand Equity. In his research, he describes it like «central construct in the marketing literature and has important implications for brand management». Also Brand Equity can be defined like phrase which used in marketing industry and describes the value of having strong brand name based on the idea that the owner of this brand name can generate more money from products with strong brand name better than less well-known. In another words it's the added value endowed on products and services.

Let's review the link between masculine and feminine brand personality and brand equity as well as the underlying process of this relationship.

In 2014, a survey was conducted among 130,000 German residents. They were asked to rate the femininity and masculinity of 140 well-known brands on a scale from 1 to 7. After that people had to evaluate from 1 to 7 the brand equity. The brands that had the most gender-specific color received the highest ratings. This is most pronounced in car brands, household appliances, alcohol brands, and cigarettes.

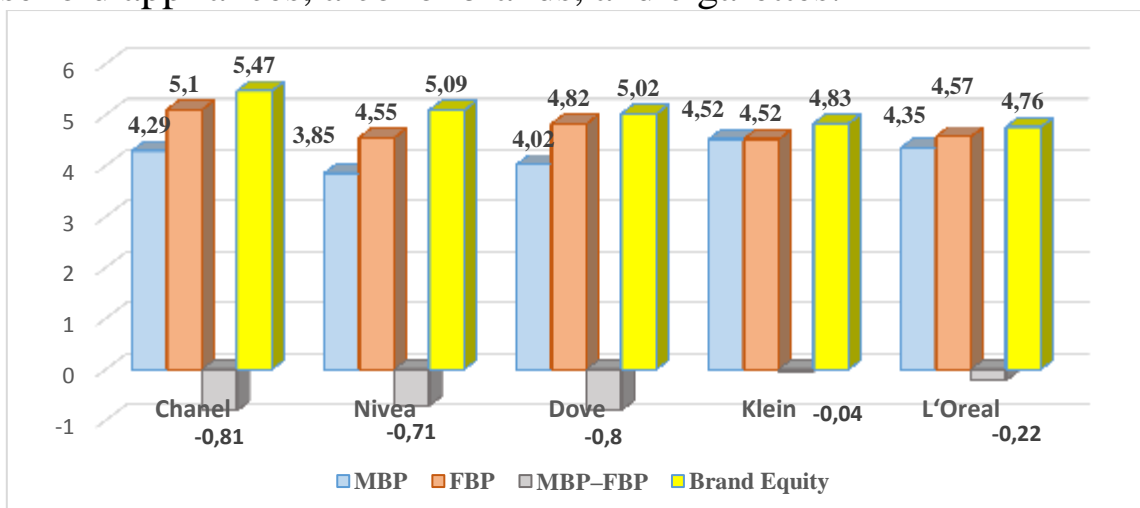

Diagram 1- Masculine and Feminine Brand Personality, Brand Gender, and Brand Equity by the way of example of fragrances and cosmetics

This is the reason why many brands consciously mark their products with emotional labels. So "women's" products are often distinguished by pastel tones (especially popular shades of pink), elegant fonts, tactile

pleasant textures and soft shapes, and "men's" —usually cold and dark colors (primarily blue and metallic), stable fonts and a sense of dynamics.

Currently there is a concept like the Pink tax. It is the phenomenon of gender differences in prices for the same male's and female's goods. The authors of studies in different countries have concluded that products marked "for women" cost on average more expensive than similar products for men.

American researchers have found that a woman pays about \$100 thousand for goods similar to men's over a lifetime, and this is \$2 thousand a year. The difference between men's and women's goods ranges from a couple of cents to \$20.

Many public organizations in Europe and the United States have become actively involved in the fight against inflated prices for women's goods.

Cosmetics manufacturers claim that such a difference in price based on the fact that the composition of cosmetics for men and women includes different components due to physiological characteristics.

Let us consider the example of the Pink tax presented below.

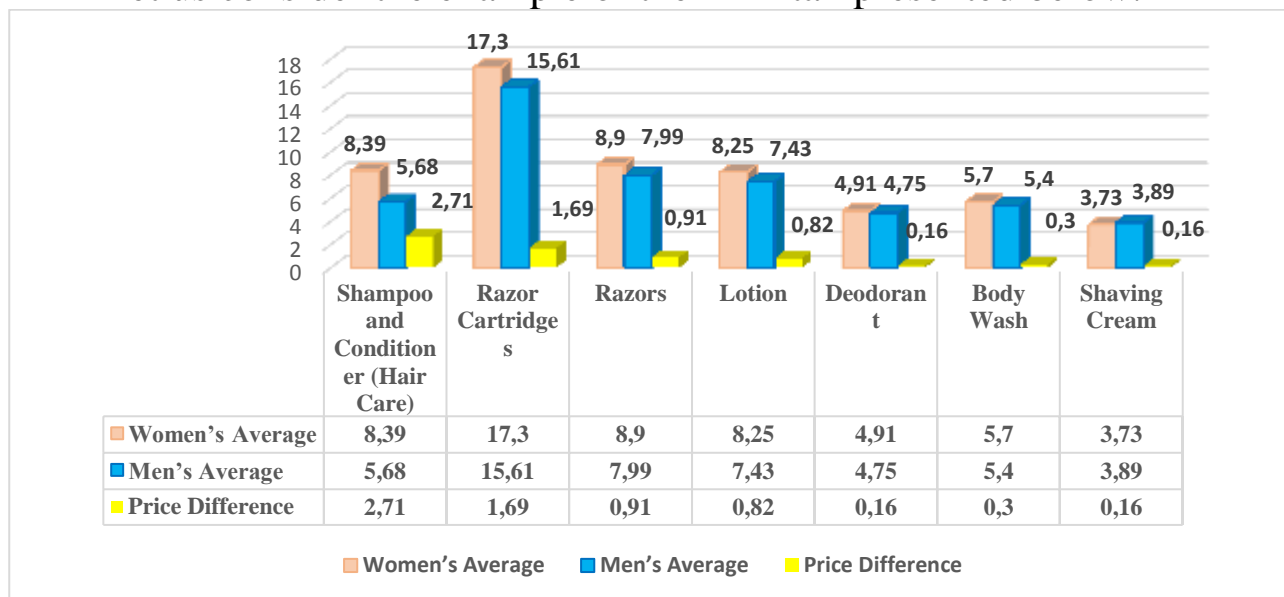

Diagram 2 – The Pink tax by the way of example of personal care products, \$

Clothing manufacturers insist that sewing models for women requires more time and labor, therefore, it is more expensive. Marketers, in turn, add fuel to the fire, promising to buy a product made "especially for women" to raise self-esteem, earn the attention of men or emphasize youth and beauty.

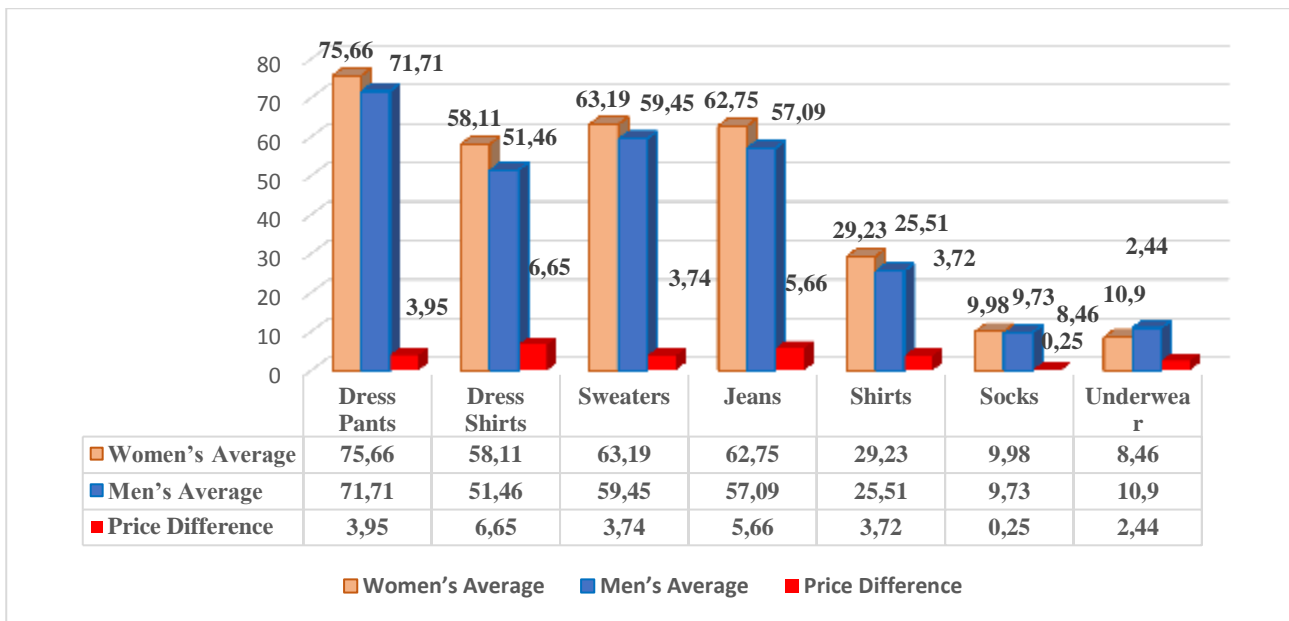

Diagram 3- The Pink tax by the way of example of adult clothing, \$

Gender personality of the brand is particularly popular in the industries that form perceptions based on gender stereotypes. Of course, there are markets where the gender of the consumer moves to the background, for example, the financial services market, the technology market, the furniture market, the pharmaceutical market, etc. This is where gender-neutral brands naturally arise or brands without a pronounced gender personality. For example, Apple or IKEA.

However, gender neutrality is not always a fusion of male and female. Gender-neutral products have more "male" characteristics, which include functionality, rationality, practicality, and ascetic design.

There are 3 strategies for using gender in marketing:

1) Gender stereotypes- this strategy has proven to be financially effective over 30 years of gender marketing. The main advantage of this strategy is that it makes easier to choose due to familiar visual codes and communication ideas.

When choosing this strategy, it is important to pay attention to the fact that gender marketing must be used correctly, otherwise this approach will alienate consumers.

2) The ousting of gender roles- the structure of consumers of many products and services has really changed in recent years. For example, products that were previously purchased basically by women, now can be bought by men.

3) Gender neutrality is based on the rational advantages of products and services that are highly trusted by consumers. These brands are not so

associated with external incentives such as demonstrating status and sexual attractiveness.

However, when we view from the perspective of visual codes, "gender-neutral" brands are significantly inferior in brightness, which should be compensated by an approach that reflects the uniqueness of the brand.

Using of gender stereotypes in marketing allows companies not only to retain loyal customers, but also helps attract new ones, which is quite a difficult task in a highly competitive environment. In addition, in the context of a large amount of information, consumers need understandable and clear reference point that simplify the choice of products and services. According to statistics, women are the most active market participants, they are more sensitive to goods and services and can easily determine the success of a new product. The advantage of the gender approach is that it avoids the need to perform lengthy testing before launching a product. The gender-oriented approach proves its effectiveness and leads marketers to the need to further study it and model new algorithms for product promotion.

References

1. The Effect of Brand Gender on Brand Equity [URL: <https://onlinelibrary.wiley.com/doi/pdf/10.1002/mar.20701> (date of request: 30.07.2020)]
2. Gender marketing [URL: <https://subscribe.ru/digest/marketing/analytics/n932259.html> (date of request: 30.07.2020)]
3. The Pink tax [URL: <https://www1.nyc.gov/assets/dca/downloads/pdf/partners/Study-of-Gender-Pricing-in-NYC.pdf> (date of request: 30.07.2020)]
4. The RBC site [URL: <https://style.rbc.ru/beauty/5b7197d29a79476996e4e510> (date of request: 30.07.2020)]
5. Gender in modern marketing [URL: <https://dis.ru/library/544/33148/> (date of request: 30.07.2020)]

*Подгорная А.В.,
студент 2 курса,
Финансовый университет при Правительстве РФ (Краснодарский филиал)
г. Краснодар, Россия
e-mail: npodgrn@yandex.ru*

*Научный руководитель:
Плаксин В.А.,
кандидат филологических наук,
доцент кафедры «Философия, история и право»,
Финансовый университет при Правительстве РФ (Краснодарский филиал)
г. Краснодар, Россия
e-mail: vladimirplaxin@rambler.ru*

РОЛЬ ИНФОРМАЦИОННЫХ ТЕХНОЛОГИЙ В САМООБРАЗОВАНИИ

Аннотация. В эпоху глобализации система образования претерпевает существенные изменения. Особый акцент делается на самообразовании. В данной статье рассмотрены различные способы самообразования, осуществляемые с помощью информационных технологий, доказана их эффективность с посредством социологического опроса.

Ключевые слова: самообразование, информационные технологии, онлайн-обучение.

*Podgornaya A.V.,
student, 2 course
Financial University under the Government of the Russian Federation (Krasnodar Branch)
Krasnodar, Russia
e-mail: npodgrn@yandex.ru*

*Scientific Adviser:
Plaxin V.A.,
Candidate of Philology, Associate Professor of Philosophy, History and Law Department, Financial
University under the Government of the Russian Federation (Krasnodar Branch);
e-mail: vladimirplaxin@rambler.ru*

THE ROLE OF DIGITAL TECHNOLOGIES IN SELF- EDUCATION

Abstract. The education system is undergoing significant changes in the era of globalization. Particular emphasis is given to self-education. This article discusses various methods of self-education carried out with the help of information technologies, which effectiveness is proved through the sociological survey.

Keywords: self-education, digital technologies, online-education.

Using information technologies in all life-sustaining spheres has become one of the essential characteristics of the 21-st century as it significantly simplifies and introduces automation into working, technological and intellectual processes. The educational system is not an exclusion. With the advent and wide distribution of the Internet, humanity has come to a new stage of development. Information has become one of the most important resources. Modern people, especially those who were born in the early 90s and later, are eager to use as more new information content as possible as all of them are accustomed to the high level of information flow from their early years.

The development of informational technologies is a dynamic process that necessitates parallel fast movement keeping up with the times. Unfortunately, not all Russian educational organizations can cope with that task. There are some specific reasons for that:

- First of all, national schools, colleges, and universities have not enough financial support for updating technical equipment as often, as progress suggests;

- Secondly, educational programs are rewritten and modernized belatedly, which also prevents the introduction of information technologies in the learning process;

- Thirdly, there are a lot of older generation teachers in our country, especially in institutions of secondary education, which do not support the initiative to use the achievements of technological progress in their work.

It is habitual and suitable for young people to use informational technologies both for solving everyday problems and in the educational process. Finally, students resort to self-learning using their usual Internet resources because this method is more acceptable for various reasons. Self-education, in the opinion of E.M. Tretiakova, should be understood as organized by students themselves educational activity, carried out by them in a rational time, from their point of view, and motivated by their own desire and need to obtain new knowledge [4].

The development of the Internet and technologies gives people more opportunities for self-education. Presently there are a huge variety of platforms, where students can get something new, secure, and upgrade old ones using resources that are convenient for a particular individual. The main advantage of educational platforms is their diversification. It covers practically every sphere, this allows one to easily get any skills and

knowledge that are important for the student. Also, it should be noted that student is free to choose suitable for him methods and forms of education.

As the key types of Internet platforms for self-education the following types could be noted:

Open online courses – massive courses with a wide application of distant learning and self-learning technologies and Computer-Assisted Teaching used both in e-learning and self-education.

Educational apps – software destined for individual study or summing up material for certain disciplines.

Video-lections – video clips constituting training materials set out in the lecture format.

Education forums – internet services for connecting different users for chatting on various topics and exchanging knowledge and consulting.

One of the leading Russian universities – National Research University Higher School of Economics – also takes an active part in the development of a self-educational system in our country. Universities' online courses are available on the worldwide online learning platform Coursera along with the best educational organizations in the world. The last years' tendency has become creating educational online platforms by huge commercial companies, which is explained by their desire to train and subsequently employ young professionals. As an example of such an initiative in Russia, we can highlight the Yandex Academy.

Also, we should note the advantages of self-education from the point of view of scientific-educational, organizational, and methodological demands. First of all, individual work gives the training a problem-research character and contributes to the involvement of students in solving tasks by searching for alternative solutions and analysis. Second, self-education promotes the development of necessary professional qualities for future labor activity: the ability to carry out more complicated and irregular tasks, the content of which cannot be passed on samples, self-discipline, and skills to manage their own time and the time of other members of the working group. Third, the systematic performance of tasks independently contributes to increased responsibility for the work performed [1, 2, 4]. Fourth, the student's desire for self-education indicates a developed sense of awareness of the need for a particular type of activity.

The following sociological survey of young people the age from 17 to 25, done by the authors of this article, was focused on the research role of informational technologies in self-education. The list of questions that

were given to respondents and quantitative indicators for each question are given above:

Question:	Response «Yes»	Response «No»	
1. Do you use internet platforms for self-education?	74 (90%)	8 (10%)	
2. Is it an effective kind of education for you?	64 (86,5%)	10 (13,5%)	
3. Is online education comfortable for you?	53 (72%)	21 (28%)	
	Response «Always»	Response «Sometimes»	Response «Hardly ever»
4. How often do you use it?	26 (35%)	34 (46%)	14 (19%)

The following conclusions can be drawn from the analysis of the received information:

- Using of internet recourses in self-education is becoming widespread (90%), which means that young people widely use informational technologies for self-education;

- Most of respondents voted for comfort (72%) and effectiveness (85.5%) of education, which confirms the above-mentioned theses in favor of this method of training;

- 25% of people in the survey are using online platforms permanently.

In conclusion, it should be admitted that at present, it is difficult to imagine the development and improvement of an effective education system without the most active introduction of modern information technologies, which make it possible to fully reveal the pedagogical and didactic functions of these methods, to realize the potential inherent in them.

Information and communications technologies, being an effective educational instrumentality surely demand development and active implantation in everyday practice modern innovative technologies. Its purpose is to inform and upgrade the educational process and to grow up a creative person.

Modern informational technologies also serve the purposes of management and controlling the educational process.

The formation of an information and learning environment (IOS) using new information technologies becomes the basis of a systematic

approach to reforming both self-learning methods and the education system as a whole [3].

Литература

1. Веселков А.В. Задачи дистанционного обучения в эпоху глобализации // Интерэкспо Гео-Сибирь – 2009. – Т.1 №3 – С. 9-12.
2. Вяляк К.Э. Роль информационных технологий в формировании навыков управления временем // Труды Санкт-Петербургского государственного института культуры и искусств. – 2015. – №205 – С. 208-210.
3. Плаксин В.А. Мультимедийные презентации как эффективное средство использования информационно-коммуникационных технологий в процессе обучения иностранным языкам. // Междисциплинарные аспекты лингвистических исследований: сб. науч. тр. / под ред. В.И. Тхорика, В.В. Катерминой, А.М. Прима, А.В. Самойловой. – Краснодар: Кубанский гос. ун-т – 2020. – С. 94-98.
4. Третьякова Е.М. Организация самостоятельной работы студентов с применением новых информационных технологий // Балтийский гуманитарный журнал. – 2016. – Т. 5. № 4(17) – С.329-333

Сабельникова А.А.,

Студент 2 курса

Финансовый университет при Правительстве РФ

г. Краснодар, Россия

e-mail: sabelnikova@yandex.ru

Научный руководитель:

Кульбит Ю.С.,

к.ф.н., доцент

Финансовый университет при Правительстве РФ

г.Краснодар, Россия

e-mail: jul.kulbit2013@yandex.ru

ФРИЛАНС: РИСК ИЛИ СТАБИЛЬНОСТЬ

Аннотация. В данной статье рассматривается фриланс как способ получения стабильного заработка, плюсы и минусы фриланса, способ выхода на доход

Ключевые слова: фриланс, интернет, заработок, работа.

*Sabelnikova A.A.,
2nd year student
Financial University under the Government of the Russian Federation
Krasnodar, Russia
e-mail: sabelnikOva@yandex.ru*

*Scientific adviser:
Kulbit Y.S.,
associate Professor, candidate of filological Sciences
Financial University under the Government of the Russian Federation
Krasnodar, Russia
e-mail: jul.kulbit2013@yandex.ru*

FREELANCE WORK: RISK OR STABILITY

Abstract. This article discusses freelancing as a way to get a stable income, the pros and cons of freelancing, a way to reach income

Keywords: freelance, internet, earnings, work.

Nowadays, a new direction has appeared in the business sphere - freelancing, which became incredibly popular during the quarantine period. Many businesses had to close and stop working, and many people lost their jobs. Since the beginning of lockdown, more and more people have started using the services of freelancers. Internet businesses need various services, for example: web design, promotion in social networks, copywriting, audio and video production, video editing, accounting and legal services, project administration.

Freelancers work remotely and they are not tied to a specific company, in Russia their number is growing every year: in 2014 there were about 2.5 million freelancers, in 2017 - 5 million, in 2020 – more than 14 million (10% of the total population). Freelancing gives you the opportunity to earn good money and work regardless of gender, age and place of residence. As we can see, this format of work is gaining popularity at an incredible speed. There are positive and negative sides of freelancing:

Advantages from the point of view of employees:

- Ability to work anywhere in the world;
- Free work schedule;
- Minimum investment;
- Comfortable working conditions;
- The ability to refuse uninteresting or unprofitable projects;
- Ability to learn in a short period of time.

Disadvantages for employees:

- The need to search for orders yourself;
- Income instability;
- Complexity of time management;
- Problems with the law in the absence of a declaration of

income;

- Risk of bad faith on the part of the customer.

Advantages from the point of view of employers:

- The ability to pay not for hours, but for the work done;
- One-time recruitment of an employee without registration in the

state;

- No need to issue a social package and provide vacation pay;
- The ability to easily and quickly opt out of freelancer services;
- Saving money on renting.

Disadvantages for employers:

- Inability to control the entire workflow;
- Risk of fraud by a freelancer;
- Probability of information leakage;
- Inability to assign a freelancer to work that requires access to

state secrets.

During the quarantine period, many people lost their jobs or part of their salaries, and, therefore, freelancing has become a salvation for thousands of people, because this format of work allows you to start earning with minimal training costs. An important part of the transition to freelancing is the choice of the direction of work. In 2021, everyone can find a job option to their liking. The most popular online-professions in 2020 were:

- Advertising specialist
- Web designer
- SMM specialist
- Administrator of online schools
- Video editing specialist
- Graphic designer
- Personal Assistant, Manager
- Copywriter

After determining the direction, you need to start getting skills. There are several training options:

- Finding information that is freely available on the Internet and watching videos – this method of getting skills doesn't require investment, but the information obtained may be outdated or incorrect, and the learning process is likely to be delayed indefinitely;

- Online schools and online universities of freelancing provide an opportunity to get a document on online education. The price of training courses lasting 3-8 months is on average 5-15 thousand rubles per month, and a full-fledged large educational program lasting 1-2 years costs about 100 thousand rubles per year of training;

- Online courses of active freelancers – this type of training is especially popular among high school students and students, on average, training lasts two months, and the price of courses varies from 500 rubles to 50,000 rubles and more.

Another important point in the transition to freelancing is the search for clients. Most freelancers are looking for customers on freelance exchanges, for example Kwork.ru, Fl.ru, Freelancehunt.ru and others, there are also chats in telegram for finding customers and clients.

In order to better understand how to start freelancing, you need to consider a plan for earning 50 thousand rubles a month on the example of student N.

1. Choosing the direction of work (student N chose web design);
2. Definition with the training format (web designer Anastasia's course, the rate with a curator for 17000 rubles);
3. Mastering the skills of tilda, figma, photoshop, customer search and communication with them;
4. Taking 3-4 cheap orders;
5. Portfolio Packaging;
6. Starting making sites for 5000-10000, then raising prices to 25000 and more and doing 2 projects a month to earn 50,000 rubles.

After conducting a survey among students, it became known that:

1. 75% of students believe that freelancing is a risk;
2. 31.7% of students tried freelancing;
3. 23.3% consider the most promising freelance profession to be an advertising specialist, 15% - a web designer and SMM specialist, 13.3% - a manager, 11.7% - a graphic designer, 10 % - an administrator of online schools and a video editing specialist, and 1.7-a copywriter.

In the modern world, where the Internet exists, new ways of earning money are opening up for people. Freelancing allows you to earn a lot of money, regardless of where you live. Of course, this type of earnings has

its disadvantages, but the advantages are much more. Freelancing is an opportunity to realize yourself in the long term and get a stable income.

References

1. Научная электронная библиотека «КиберЛенинка» - <https://cyberleninka.ru/article/n/udalennaya-zanyatost-v-rossii-sostoyanie-i-perspektivy/viewer>
2. Научная электронная библиотека «КиберЛенинка» - <https://cyberleninka.ru/article/n/distantcionnyu-harakter-raboty-kak-osobyu-sposob-organizatsii-truda/viewer>
3. Checkroi. Топ фриланс профессий - <https://checkroi.ru/blog/samye-vostrebovannye-internet-professii/>
4. Рынок фриланса в России - <https://indiger.ru/freelancing-market-in-russia/>

Материалы научно-практической конференции

**Экономика, финансы, проектное управление
и социальная система России: подходы
и перспективы в условиях устойчивого
цифрового развития**

региональная научно-практическая конференция
студентов и молодых учёных
г. Краснодар, 21 мая 2021 г.

Текстовое электронное издание

ISBN 978-5-91221-575-9



Издательство: Краснодарский ЦНТИ – филиал ФГБУ «РЭА» Минэнерго России
350058, г. Краснодар, ул. Старокубанская, 116-а